



MUNICÍPIO DE PORTO UNIÃO - SC

DECRETO Nº 1.106, de 14 de janeiro de 2021.

Dispõe sobre a constituição da Comissão Permanente de Licitação – CPL, e dá outras providências.

O PREFEITO MUNICIPAL DE PORTO UNIÃO, Estado de Santa Catarina, usando da competência privativa que lhe confere o inciso IV, do artigo 64, da Lei Orgânica do Município, e tendo em vista o insculpido no artigo 51 da Lei Federal nº 8.666, de 21 de junho de 1993, e suas alterações,

DECRETA:



Art. 1º Fica constituída a Comissão Permanente de Licitação - CPL de Porto União – SC, a qual será composta pelos seguintes membros:

I- LUIZ RICARDO FANTIN, nomeado para o Cargo de Provimento em Comissão de Gerente de Apoio Jurídico, na Secretaria Municipal de Administração e Esporte;

II- TATIANE PARIZOTTO, nomeada para o Cargo de Provimento Efetivo de Agente Administrativo, na Secretaria Municipal de Administração e Esporte;

III- CLAUDIO TILGNER DE SOUZA, nomeado para o Cargo de Provimento Efetivo de Engenheiro Civil, na Secretaria Municipal de Planejamento;

IV- 1º Suplente: GRACIELE CARLA BORDIGNON RODRIGUES, nomeada para o Cargo de Provimento Efetivo de Agente Administrativo, na Secretaria Municipal de Administração e Esporte;

V- 2º Suplente: ADILSON WOITOWICZ, nomeado para o Cargo de Provimento Efetivo de Fiscal de Obras e Posturas, na Secretaria Municipal de Finanças e Contabilidade.

Parágrafo único. Quando um membro titular não puder se fazer presente na sessão, o mesmo deverá convocar um suplente para substituí-lo.



MUNICÍPIO DE PORTO UNIÃO - SC

Art. 2º A Comissão instituída através deste Decreto será presidida pelo Sr. Luiz Ricardo Fantin, secretariada pela Servidora Tatiane Parizotto, e terá como membros: Claudio Tilgner de Souza, Graciele Carla Bordignon Rodrigues e Adilson Woitowicz.

Art. 3º Compete à Comissão Permanente de Licitação ora constituída:

I- receber, examinar e julgar todos os documentos e procedimentos relativos às Licitações, em todas as suas modalidades; e

II- desenvolver outras atividades relacionadas com sua área de atuação.

Art. 4º A investidura dos membros da Comissão Permanente de Licitação de que trata o presente Decreto será de 01 (um) ano, vedada a recondução da totalidade de seus membros para mesma comissão no período subsequente.

Art. 5º A Comissão responderá solidariamente por todos os atos praticados pela mesma, salvo se posição individual divergente devidamente fundamentada e registrada em ata lavrada na reunião em que tiver sido tomada a decisão.

Art. 6º Revogam-se o Decreto nº 912, de 14 de janeiro de 2020, e as demais disposições em contrário.

Art. 7º Este Decreto entra em vigor na data de sua publicação.

Porto União (SC), 14 de janeiro de 2021.

ELISEU MIBACH
Prefeito Municipal

RUAN GUILHERME WOLF
Secretário Municipal de Administração e Esporte





MUNICÍPIO DE PORTO UNIÃO - SC

DECRETO Nº 1.227, de 25 de maio de 2021.

Dispõe sobre a alteração da constituição da Comissão Permanente de Licitação – CPL, e dá outras providências.

O PREFEITO MUNICIPAL DE PORTO UNIÃO, Estado de Santa Catarina, usando da competência privativa que lhe confere o inciso IV, do artigo 64, da Lei Orgânica do Município, e tendo em vista o insculpido no artigo 51 da Lei Federal nº 8.666, de 21 de junho de 1993, e suas alterações,

DECRETA:

Art. 1º Fica alterada a constituição da Comissão Permanente de Licitação – CPL de Porto União – SC, nomeada por meio do Decreto nº 1.106, de 14 de janeiro de 2021, em seu Art. 1º, a qual passará a ser composta pelos seguintes membros:

I- LUIZ RICARDO FANTIN, nomeado para o Cargo de Provimento em Comissão de Chefe de Tributação e Fiscalização, na Secretaria Municipal de Finanças e Contabilidade;

II- TATIANE PARIZOTTO, nomeada para o Cargo de Provimento Efetivo de Agente Administrativo, na Secretaria Municipal de Administração e Esporte;

III- CLAUDIO TILGNER DE SOUZA, nomeado para o Cargo de Provimento Efetivo de Engenheiro Civil, na Secretaria Municipal de Planejamento;

IV- 1º Suplente: GRACIELE CARLA BORDIGNON RODRIGUES, nomeada para o Cargo de Provimento Efetivo de Agente Administrativo, na Secretaria Municipal de Administração e Esporte;

V- 2º Suplente: ADRIANA FATIMA DE ALMEIDA SCALET, nomeada para o Cargo de Provimento Efetivo de Nutricionista, na Secretaria Municipal de Educação.

Parágrafo único. Quando um membro titular não puder se fazer presente na sessão, o mesmo deverá convocar um suplente para substituí-lo.

Art. 2º Fica alterado o Art. 2º do Decreto nº 1.106, de 14 de janeiro de 2021, que passa a vigorar com a seguinte redação:



MUNICÍPIO DE PORTO UNIÃO - SC

“Art. 2º A Comissão instituída através deste Decreto será presidida pelo Sr. Luiz Ricardo Fantin, secretariada pela Servidora Tatiane Parizotto, e terá como membros: Claudio Tilgner de Souza, Graciele Carla Bordignon Rodrigues e Adriana Fatima de Almeida Scalet.”

Art. 3º Este Decreto entra em vigor na data de sua publicação.

Porto União (SC), 25 de maio de 2021.

ELISEU MIBACH
Prefeito Municipal

RUAN GUILHERME WOLF
Secretário Municipal de Administração e Esporte





Ofício nº. 287/2021 – PLAN

Porto União (SC), 16 de agosto de 2021

Excelentíssimo Senhor
ELISEU MIBACH
Prefeito Municipal
PORTO UNIÃO-SC

Senhor Prefeito,

Venho através deste solicitar autorização para realizar o Processo Licitatório na modalidade TOMADA DE PREÇOS referente a execução de: Construção da Farmácia do SUS e Depósito

Objeto:

Construção da Farmácia do SUS e Depósito

Valor Máximo Admissível para o Lote:

R\$ 454.913,39 (Quatrocentos e cinquenta e quatro mil, novecentos e treze reais com trinta e nova centavos)

Prazo de Execução: 06 (Seis) meses

Prazo de vigência do contrato: 12 (doze) meses, renovável por igual período.

Necessário apresentar:

1. Garantia;
2. **Acervo Técnico de Execução** de execução de no compatível com o objeto, sendo no mínimo: obra em alvenaria com 228 metros quadrados, estrutura de concreto armado com 228 metros quadrados, estrutura metálica para cobertura com 52,25 metros quadrados;

Recursos:

Recurso próprio através da Secretaria Municipal de Saúde

R\$ 454.913,39 (Quatrocentos e cinquenta e quatro mil, novecentos e treze reais com trinta e nova centavos)

EM ANEXO: (documentação impressa e enviada via e-mail)

Projeto, Orçamento, Cronograma, ART, Memorial Descritivo.



RICARDO DRAGONI
Secretário de Planejamento





PREFEITURA MUNICIPAL DE PORTO UNIÃO

OBRA: CONSTRUÇÃO DA FARMÁCIA E DEPÓSITO

Rua Wenceslau Braz, 461 - Bairro São Pedro - Porto União - Santa Catarina

Referência SINAPI

jun/21

BDI

29,00

Item	SINAPI	Serviço:	Unidade	Qtde.	Valor Unitário	Valor Unitário com Bdi	Custo Total	%
CONSTRUÇÃO DA FARMACIA							R\$ 454.913,39	100,00%
1		Serviços Preliminares					R\$ 3.795,18	0,83%
1.1	99059	Locação convencional de obra, utilizando gabarito de tábuas corridas pontaleadas a cada 2,00 m - 2 utilizações. AF_10/2018	m	64,20	R\$ 10,00	R\$ 12,90	R\$ 828,18	21,82%
1.2	4813	Placa de obra em aço galvanizado 2x1,25 m	m²	2,50	R\$ 200,00	R\$ 258,00	R\$ 645,00	17,00%
1.3	93209	Execução de alcoxarifado em canteiro de obras em chapas de compensado coberto com telha de fibrocimento - barraco de obra - 1,5x2	m²	3,00	R\$ 300,00	R\$ 387,00	R\$ 1.161,00	30,59%
1.4		Tapume com telha metálica no frente da obra com 1,80m de altura	m²	30,00	R\$ 30,00	R\$ 38,70	R\$ 1.161,00	30,59%
2		Estrutura					R\$ 125.050,40	27,49%
2.1	100896	ESTACA ESCAVADA MECANICAMENTE, SEM FLUIDO ESTABILIZANTE, COM 25CM DE DIÂMETRO, CONCRETO LANÇADO POR CAMINHÃO BETONEIRA - 5 metros por estaca	m	190,00	R\$ 35,00	R\$ 45,15	R\$ 8.578,50	6,86%
	93358	Escavação manual de vala para execução de blocos de concreto e viga de baldrame	m³	6,08	R\$ 60,00	R\$ 77,40	R\$ 470,59	0,38%
2.3	95952	Bloco em concreto armado fck 25 mpa conforme projeto	m³	2,63	R\$ 1.650,00	R\$ 2.128,50	R\$ 5.597,95	4,48%
2.4	95952	Viga Baldrame em concreto armado e concreto armado fck 25 mpa	m³	6,90	R\$ 1.650,00	R\$ 2.128,50	R\$ 14.686,65	11,74%
2.5	95952	Viga Intermediária em concreto armado concreto armado fck 25 mpa (0,15x0,30m) - pé-direito 3,00 metros	m³	7,40	R\$ 1.650,00	R\$ 2.128,50	R\$ 15.750,90	12,60%
2.6	95952	Viga cinta em concreto armado concreto armado fck 25 mpa	m³	7,00	R\$ 1.650,00	R\$ 2.128,50	R\$ 14.899,50	11,91%
2.7	95952	Pilares em concreto armado fck 25 mpa	m³	10,20	R\$ 1.650,00	R\$ 2.128,50	R\$ 21.710,70	17,36%
	95952	Escada em concreto armado	m³	1,30	R\$ 1.650,00	R\$ 2.128,50	R\$ 2.767,05	2,21%
2.9	3737	Laje Piso intermediário - laje pára o depósito com vigotas com h=12cm e lajota cerâmica	m²	228,00	R\$ 55,00	R\$ 70,95	R\$ 16.176,60	12,94%
2.10	3743	Laje Piso cobertura - laje para cobertura h=8cm e lajota cerâmica	m²	228,00	R\$ 35,00	R\$ 45,15	R\$ 10.294,20	8,23%
2.11	94965	Concretagem de laje com fck 20 mpa com espessura conforme projeto, incluindo malha em aço 5mm quadro 15x15	m²	9,12	R\$ 1.200,00	R\$ 1.548,00	R\$ 14.117,76	11,29%
3		Impermeabilização					R\$ 2.244,60	0,49%
3.1	98557	Impermeabilização de superfície (vigas de baldrame: ambos os lados e parte superior 0,30+0,30+0,15) com emulsão asfáltica em 2 demãos	m²	58,00	R\$ 30,00	R\$ 38,70	R\$ 2.244,60	100,00%
4		Alvenaria					R\$ 30.446,53	6,69%
4.1	87473	ALVENARIA DE VEDAÇÃO DE BLOCOS VAZADOS DE CONCRETO DE 9X19X39CM DE PAREDES COM ÁREA LÍQUIDA MAIOR OU IGUAL A 6M² SEM VÃOS E ARGAMASSA DE ASSENTAMENTO COM PREPARO EM BETONEIRA. AF_06/2014	m²	363,63	R\$ 50,00	R\$ 64,50	R\$ 23.453,81	77,03%
4.2	93188	Verga moldade in loco em concreto para janelas - passando 15 cm para cada lado do vão	m	11,00	R\$ 60,00	R\$ 77,40	R\$ 851,40	2,80%
4.3	93196	Contraverga moldade in loco em concreto para janelas - passando 15 cm para cada lado do vão	m	11,00	R\$ 70,00	R\$ 90,30	R\$ 993,30	3,26%
4.4	93188	Verga moldade in loco em concreto para portas - passando 15 cm para cada lado do vão	m	10,20	R\$ 70,00	R\$ 90,30	R\$ 921,06	3,03%

Prefeitura Municipal de Porto União

 FLS. 6

4.5	96358	PAREDE COM PLACAS DE GESSO ACARTONADO (DRYWALL), PARA USO INTERNO, COM DUAS FACES SIMPLES E ESTRUTURA METÁLICA COM GUIAS SIMPLES, SEM VÃOS. AF_06/2017_P	m²	44,28	R\$ 74,00	R\$ 95,46	R\$ 4.226,96	13,88%
Cobertura							R\$ 94.877,41	20,86%
5.1	100383	FABRICAÇÃO E INSTALAÇÃO DE PONTALETES DE MADEIRA NÃO APARELHADA PARA TELHADOS COM ATÉ 2 ÁGUAS E COM TELHA ONDULADA DE FIBROCIMENTO, ALUMÍNIO OU PLÁSTICA EM EDIFÍCIO RESIDENCIAL DE MÚLTIPLOS PAVIMENTOS, INCLUSO TRANSPORTE VERTICAL. AF_07/2019	m²	226,00	R\$ 24,53	R\$ 31,64	R\$ 7.150,64	23,49%
5.2	92543	TRAMA DE MADEIRA COMPOSTA POR TERÇAS PARA TELHADOS DE ATÉ 2 ÁGUAS PARA TELHA ONDULADA DE FIBROCIMENTO, METÁLICA, PLÁSTICA OU TERMOACÚSTICA, INCLUSO TRANSPORTE VERTICAL. AF_07/2019	m²	226,00	R\$ 26,00	R\$ 33,54	R\$ 7.580,04	24,90%
5.3	94207	TELHAMENTO COM TELHA ONDULADA DE FIBROCIMENTO E = 6 MM, COM RECOBRIMENTO LATERAL DE 1/4 DE ONDA PARA TELHADO COM INCLINAÇÃO MAIOR QUE 10°, COM ATÉ 2 ÁGUAS, INCLUSO IÇAMENTO. AF_07/2019	m²	226,00	R\$ 35,00	R\$ 45,15	R\$ 10.203,90	33,51%
5.4	93188	Rufo sobre a platibanda, bordos sem calhas e para cobertura frontal cinza	m	122,15	R\$ 55,00	R\$ 70,95	R\$ 8.666,54	28,46%
5.5	94228	CALHA EM CHAPA DE AÇO GALVANIZADO NUMERO 24, DESENVOLVIMENTO DE 50 CM, INCLUSO TRANSPORTE VERTICAL. AF_07/2019	m	50,00	R\$ 80,00	R\$ 103,20	R\$ 5.160,00	16,95%
5.6	94227	CALHA EM CHAPA DE AÇO GALVANIZADO NUMERO 24, DESENVOLVIMENTO DE 33 CM, INCLUSO TRANSPORTE VERTICAL. AF_07/2019	m	17,00	R\$ 50,00	R\$ 64,50	R\$ 1.096,50	3,60%
5.7	94602	FABRICAÇÃO E INSTALAÇÃO DE TESOURA INTEIRA EM AÇO, VÃO DE 4 M, PARA TELHA ONDULADA DE FIBROCIMENTO, METÁLICA, PLÁSTICA OU TERMOACÚSTICA, INCLUSO IÇAMENTO. AF_12/2015	unidade	9,00	R\$ 700,00	R\$ 903,00	R\$ 8.127,00	26,69%
5.8	92580	TRAMA DE AÇO COMPOSTA POR TERÇAS PARA TELHADOS DE ATÉ 2 ÁGUAS PARA TELHA ONDULADA DE FIBROCIMENTO, METÁLICA, PLÁSTICA OU TERMOACÚSTICA, INCLUSO TRANSPORTE VERTICAL.	m²	68,00	R\$ 50,00	R\$ 64,50	R\$ 4.386,00	14,41%
5.9	92580	TRAMA DE AÇOPARA PARTE FRONTAL DA OBRA SUPORTE DE PLACA OU TELHA METÁLICA INCLUSO TRANSPORTE VERTICAL. AF_07/2019	m²	37,50	R\$ 50,00	R\$ 64,50	R\$ 2.418,75	7,94%
5.10	94213	TELHAMENTO COM TELHA DE AÇO/ALUMINIO E = 0,5 MM, COM ATE 2 ÁGUAS, INCLUSO IÇAMENTO. AF_07/2019 telha cor cinza pintada face superior para os fechamentos	m²	105,50	R\$ 70,00	R\$ 90,30	R\$ 9.526,65	31,29%
5.10	89512	Condutor de 100 mm para aguas pluviais include ligação até a saída da fossa septica para condução a rede pluvial	m	24,00	R\$ 50,00	R\$ 64,50	R\$ 1.548,00	5,08%
5.11	87887	CHAPISCO APLICADO NO TETO, COM DESEMPENADEIRA DENTADA, ARGAMASSA INDUSTRIALIZADA COM PREPARO EM MISTURADOR 300 KG. AF_06/2014	m²	357,00	R\$ 12,00	R\$ 15,48	R\$ 5.526,36	18,15%
5.12	90406	MASSA ÚNICA, PARA RECEBIMENTO DE PINTURA, EM ARGAMASSA TRAÇO 1:2:8, PREPARO MECÂNICO COM BETONEIRA 400L, APLICADA MANUALMENTE EM TETO, ESPESSURA DE 20MM, COM EXECUÇÃO DE TALISCAS. AF_03/2015	m²	357,00	R\$ 25,00	R\$ 32,25	R\$ 11.513,25	37,81%
5.13	88484	APLICAÇÃO DE FUNDO SELADOR ACRÍLICO EM TETO, UMA DEMÃO. AF_06/2014	m²	357,00	R\$ 2,00	R\$ 2,58	R\$ 921,06	3,03%
5.14	88494	APLICAÇÃO E LIXAMENTO DE MASSA LÁTEX EM TETO, UMA DEMÃO. AF_06/2014	m²	357,00	R\$ 11,00	R\$ 14,19	R\$ 5.065,83	16,64%
5.15	88488	APLICAÇÃO MANUAL DE PINTURA COM TINTA LÁTEX ACRÍLICA EM TETO, DUAS DEMÃOS. AF_06/2014	m²	357,00	R\$ 13,00	R\$ 16,77	R\$ 5.986,89	19,66%
Piso							R\$ 36.422,94	8,01%
6.1	96622	Lastro com material granular, aplicação em pisos ou radiers, espessura de *5 cm*. Af_08/2017	m³	10,99	R\$ 50,00	R\$ 64,50	R\$ 708,59	1,95%
6.2	96995	Aterro Manual apilado com soquete com material	m³	21,97	R\$ 35,00	R\$ 45,15	R\$ 992,03	2,72%
6.3	3777	Lona plastica preta E=150micra	m²	219,72	R\$ 1,25	R\$ 1,61	R\$ 353,74	0,97%
6.4	101747	Piso em concreto 20 MPA preparo mecanico, espessura 7cm com acabamento polido, tela soldada 5mm 15x15 cm	m²	136,46	R\$ 55,00	R\$ 70,95	R\$ 9.681,83	26,58%
6.5	94991	EXECUÇÃO DE PASSEIO (CALÇADA) OU PISO DE CONCRETO COM CONCRETO MOLDADO IN LOCO, USINADO, ACABAMENTO CONVENCIONAL, NÃO ARMADO. AF_07/2016 espessura de 5cm	m3	4,08	R\$ 500,00	R\$ 645,00	R\$ 2.629,66	7,22%
6.6	87630	CONTRAPISO EM ARGAMASSA TRAÇO 1:4 (CIMENTO E AREIA), PREPARO MECÂNICO COM BETONEIRA 400 L, APLICADO EM ÁREAS SECAS SOBRE LAJE, ADERIDO, ESPESSURA 3CM. AF_06/2014	m2	159,75	R\$ 35,00	R\$ 45,15	R\$ 7.212,71	19,80%
6.7	87251	REVESTIMENTO CERÂMICO PARA PISO COM PLACAS TIPO ESMALTADA EXTRA DE DIMENSÕES 45X45 CM APLICADA EM AMBIENTES DE ÁREA MAIOR QUE 10 M2. AF_06/2014	m2	81,57	R\$ 35,00	R\$ 45,15	R\$ 3.682,88	10,11%
6.8	98689	SOLEIRA EM GRANITO, LARGURA 15 CM, ESPESSURA 2,0 CM. AF_09/2020	m	3,00	R\$ 80,00	R\$ 103,20	R\$ 309,60	0,85%
6.9	96622	Lastro com material granular, aplicação em pisos ou radiers, espessura de *5 cm*. Af_08/2017	m³	5,73	R\$ 50,00	R\$ 64,50	R\$ 369,71	1,02%

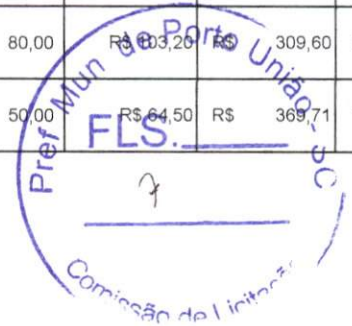

6.10	94273	ASSENTAMENTO DE GUIA (MEIO-FIO) EM TRECHO RETO, CONFECCIONADA EM CONCRETO PRÉ-FABRICADO, DIMENSÕES 100X15X13X30 CM (COMPRIMENTO X BASE INFERIOR X BASE SUPERIOR X ALTURA), PARA VIAS URBANAS (USO VIÁRIO). AF_06/2016	m	34,00	R\$ 50,00	R\$ 64,50	R\$ 2.193,00	6,02%
6.12	92396	EXECUÇÃO DE PÁTIO/ESTACIONAMENTO EM PISO INTERTRAVADO, COM BLOCO RETANGULAR COR NATURAL DE 20 X 10 CM, ESPESSURA 6 CM. AF_12/2015	m2	102,80	R\$ 57,25	R\$ 73,85	R\$ 7.591,78	20,84%
6.13	29874	BLOQUETE/PISO INTERTRAVADO DE CONCRETO - MODELO RETANGULAR/TIJOLINHO/PAVER/HOLANDES/PARALELEPIPEDO, 20 CM X 10 CM, E = 6 CM, RESISTENCIA DE 35 MPA (NBR 9781), ALERTA E DIRECIONAL	m2	9,75	R\$ 55,45	R\$ 71,53	R\$ 697,41	1,91%
7	Revestimento de paredes Externas						R\$ 39.934,49	8,78%
7.1	87908	Chapisco aplicado nas estruturas e nas alvenarias traço 1:3 com preparo em betoneira - e=0,5cm	m²	454,09	R\$ 6,00	R\$ 7,74	R\$ 3.514,65	8,80%
7.2	87554	EMBOÇO, PARA RECEBIMENTO DE CERÂMICA, EM ARGAMASSA TRAÇO 1:2:8, PREPARO MANUAL, APLICADO MANUALMENTE EM FACES DE PAREDES, PARA AMBIENTE COM ÁREA MAIOR QUE 10M2, ESPESSURA DE 15MM, COM EXECUÇÃO DE TALISCAS. AF_06/2014	m²	51,29	R\$ 23,00	R\$ 29,67	R\$ 1.521,77	3,81%
7.3	87547	MASSA ÚNICA, PARA RECEBIMENTO DE PINTURA, EM ARGAMASSA TRAÇO 1:2:8, PREPARO MECÂNICO COM BETONEIRA 400L, APLICADA MANUALMENTE EM FACES INTERNAS DE PAREDES, ESPESSURA DE 15MM, COM EXECUÇÃO DE TALISCAS. AF_06/2014	m²	402,80	R\$ 27,50	R\$ 35,47	R\$ 14.287,31	35,78%
7.4	89045	REVESTIMENTO CERÂMICO PARA AMBIENTES DE ÁREAS MOLHADAS, MEIA PAREDE OU PAREDE INTEIRA, COM PLACAS TIPO ESMALTADA EXTRA, DIMENSÕES 10X10 CM (pastilhas)	m²	51,29	R\$ 55,00	R\$ 70,95	R\$ 3.639,02	9,11%
	88497	Aplicação e lixamento de massa látex em paredes, duas demãos	m²	402,80	R\$ 13,00	R\$ 16,77	R\$ 6.754,95	16,92%
7.6	88411	APLICAÇÃO MANUAL DE FUNDO SELADOR ACRÍLICO EM PANOS COM PRESENÇA DE VÃOS DE EDIFÍCIOS DE MÚLTIPLOS PAVIMENTOS. AF_06/2014	m²	402,80	R\$ 2,00	R\$ 2,58	R\$ 1.039,22	2,60%
7.7	88489	Aplicação manual de pintura latex acrílica premium em paredes 2 demãos, cor a definir	m²	402,80	R\$ 13,00	R\$ 16,77	R\$ 6.754,95	16,92%
7.8	88489	Concreto para detalhes arquitetonicos fck 15 mpa	m²	6,26	R\$ 300,00	R\$ 387,00	R\$ 2.422,62	6,07%
8	Revestimentos de paredes internas						R\$ 34.104,41	7,50%
8.1	87908	Chapisco aplicado nas estruturas e nas alvenarias traço 1:3 com preparo em betoneira - e=0,5cm	m²	450,90	R\$ 6,00	R\$ 7,74	R\$ 3.489,96	10,23%
8.2	87554	EMBOÇO, PARA RECEBIMENTO DE CERÂMICA, EM ARGAMASSA TRAÇO 1:2:8, PREPARO MANUAL, APLICADO MANUALMENTE EM FACES DE PAREDES, PARA AMBIENTE COM ÁREA MAIOR QUE 10M2, ESPESSURA DE 15MM, COM EXECUÇÃO DE TALISCAS. AF_06/2014	m²	93,88	R\$ 23,00	R\$ 29,67	R\$ 2.785,41	8,17%
8.3	87547	MASSA ÚNICA, PARA RECEBIMENTO DE PINTURA, EM ARGAMASSA TRAÇO 1:2:8, PREPARO MECÂNICO COM BETONEIRA 400L, APLICADA MANUALMENTE EM FACES INTERNAS DE PAREDES, ESPESSURA DE 15MM, COM EXECUÇÃO DE TALISCAS. AF_06/2014	m²	357,02	R\$ 17,50	R\$ 22,57	R\$ 8.057,94	23,63%
8.4	88497	Aplicação e lixamento de massa látex em paredes, duas demãos, inclusive paredes de gesso acartonado	m²	494,80	R\$ 12,50	R\$ 16,12	R\$ 7.976,17	23,39%
8.5	88483	Aplicação de fundo selador latex pva em paredes uma demão, incluso paredes de gesso acartonado	m²	494,80	R\$ 1,50	R\$ 1,93	R\$ 954,96	2,80%
8.6	88489	Aplicação manual de pintura latex acrílica premium em paredes 2 demãos, cor a definir incluso parede de gesso acartonado	m²	494,80	R\$ 7,50	R\$ 9,67	R\$ 4.784,71	14,03%
8.7	87273	REVESTIMENTO CERÂMICO PARA PAREDES INTERNAS COM PLACAS TIPO ESMALTADA EXTRA DE DIMENSÕES 33X45 CM APLICADAS EM AMBIENTES DE ÁREA MAIOR QUE 5 M² NA ALTURA INTEIRA DAS PAREDES. AF_06/2014	m²	93,88	R\$ 50,00	R\$ 64,50	R\$ 6.055,26	17,76%
9	Esquadrias						R\$ 22.747,86	5,00%
9.1	94569	JANELA DE ALUMÍNIO DE CORRER COM 4 FOLHAS PARA VIDROS, COM VIDROS, BATENTE, ACABAMENTO COM ACETATO OU BRILHANTE E FERRAGENS. ALIZAR E CONTRAMARCO. FORNECIMENTO E INSTALAÇÃO. AF_12/2019	m²	8,70	R\$ 400,00	R\$ 516,00	R\$ 4.489,20	19,73%
9.2	94573	JANELA DE ALUMÍNIO TIPO MAXIM-AR, COM VIDROS, BATENTE E FERRAGENS. ALIZAR, ACABAMENTO E CONTRAMARCO. FORNECIMENTO E INSTALAÇÃO. AF_12/2019 - BANHEIROS	m²	1,28	R\$ 550,00	R\$ 709,50	R\$ 908,16	3,99%
9.3	100674	JANELA FIXA DE ALUMÍNIO PARA VIDRO, COM VIDRO, BATENTE E FERRAGENS. EXCLUSIVE ACABAMENTO, ALIZAR E CONTRAMARCO. FORNECIMENTO E INSTALAÇÃO. AF_12/2019	m²	17,68	R\$ 300,00	R\$ 387,00	R\$ 6.842,16	30,08%
9.4	43628	KIT PORTA PRONTA DE MADEIRA, FOLHA PESADA (NBR 15930) DE 800 X 2100 MM, DE 40 MM A 45 MM DE ESPESSURA, COM MARCO EM AÇO, NÚCLEO SÓLIDO, CAPA LISA EM HDF, ACABAMENTO MELAMINICO BRANCO (INCLUI MARCO, ALIZARES, DOBRADICAS E FECHADURA)	unidade	5,00	R\$ 600,00	R\$ 774,00	R\$ 3.870,00	17,01%
9.5	100702	PORTA DE CORRER DE ALUMÍNIO, COM DUAS FOLHAS PARA VIDRO, INCLUSO VIDRO LISO INCOLOR, FECHADURA E PUXADOR, VIDRO 10mm	m²	7,00	R\$ 550,00	R\$ 709,50	R\$ 4.966,50	21,83%



9.6	94805 - conv	PORTA DE ALUMÍNIO DE ABRIR PARA VIDRO 8 mm, 90X240CM, FIXAÇÃO COM PARAFUSOS, INCLUSIVE VIDROS - FORNECIMENTO E INSTALAÇÃO. AF_12/2019	m²	2,16	R\$ 600,00	R\$ 774,00	R\$ 1.671,84	7,35%
10		Elétrico					R\$ 27.571,19	6,06%
10.1	101530	ENTRADA DE ENERGIA ELÉTRICA, SUBTERRÂNEA, TRIFÁSICA, COM CAIXA DE SOBREPOR, CABO DE 16 MM2 E DISJUNTOR DIN 100A. AF_07/2020_P	Unidade	1,00	R\$ 1.329,46	R\$ 1.715,00	R\$ 1.715,00	6,22%
10.2	13393	QUADRO DE DISTRIBUICAO COM BARRAMENTO TRIFASICO, DE EMBUTIR, EM CHAPA DE ACO GALVANIZADO, PARA 12 DISJUNTORES DIN, 100 A	Unidade	1,00	R\$ 450,00	R\$ 580,50	R\$ 580,50	2,11%
10.3	93673	DISJUNTOR TRIPOLAR TIPO DIN, CORRENTE NOMINAL DE 100A - FORNECIMENTO E INSTALAÇÃO. AF_10/2020	Unidade	1,00	R\$ 90,00	R\$ 116,10	R\$ 116,10	0,42%
10.4	93664	DISJUNTOR BIPOLAR TIPO DIN, CORRENTE NOMINAL DE 10 A 50 A - FORNECIMENTO E INSTALAÇÃO. AF_10/2020	Unidade	10,00	R\$ 50,00	R\$ 64,50	R\$ 645,00	2,34%
10.5	100561	QUADRO DE DISTRIBUICAO PARA TELEFONE N.3, 40X40X12CM EM CHAPA METALICA, DE EMBUTIR, SEM ACESSORIOS, PADRAO TELEBRAS, FORNECIMENTO E INSTALAÇÃO. AF_11/2019	Unidade	1,00	R\$ 220,00	R\$ 283,80	R\$ 283,80	1,03%
10.5	98308	TOMADA PARA TELEFONE RJ11 - FORNECIMENTO E INSTALAÇÃO. AF_11/2019	Unidade	3,00	R\$ 25,00	R\$ 32,25	R\$ 96,75	0,35%
10.6	2688	ELETRODUTO PVC FLEXIVEL CORRUGADO, COR AMARELA, DE 25 MM para condução do fio telefonico	m	23,00	R\$ 1,50	R\$ 1,93	R\$ 44,39	0,16%
---	40402	ELETRODUTO PEAD 50 MM subterrâneo entre o padrão de energia e a ligação do quadro e entre o padrao e a entrada de telefone	m	22,00	R\$ 3,00	R\$ 3,87	R\$ 85,14	0,31%
10.8	43104	CAIXA DE PASSAGEM ELETRICA, PARA PISO, EM PVC, DIMENSOES DE 3/4" A 4"	unidade	1,00	R\$ 500,00	R\$ 645,00	R\$ 645,00	2,34%
10.9	34943	CAIXA INSPECAO EM POLIETILENO PARA ATERRAMENTO	unidade	1,00	R\$ 12,00	R\$ 15,48	R\$ 15,48	0,06%
10.10	11991	HASTE DE ATERRAMENTO EM ACO GALVANIZADO TIPO CANTONEIRA COM 2,00 M DE COMPRIMENTO, 25 X 25 MM E CHAPA DE 3/16"	unidade	1,00	R\$ 60,00	R\$ 77,40	R\$ 77,40	0,28%
10.11	980	CABO DE COBRE, FLEXIVEL, CLASSE 4 OU 5, ISOLACAO EM PVC/A, ANTICHAMA BWF-B, 1 CONDUTOR, 450/750 V, SECAO NOMINAL 10 MM2 para ligação entrada ate quadro	m	88,00	R\$ 9,50	R\$ 12,25	R\$ 1.078,00	3,91%
10.12	C1	PONTO DE ILUMINAÇÃO INCLUINDO 3 INTERRUPTORES PARALELO, CAIXA ELÉTRICA, ELETRODUTO, CABO, RASGO, QUEBRA E CHUMBAMENTO, incluindo as 11 caixas octogonais, eletrodutos, cabos, etc (EXCLUINDO LUMINÁRIA E LÂMPADA). AF_01/2016 - TERREO	unidade	1,00	R\$ 600,00	R\$ 774,00	R\$ 774,00	2,81%
10.13	97585	LUMINÁRIA TIPO CALHA, DE SOBREPOR, COM 2 LÂMPADAS TUBULARES LED, FORNECIMENTO E INSTALAÇÃO. AF_02/2020 - TERREO incluindo salas, banheiros, copa	unidade	22,00	R\$ 100,00	R\$ 129,00	R\$ 2.838,00	10,29%
10.14	C2	PONTO DE ILUMINAÇÃO INCLUINDO 1 INTERRUPTORES SIMPLES, CAIXA ELÉTRICA, ELETRODUTO, CABO, RASGO, QUEBRA E CHUMBAMENTO, incluindo as 11 caixas octogonais, eletrodutos, cabos, etc (EXCLUINDO LUMINÁRIA E LÂMPADA). AF_01/2016 - TERREO	unidade	1,00	R\$ 450,00	R\$ 580,50	R\$ 580,50	2,11%
10.15	93128	PONTO DE ILUMINAÇÃO RESIDENCIAL INCLUINDO INTERRUPTOR SIMPLES, CAIXA ELÉTRICA, ELETRODUTO, CABO, RASGO, QUEBRA E CHUMBAMENTO (EXCLUINDO LUMINÁRIA E LÂMPADA). AF_01/2016 (BANHEIROS, SALA farmaceutica e local da caixa de agua)	Unidade	4,00	R\$ 135,00	R\$ 174,15	R\$ 696,60	2,53%
10.16	C3	PONTO DE ILUMINAÇÃO INCLUINDO 1 INTERRUPTOR, CAIXA ELÉTRICA, ELETRODUTO, CABO, RASGO, QUEBRA E CHUMBAMENTO (EXCLUINDO LUMINÁRIA E LÂMPADA). AF_01/2016 PARA 2 PONTOS DE LUZ - SALA	Unidade	1,00	R\$ 200,00	R\$ 258,00	R\$ 258,00	0,94%
10.17	97585	LUMINÁRIA TIPO CALHA, DE SOBREPOR, COM 2 LÂMPADAS TUBULARES LED, FORNECIMENTO E INSTALAÇÃO. AF_02/2020 - superior	Unidade	16,00	R\$ 100,00	R\$ 129,00	R\$ 2.064,00	7,49%
10.18	93142	PONTO DE TOMADA RESIDENCIAL INCLUINDO TOMADA (2 MÓDULOS) 10A/250V, CAIXA ELÉTRICA, ELETRODUTO, CABO, RASGO, QUEBRA E CHUMBAMENTO. AF_01/2016	Unidade	13,00	R\$ 180,00	R\$ 232,20	R\$ 3.018,60	10,95%
10.19	93141	PONTO DE TOMADA RESIDENCIAL INCLUINDO TOMADA 10A/250V, CAIXA ELÉTRICA, ELETRODUTO, CABO, RASGO, QUEBRA E CHUMBAMENTO. AF_01/2016	Unidade	34,00	R\$ 170,00	R\$ 219,30	R\$ 7.456,20	27,04%
10.20	93143	PONTO DE TOMADA RESIDENCIAL INCLUINDO TOMADA 20A/250V, CAIXA ELÉTRICA, ELETRODUTO, CABO, RASGO, QUEBRA E CHUMBAMENTO. AF_01/2016 - ponto para Ar condicionado	Unidade	11,00	R\$ 165,00	R\$ 212,85	R\$ 2.341,35	8,49%

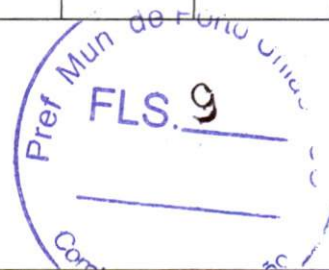

10.21	40402	tubo para espera de AR CONDICIONADO, entre a sala da farmaceutica e a parede lateral direita da obra	m	6,00	R\$ 3,00	R\$ 3,87	R\$ 23,22	0,08%
10.22	97599	LUMINÁRIA DE EMERGÊNCIA, COM 30 LÂMPADAS LED DE 2 W, SEM REATOR - FORNECIMENTO E INSTALAÇÃO. AF_02/2020	unidade	2,00	R\$ 25,00	R\$ 32,25	R\$ 64,50	0,23%
10.23	base licitação	Luminária tipo farolete de emergência 1200 lumens 6W 2 faróis	unidade	5,00	R\$ 150,00	R\$ 193,50	R\$ 967,50	3,51%
10.24	base licitação	Placa de saída 25x16 fotoluminescente	unidade	3,00	R\$ 12,50	R\$ 16,12	R\$ 48,36	0,18%
10.25	base licitação	Placa de saída 25x16 indicativa de direção fotoluminescente	unidade	2,00	R\$ 10,00	R\$ 12,90	R\$ 25,80	0,09%
10.26	101908	EXTINTOR DE INCÊNDIO PORTÁTIL COM CARGA DE PQS DE 4 KG, CLASSE BC - FORNECIMENTO E INSTALAÇÃO. AF_10/2020_P, incluindo sinalização e suporte	unidade	4,00	R\$ 130,00	R\$ 167,70	R\$ 670,80	2,43%
10.27	101905	EXTINTOR DE INCÊNDIO PORTÁTIL COM CARGA DE ÁGUA PRESSURIZADA DE 10 L, CLASSE A - FORNECIMENTO E INSTALAÇÃO. AF_10/2020_P, incluindo sinalização e suporte	unidade	2,00	R\$ 140,00	R\$ 180,60	R\$ 361,20	1,31%
11	Serviços de instalações hidráulicas e sanitárias						R\$ 18.824,40	4,14%
...	95673+97741	KIT CAVALETE PARA MEDIÇÃO DE ÁGUA - ENTRADA INDIVIDUALIZADA, EM PVC DN 25 (3/4), PARA 1 MEDIDOR FORNECIMENTO E INSTALAÇÃO (EXCLUSIVE HIDRÔMETRO). AF_11/2016 e HIDRÔMETRO DN 20 (1/2), 1,5 M³/H FORNECIMENTO E INSTALAÇÃO. AF_11/2016	Unidade	1,00	R\$ 280,00	R\$ 361,20	R\$ 361,20	1,92%
11.2	11871	Caixa de Agua 500Litros com suporte em madeira e torneira boia	Unidade	1,00	R\$ 330,00	R\$ 425,70	R\$ 425,70	2,26%
11.3	89957	PONTO DE CONSUMO TERMINAL DE ÁGUA FRIA (SUBRAMAL) COM TUBULAÇÃO DE PVC, DN 25 MM, INSTALADO EM RAMAL DE ÁGUA, INCLUSOS RASGO E CHUMBAMENTO EM ALVENARIA. AF_12/2014	Unidade	5,00	R\$ 115,00	R\$ 148,35	R\$ 741,75	3,94%
11.4	89970	KIT DE REGISTRO DE PRESSÃO BRUTO DE LATÃO 3/4", INCLUSIVE CONEXÕES, ROSCÁVEL, INSTALADO EM RAMAL DE ÁGUA FRIA - FORNECIMENTO E INSTALAÇÃO. AF_12/2014 incluso ramais, barilete, limpeza e entrada	unidade	8,00	R\$ 35,00	R\$ 45,15	R\$ 361,20	1,92%
11.5	36801	ACABAMENTO CROMADO PARA REGISTRO PEQUENO, 1/2 " OU 3/4 "	unidade	8,00	R\$ 23,00	R\$ 29,67	R\$ 237,36	1,26%
11.6	91785	SERVIÇO DE INSTALAÇÃO DE TUBOS DE PVC, SOLDÁVEL, ÁGUA FRIA, DN 25 MM (INSTALADO EM RAMAL, SUB-RAMAL, RAMAL DE DISTRIBUIÇÃO OU PRUMADA), INCLUSIVE CONEXÕES, CORTES E FIXAÇÕES)	m	21,65	R\$ 35,00	R\$ 45,15	R\$ 977,55	5,19%
11.7	86904 + 86906 + 86883 + 86880	Lavatório louça branca suspenso, 29,5 x 39cm ou equivalente, padrão popular, incluso sifão tipo garrafa em pvc, válvula tipo cromada e engate flexível 30 cm em plástico e torneira cromada de mesa, padrão popular (tipo temporizado de botão)- fornecimento e instalação. Af_01/2020	unidade	2,00	R\$ 200,00	R\$ 258,00	R\$ 516,00	2,74%
11.8	86888	Vaso sanitário sifonado com caixa acoplada louça branca - fornecimento e instalação	unidade	2,00	R\$ 430,00	R\$ 554,70	R\$ 1.109,40	5,89%
	89714	Tubo PVC, serie noormal, esgoto predial, DN 100 mm, fornecido e instalado e conexões	m	12,59	R\$ 50,00	R\$ 64,50	R\$ 812,05	4,31%
11.10	89711	Tubo PVC, serie noormal, esgoto predial, DN 40 mm, fornecido e instalado	m	14,24	R\$ 17,00	R\$ 21,93	R\$ 312,28	1,66%
11.11	89713	Tubo PVC, serie noormal, esgoto predial, DN 75 mm, fornecido e instalado	m	2,90	R\$ 40,00	R\$ 51,60	R\$ 149,64	0,79%
11.12	89482	Caixa Sifonada para ralo	unidade	3,00	R\$ 23,00	R\$ 29,67	R\$ 89,01	0,47%
11.13	100868	Barra de apoio em aço inox polido, comprimento 80 cm, d mínimo 3 cm	unidade	4,00	R\$ 275,00	R\$ 354,75	R\$ 1.419,00	7,54%
11.14	100867	Barra de apoio em aço inox polido, comprimento 70 cm, d mínimo 3 cm	unidade	2,00	R\$ 260,00	R\$ 335,40	R\$ 670,80	3,56%
11.15		Barra de apoio lateral em "U" para lavatório, em aço inox polido, 30 cm, diametro minimo 3 cm	unidade	6,00	R\$ 200,00	R\$ 258,00	R\$ 1.548,00	8,22%
11.16	100869	Barra de apoio em aço inox polido, comprimento 40 cm, d mínimo 3 cm - porta	unidade	2,00	R\$ 140,00	R\$ 180,60	R\$ 361,20	1,92%
11.17		Chapa de aço (bate cadeira) h-40 cm para porta e=2cm	m²	0,96	R\$ 45,00	R\$ 58,05	R\$ 55,72	0,30%
11.18	pesq	Placa indicativa banheiro com braille 2 unidade unissex (23x15)	unidade	2,00	R\$ 35,00	R\$ 45,15	R\$ 90,30	0,48%
11.19	98110	CAIXA DE GORDURA PEQUENA (CAPACIDADE: 19 L), CIRCULAR, EM PVC, DIÂMETRO INTERNO= 0,3 M. AF_12/2020	unidade	1,00	R\$ 36,00	R\$ 46,44	R\$ 46,44	0,25%
11.20	98058	FILTRO ANAERÓBIO CIRCULAR, EM CONCRETO PRÉ-MOLDADO, DIÂMETRO INTERNO = 1,10 M, ALTURA INTERNA = 1,50 M, VOLUME ÚTIL: 1140,4 L	unidade	1,00	R\$ 1.300,00	R\$ 1.677,00	R\$ 1.677,00	8,91%
11.21	98052	TANQUE SÉPTICO CIRCULAR, EM CONCRETO PRÉ-MOLDADO, DIÂMETRO INTERNO = 1,10 M, ALTURA INTERNA = 2,50 M, VOLUME ÚTIL: 2138,2 L	unidade	4,00	R\$ 1.400,00	R\$ 1.806,00	R\$ 7.224,00	38,38%
12	Serviços complementares						R\$ 18.893,98	4,15%

Pref. Mún. de Porto União
 FLS
 10
 Comissão de Licitação

12.1	99837	GUARDA-CORPO DE AÇO GALVANIZADO DE 1,10M, MONTANTES TUBULARES DE 1.1/4" ESPAÇADOS DE 1,20M, TRAVESSA SUPERIOR DE 1.1/2", GRADIL FORMADO POR TUBOS HORIZONTAIS DE 1" E VERTICAIS DE 3/4", FIXADO COM CHUMBADOR MECÂNICO. AF_04/2019_P	m	13,91	R\$ 550,00	R\$ 709,50	R\$ 9.869,14	52,23%
12.2	99857	CORRIMÃO, DIÂMETRO EXTERNO = 1 1/2", EM AÇO GALVANIZADO. AF_04/2019_P - Corrimão em duas alturas conforme projeto	m	18,00	R\$ 82,00	R\$ 105,78	R\$ 1.904,04	10,08%
12.3	37561	PORTÃO DE CORRER EM CHAPA TIPO PAINEL LAMBRIL QUADRADO, COM PORTA SOCIAL COMPLETA INCLUIDA, COM REQUADRO,	m²	6,00	R\$ 701,00	R\$ 904,29	R\$ 5.425,74	28,72%
12.3	37561	Demolição de muro e retirada do entulho	m3	0,30	R\$ 300,00	R\$ 387,00	R\$ 116,10	0,61%
12.4	37562	Limpeza final de obra varreção, limpeza ácido muriático dissolvido em água e limpeza geral	m2	408,00	R\$ 3,00	R\$ 3,87	R\$ 1.578,96	8,36%
TOTAL DO SERVIÇO							R\$	454.913,39

 Vinicius André Makiak
 Engenheiro Civil – CREA SC nº119380-1
 Secretaria Municipal de Planejamento



PREFEITURA MUNICIPAL DE PORTO UNIÃO

OBRA: CONSTRUÇÃO DA FARMÁCIA E DEPÓSITO

Rua Wenceslau Braz, 461 - Bairro São Pedro - Porto União - Santa Catarina



Referência SINAPI

jun/21

29,00

Item	Serviço:	Custo Total	MÊS 1		MÊS 2		MÊS 3		MÊS 4		MÊS 5	
			%	R\$	%	R\$	%	R\$	%	R\$	%	R\$
CONSTRUÇÃO DA FARMÁCIA		R\$ 454.913,39										
1	Serviços Preliminares	R\$ 3.795,18	100,00%	R\$ 3.795,18		R\$ -		R\$ -		R\$ -		R\$ -
2	Estrutura	R\$ 125.050,40	50,00%	R\$ 62.525,20	50,00%	R\$ 62.525,20		R\$ -		R\$ -		R\$ -
3	Impermeabilização	R\$ 2.244,60	50,00%	R\$ 1.122,30	50,00%	R\$ 1.122,30		R\$ -		R\$ -		R\$ -
4	Alvenaria	R\$ 30.446,53		R\$ -	50,00%	R\$ 15.223,27	50,00%	R\$ 15.223,27		R\$ -		R\$ -
5	Cobertura	R\$ 94.877,41		R\$ -		R\$ -	25,00%	R\$ 23.719,35	25,00%	R\$ 23.719,35	50,00%	R\$ 47.438,71
6	Piso	R\$ 36.422,94		R\$ -	30,00%	R\$ 10.926,88	30,00%	R\$ 10.926,88	30,00%	R\$ 10.926,88	10,00%	R\$ 3.642,29
7	Revestimento de paredes Externas	R\$ 39.934,49		R\$ -		R\$ -	50,00%	R\$ 19.967,25	50,00%	R\$ 19.967,25		R\$ -
8	Revestimentos de paredes internas	R\$ 34.104,41		R\$ -		R\$ -	50,00%	R\$ 17.052,21	50,00%	R\$ 17.052,21		R\$ -
9	Esquadrias	R\$ 22.747,86		R\$ -		R\$ -		R\$ -		R\$ -	100,00%	R\$ 22.747,86
10	Elétrico	R\$ 27.571,19		R\$ -		R\$ -	25,00%	R\$ 6.892,80	25,00%	R\$ 6.892,80	50,00%	R\$ 13.785,60
11	Serviços de instalações hidráulicas e sanitárias	R\$ 18.824,40		R\$ -	30,00%	R\$ 5.647,32	30,00%	R\$ 5.647,32	30,00%	R\$ 5.647,32	10,00%	R\$ 1.882,44
12	Serviços complementares	R\$ 18.893,98		R\$ -		R\$ -		R\$ -		R\$ -	100,00%	R\$ 18.893,98
VALOR TOTAL		R\$ 454.913,39	14,83%	R\$ 67.442,68	20,98%	R\$ 95.444,97	21,86%	R\$ 99.429,07	18,51%	R\$ 84.205,80	23,83%	R\$ 108.390,87
VALOR TOTAL ACUMULADO		R\$ 454.913,39	14,83%	R\$ 67.442,68	241,52%	R\$ 162.887,65	161,04%	R\$ 262.316,71	132,10%	R\$ 346.522,52	131,28%	R\$ 454.913,39

Vinícius André Makiak
Engenheiro Civil - CREA SC
nº119380-1
Secretaria Municipal de





MEMORIAL DESCRITIVO

Junho/2021

Obra: Construção da Farmácia do SUS

Local: Rua Wenceslau Braz, 461, Bairro São Pedro, Porto União - SC

Áreas: Área a construir de 456,00 m², sendo obra em dois pavimentos, mais cobertura metálica para espera com 67,39 m²

1.0) SERVIÇOS PRELIMINARES:

1.1) Observância de projetos:

Os serviços deverão ser executados conforme indicações constantes dos projetos fornecidos pelo proprietário e referido caderno de encargos. Este memorial é apenas um complemento para os projetos arquitetônico, estrutural, elétrico, hidrossanitário, e preventivo contra incêndio onde fica estabelecido especificadamente detalhes de acabamento, tipologia e qualidade referente aos materiais e serviços que serão realizados na obra a ser construída, estabelecendo normas que regerão a execução de serviços.

1.2) Depósito e abrigos:

A localização de depósito, abrigos e/ou barracão dentro do canteiro de obras, assim como a distribuição interna dos respectivos compartimentos, será determinado pelo Construtor. Sendo realizado de forma a não interferir na circulação de outras atividades contempladas nas edificações existentes. Após aprovação da fiscalização, serão executados rigorosamente com as suas indicações. Serão do tipo elevado com estrutura de madeira, dimensionada para suportar as respectivas cargas, piso de tábuas aparelhadas, paredes de divisórias, paredes de vedação e forro em chapas de madeira compensada laminada e telhado com telhas onduladas de fibrocimento 6 mm. Será composto de vão de ventilação adequados e esquadrias confeccionadas na própria obra.

O estoque de cimento deverá ser rotativo, não ultrapassando a estocagem por mais de 30 dias, garantindo qualidade de ventilação e isenção de qualquer umidade no depósito.

Para comprovação de licenciamento e fiscalização pelo CREA, as placas de identificação

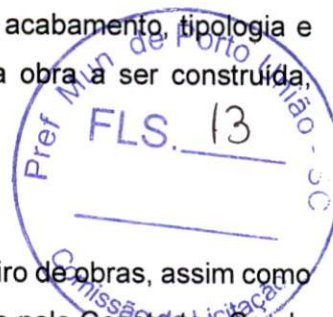



dos responsáveis técnicos serão afixadas no início dos trabalhos. E deve ser mantido na obra o alvará de construção, guia do CREA e projetos aprovados.

1.3) Água, esgoto e energia:

Todos os pontos localizados de maneira que sejam aproveitados nas instalações definitivas.

1.4) Locação da obra:

Deverá ser feita limpeza geral do terreno e todas as demolições necessárias para que a área a ser edificada com todas as suas dependências seja rigorosamente locada de acordo com as cotas estabelecidas em projeto.

A locação será feita por meio de trenas, níveis, prumos e esquadros. O quadro será executado com guias (2,5x1,5cm) fixadas em estacas, que deverão estar no esquadro, perfeitamente niveladas e estruturadas para resistirem as trações de linhas. Recomenda-se compensar as diferenças entre as medidas reais dos tijolos e as consideradas em planta ou locar a obra pela planta de formas do projeto estrutural. O erro de esquadro implicará ao construtor as devidas modificações, demolições e reposições em prazo estipulado.

1.5) Segurança e generalidades:

Com relação à segurança de trabalho, serão obedecidas todas as recomendações contidas na NR-8 e NR-6.

As ferramentas e equipamentos de uso no canteiro de obras serão dimensionados, especificados e fornecidos pelo construtor, de acordo com seu plano de construção.

Aos responsáveis técnicos competem fazer inspeções periódicas à obra, dando esclarecimentos sobre possíveis omissões de projetos, detalhes, caderno de encargos, especificações e normas de execução quando solicitados.

2.0) INFRAESTRUTURA:

2.1) Agressividade do lençol d'água:

Caberá ao construtor investigar a ocorrência de águas agressivas no subsolo, que caso constatado, será imediatamente comunicado ao proprietário. A proteção das armaduras e do próprio concreto contra a agressividade de águas subterrâneas será objeto de estudo por parte





do construtor, bem como cuidados de execução no sentido de assegurar-se à integridade e durabilidade da obra.

2.2) Fundação:

Será com blocos de concreto armado, com dimensões conforme projeto estrutural, com estacas dispostas conforme projeto estrutural, de 25 cm de diâmetro e 5 metros de profundidade. As vigas baldrame serão em concreto armado 25 Mpa, e o dimensionamento e ferragens será conforme projeto estrutural.

3.0) SUPERESTRUTURA:

Antes de qualquer concretagem deverá ser feita verificação das dimensões, ligações, armaduras, escoramentos, esquadros e nivelamento das formas. O concreto a ser utilizado é de 25 Mpa, e o dimensionamento e ferragens dos pilares, cintas e demais elementos constam no projeto estrutural.

4.0) CONCRETO ARMADO:

A execução das formas, dos escoramentos e da armadura, as tolerâncias a serem respeitadas, o preparo do concreto, a concretagem, a cura, a retirada das formas e do escoramento, o controle da resistência do concreto e a aceitação da estrutura obedecerão ao estipulado na NBR-6118. O concreto a ser utilizado para execução das estruturas é de 25 Mpa, usinado e bombeado.

5.0) LAJES:

As lajes serão em concreto armado com estrutura pré-fabricada, sendo vigotas em concreto pré-fabricado conforme normas Abnt Nbr referentes, com dimensões de 8 cm para a cobertura e 12 cm para o pavimento de depósito, os elementos pré-fabricados devem vir dotados de ART específica de fabricação dos mesmos, os enchimentos serão em lajota cerâmica de boa qualidade e respeitando as normas.

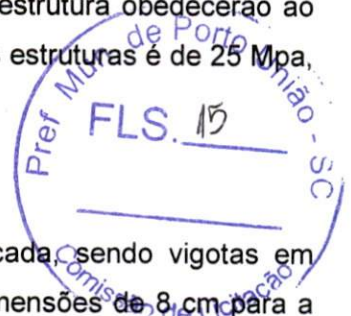

PREFEITURA MUNICIPAL DE PORTO UNIÃO - SC
SECRETARIA DE PLANEJAMENTO



ANTES DA EXECUÇÃO DA CONCRETAGEM DE QUALQUER ETAPA, DEVE SER COMUNICADO FISCAL RESPONSÁVEL DA SECRETARIA DE PLANEJAMENTO PARA CONFERÊNCIA DA MONTAGEM DA ESTRUTURA PARA ENTÃO AUTORIZAÇÃO DA REFERIDA CONCRETAGEM.

6.0) ALVENARIA E OUTRAS VEDAÇÕES:

As alvenarias de tijolos comuns serão executadas com vedação de blocos de concreto, na espessura final de 15 cm, após a execução dos, obedecendo aos alinhamentos determinados em projetos. No assentamento serão perfeitamente nivelados, alinhados e apurados com juntas de 1 cm. A argamassa de assentamento será com argamassa mista com traço 1:2:8.

6.1) Vergas/Contra vergas:

Serão de concreto moldado in loco, com espessura da parede, embutidas na alvenaria, apresentando comprimento 0,15 m mais longo em relação às laterais de portas e janelas.

7.0) COBERTURA:

A execução da cobertura (estrutura e telhamento) obedecerá ao projeto fornecido pela Prefeitura. A estrutura de cobertura será executada em estrutura de madeira na parte principal da obra e estrutura metálica na cobertura da varanda,. O telhamento será executado com telhas onduladas de fibrocimento, de espessura 6 mm na parte do prédio e telha de aluzinc chapa simples na cobertura do acesso e nos fechamentos laterais e frontais

As calhas serão em chapa de aço galvanizado número 24, desenvolvimento de 50cm e 33cm conforme projeto, levando as águas pluviais através de condutores em tubos de PVC com diâmetros especificados em projeto de águas pluviais.

Serão colocados rufos em chapa de aço galvanizado sobre o telhado conforme indicado no projeto arquitetônico, bem como serão colocados rufos do tipo pingadeira sobre toda a platibanda, para proteção da fachada da edificação.

8.0) IMPERMEABILIZAÇÃO:



PREFEITURA MUNICIPAL DE PORTO UNIÃO - SC
SECRETARIA DE PLANEJAMENTO



Sobre as superfícies superiores e laterais das vigas baldrame serão aplicadas duas demãos de pintura impermeabilizante com tinta asfáltica.

Todas as superfícies de piso interno, de áreas novas a serem construídas ou de áreas onde todo o piso for retirado e reconstruído, após a colocação do lastro de brita com espessura de 5cm, serão impermeabilizadas com uma superfície de lona plástica preta com espessura de 150 micras.

9.0) PISOS:

O piso será cerâmico nas partes de atendimento, banheiro, copa e circulação de funcionários, demais pisos serão em concreto armado polido, nas partes do piso inferior será feito piso com 7 cm armado com tela soldada e nas áreas onde será feita cerâmica será com 5 cm não armado, na parte superior será feito contrapiso polido sobre a laje com espessura de 3 cm polido

9.1) Pisos e rodapés internos:

Devem-se seguir os indicativos de cada ambiente especificado no projeto arquitetônico.

Após executado contrapiso/piso nivelado corretamente, será aplicado o revestimento cerâmico para piso com placas tipo esmaltada na cor branco, sendo todos os revestimentos cerâmicos de piso de PEI 5, do mesmo padrão e tonalidade, com juntas de espaçamento/dilatação de 5 mm, sendo o preenchimento das juntas de espaçamento/dilatação realizado após 72 horas da finalização do assentamento das peças (tempo variável de acordo com o fabricante). Deverão ser apresentadas amostras dos pisos cerâmicos para aprovação da Secretaria de Planejamento.

9.2) Piso externo:

A calçada externa será em paver conforme indicado em projeto.

10.0) REVESTIMENTO DE PAREDES:





10.1) Paredes internas:

Os referidos acabamentos se encontram identificados em projeto e em planilha de orçamento, identificando qual tipo de acabamento será utilizado para cada um dos ambientes. Para a área a reformar, o tipo de acabamento varia devido às paredes já estarem em sua maioria acabadas. As propriedades a serem seguidas dos acabamentos são as seguintes:

O chapisco será de preparo manual in loco aplicado na alvenaria com colher de pedreiro, com traço 1:3 de cimento e areia, com espessura de 5 mm. Sendo este aplicado após as superfícies estarem limpas e molhadas.

O emboço será de preparo mecânico com betoneira in loco aplicado manualmente, com traço 1:2:8, com espessura de 1,5 cm, utilizando-se da execução de taliscas, delimitando a espessura do reboco na parede.

Após os procedimentos anteriores, as paredes que não receberão revestimento cerâmico terão aplicação de fundo selador acrílico em uma demão, para então aplicação e lixamento de massa látex em duas demãos, para que em seguida seja realizada a pintura, com as superfícies limpas e previamente corrigidas, com tinta látex acrílica semi-brilho em no mínimo duas demãos (aplicar tantas demãos necessárias para obtenção de acabamento perfeito e homogêneo), na cor branca.

Obs.: atentar as superfícies não destinadas à pintura, para que sejam protegidas devidamente de modo a não receberem respingos, nem escorrimento da tinta.

As paredes internas que receberão revestimento cerâmico de piso ao teto são o Banheiro P.C.D., a copa e a circulação da copa. O revestimento será de dimensões 33x45 cm na cor branca, todos no mesmo padrão e tonalidade, com juntas de espaçamento/dilatação de 5 mm, sendo o preenchimento das juntas realizado após 72 horas da finalização do assentamento das peças (tempo variável de acordo com o fabricante). O revestimento cerâmico será assentado com argamassa pronta de cimento-cola de acordo com as instruções do fabricante. O rejunte será feito em argamassa pronta, própria para rejunte, na cor cinza, sendo que a fuga deverá ter espessura de até 5 mm.

10.2) Paredes externas





Nas paredes externas da área existente será feita aplicação de revestimento cerâmico 10x10 cm nos locais indicados em projeto, e no restante das paredes será feita aplicação de selador acrílico, textura e pintura. Nas paredes externas da área a reconstruir/ampliar, será feito acabamento em chapisco, emboço, selador, textura e pintura. As propriedades a serem seguidas dos acabamentos são as seguintes:

O chapisco será de preparo manual in loco aplicado na alvenaria com colher de pedreiro, com traço 1:3 de cimento e areia, com espessura de 5 mm. Sendo este aplicado após as superfícies estarem limpas e molhadas.

O emboço será de preparo mecânico com betoneira in loco aplicado manualmente, com traço 1:2:8, com espessura de 2 cm, utilizando-se da execução de taliscas, delimitando a espessura do reboco na parede.

Após os procedimentos anteriores, as paredes que não receberão revestimento cerâmico terão aplicação de fundo selador acrílico em uma demão, para então aplicação de textura acrílica através de rolo, para que em seguida seja realizada a pintura, com as superfícies limpas e previamente corrigidas, com tinta látex acrílica em no mínimo duas demãos (aplicar tantas demãos necessárias para obtenção de acabamento perfeito e homogêneo), na cor branco.

Obs.: atentar as superfícies não destinadas à pintura, para que sejam protegidas devidamente de modo a não receberem respingos, nem escorrimento da tinta.

11.0) ESQUADRIAS:

Todos os elementos deverão ser executados por firma capacitada e que se responsabilize pela qualidade final e funcionamento das peças. A empresa executora deverá levantar as medidas reais do local da obra das janelas e portas. Em caso de discordância ou dúvidas, deverá ser consultado o responsável técnico da obra.

11.1) Portas:

As dimensões das portas, tipos de abertura e localização delas deverão ser executadas conforme projeto arquitetônico

As portas em madeira serão do tipo kit porta pronta, feita em madeira, com espessura de 35 a 40 mm, núcleo sólido, estrutura usinada para fechadura, capa lisa em HDF, com acabamento melamínico branco, incluindo marcos, alizares, dobradiças e fechaduras.





As portas em vidro temperado deverão seguir as especificações para cada ambiente, sendo todas em vidro temperado 10 mm com estrutura em alumínio branco.

Todas as portas serão novas, e devem ser observados os locais de abertura das portas para que sejam instaladas da maneira correta para o adequado funcionamento do ambiente, bem como o detalhamento de esquadrias presente no projeto arquitetônico.

11.2) Janelas:

As dimensões das janelas, tipos de abertura e localização delas deverão ser executadas conforme projeto arquitetônico e tabela de esquadrias que se encontra em projeto e especificada a seguir.

Todas as janelas serão novas, em vidro temperado, e devem seguir as especificações para cada ambiente, sendo todas em vidro temperado 8 mm com estrutura em alumínio branco. Os tipos de vidro se encontram identificados na tabela anterior.

Devem ser observados os tipos de abertura das janelas para que sejam instaladas da maneira correta para o adequado funcionamento do ambiente, bem como o detalhamento de esquadrias presente no projeto arquitetônico.

11.3) Ferragens:

Todas as ferragens para esquadrias serão inteiramente novas de 1ª qualidade, em perfeitas condições de funcionamento e acabamento. Serão robustas de forma a suportarem com folga o regime de trabalho a que venham a ser submetidas.

As fechaduras deverão ser instaladas por pessoas especializadas e de acordo com as prescrições do fabricante. Deverá ser providenciada uma proteção nas guarnições instaladas até a conclusão da obra.

12.0) PINTURA:

As pinturas serão executadas em acordo com as especificações e por profissionais de comprovada competência. As superfícies a serem pintadas devem ser cuidadosamente limpas e previamente corrigidas, lixadas e convenientemente preparadas para o tipo de pintura a que se destinarem.





Entre as aplicações de uma demão e outra será sempre observado que a demão anterior esteja completamente seca, guardando-se um intervalo de no mínimo 24 horas entre elas.

As superfícies não destinadas à pintura devem ser protegidas de modo a não receberem respingos nem escorrimento da tinta aplicada nas imediações. Quando necessário esta proteção se fará com papel, plástico, fita celulose ou qualquer outro material adequado.

Serão dadas tantas demãos quantas necessárias para a obtenção de cor homogênea e perfeito acabamento. Os respingos inevitáveis serão removidos com solvente adequado e enquanto a tinta ainda estiver fresca.

Os trabalhos em locais não protegidos serão paralisados em dias de chuva.

Serão obedecidas as recomendações que se seguem na aplicação da pintura em substrato de argamassa. Os substratos estarão suficientemente endurecidos, sem sinal de deterioração e preparados adequadamente, conforme instruções do fabricante da tinta, para evitar danos na pintura em decorrências de deficiências de superfície. As tintas serão aplicadas sobre superfícies isenta de graxas, óleo, fungos, algas, mofo, eflorescências e materiais soltos.

13.0) INSTALAÇÕES ELÉTRICAS:

Conforme projeto específico elétrico e de lógica, bem como memorial descritivo específico e normas da A.B.N.T.

14.0) INSTALAÇÕES HIDRÁULICAS:

A instalação hidráulica contará com uma caixa d'água de 500 litros, abastecida por água proveniente de padrão Sanepar, e a partir da caixa d'água seguem os ramais para as respectivas descidas de água fria e suas respectivas ramificações. Todos os tubos utilizados devem ser de boa qualidade e procedência, com sua referida certificação, garantindo o funcionamento da rede de distribuição de água.

15.0) INSTALAÇÕES DE ESGOTO:

A fossa e filtro serão em pré-moldado e com quantidades e volumes conforme projeto.





Todos os tubos utilizados devem ser de boa qualidade e procedência, com sua referida certificação, garantindo o funcionamento da rede de esgoto.

Os vasos sanitários a serem utilizados serão em louça branca, do tipo caixa acoplada, com botão de duplo acionamento da descarga para troca de água na bacia sanitária com descargas de 3 litros e de 6 litros. Tanto o vaso sanitário do banheiro P.C.D. quanto os vasos sanitários infantis devem seguir este mesmo princípio. Abaixo imagem do modelo de vaso sanitário infantil utilizado como referência na elaboração do projeto.



Modelo de vaso sanitário infantil, com caixa acoplada de acionamento duplo, e altura do assento reduzida – altura do assento 30 cm

17.0) PREVENÇÃO CONTRA INCÊNDIO:

Os sistemas de Prevenção contra incêndio se encontram em projeto próprio e memorial descritivo próprio referente aos sistemas a serem instalados.

18.0) LIMPEZA E VERIFICAÇÕES FINAIS:

Os serviços de limpeza geral deverão satisfazer os seguintes requisitos: será removido todo o entulho do terreno, sendo cuidadosamente limpos e varridos os acessos; todas as alvenarias, pavimentações, revestimentos, cimentados, azulejos, vidros, aparelhos sanitários etc., serão limpos e cuidadosamente lavados, de modo a não serem danificadas outras partes da obra por estes serviços de limpeza.



PREFEITURA MUNICIPAL DE PORTO UNIÃO - SC
SECRETARIA DE PLANEJAMENTO



Será procedida cuidadosa verificação, por parte da fiscalização, das perfeitas condições de funcionamento e segurança de todas as instalações de água, esgotos, águas pluviais, aparelhos sanitários, equipamentos diversos, ferragens etc.

OBSERVAÇÃO: AS PORTAS E JANELAS, LOUÇAS, METAIS, REVESTIMENTOS CERÂMICOS E PASTILHAS CERÂMICAS DEVEM SER APRESENTADOS PREVIAMENTE À SUA INSTALAÇÃO PARA APROVAÇÃO DOS MATERIAIS PELA SECRETARIA DE PLANEJAMENTO.

VINÍCIUS ANDRÉ MAKIAK
ENGENHEIRO CIVIL CREA-SC 119380-1





Anotação de Responsabilidade Técnica - ART CREA-SC

Lei nº 6.496, de 7 de dezembro de 1977

Conselho Regional de Engenharia e Agronomia de Santa Catarina



ART OBRA OU SERVIÇO

25 2021 7912698-6

Inicial Individual

1. Responsável Técnico

VINICIUS ANDRE MAKIAK
Título Profissional: Engenheiro Civil

RNP: 2511912023
Registro: 119380-1-SC

Empresa Contratada: MUNICIPIO DE PORTO UNIAO

Registro: C00376-0-SC

2. Dados do Contrato

Contratante: Prefeitura Municipal de Porto União
Endereço: Rua Padre Anchieta
Complemento: PORTO UNIAO
Cidade: PORTO UNIAO
Valor da Obra/Serviço/Contrato: R\$ 443.108,86
Contrato: Celebrado em:

Honorários:
Vinculado à ART:

Ação Institucional:
Tipo de Contratante:

Bairro: Centro
UF: SC

CPF/CNPJ: 83.102.541/0001-58
Nº: 126

CEP: 89400-000

3. Dados Obra/Serviço

Proprietário: Prefeitura Municipal de Porto União
Endereço: Rua Wenceslau Braz
Complemento: PORTO UNIAO
Cidade: PORTO UNIAO
Data de Início: 01/02/2021
Finalidade:

Data de Término: 01/02/2024

Bairro: São Pedro
UF: SC
Coordenadas Geográficas:

CPF/CNPJ: 83.102.541/0001-58
Nº: 461

CEP: 89400-000

Código:

4. Atividade Técnica

Projeto	Orçamento	Fiscalização	Dimensão do Trabalho:	Metro(s) Quadrado(s)
de Prevenção e Combate a Incêndio e Pânico				
Projeto	Orçamento	Fiscalização	Dimensão do Trabalho:	Metro(s) Quadrado(s)
Edificação de Alvenaria Para Fins Especiais			456,00	
Projeto	Orçamento	Fiscalização	Dimensão do Trabalho:	Metro(s) Quadrado(s)
Rede Hidrossanitária			456,00	
Projeto	Orçamento	Fiscalização	Dimensão do Trabalho:	Metro(s) Quadrado(s)
Instalação elétrica residencial e/ou comercial em baixa tensão com medição individual ou coletiva			456,00	
Projeto	Orçamento	Fiscalização	Dimensão do Trabalho:	Metro(s) Quadrado(s)
Estrutura de concreto armado			456,00	
Projeto	Orçamento	Fiscalização	Dimensão do Trabalho:	Metro(s) Quadrado(s)
Pavimentação em Paver			112,00	



5. Observações

Projeto de construção da Farmácia do SUS

6. Declarações

Acessibilidade: Declaro que na(s) atividade(s) registrada(s) nesta ART foram atendidas as regras de acessibilidade previstas nas normas técnicas de acessibilidade da ABNT, na legislação específica e no Decreto Federal n. 5.296, de 2 de dezembro de 2004.

7. Entidade de Classe

NENHUMA

9. Assinaturas

Declaro serem verdadeiras as informações acima.

PORTO UNIAO - SC, 13 de Agosto de 2021

8. Informações

- A ART é válida somente após o pagamento da taxa. Situação do pagamento da taxa da ART em 13/08/2021: TAXA DA ART A PAGAR
- Valor ART: R\$ 88,78 | Data Vencimento: 13/09/2021 | Registrada em: 13/08/2021
- Valor Pago: | Data Pagamento: | Nosso Número: 14002104000385687
- A autenticidade deste documento pode ser verificada no site www.crea-sc.org.br/art.
- A guarda da via assinada da ART será de responsabilidade do profissional e do contratante com o objetivo de documentar o vínculo contratual.
- Esta ART está sujeita a verificações conforme disposto na Súmula 473 do STF, na Lei 9.784/99 e na Resolução 1.025/09 do CONFEA.

VINICIUS ANDRE MAKIAK
071.266.059-35

Contratante: Prefeitura Municipal de Porto União
83.102.541/0001-58



PREFEITURA MUNICIPAL DE PORTO UNIÃO

PROJETO PREVENTIVO CONTRA INCÊNDIO MEMORIAL DESCRITIVO E DE CALCULO

Obra: FARMACIA DO SUS

Local: Wenceslau Braz , 461

São Pedro, Porto União- SC

Data: 16 de agosto de 2021

Área da Construção: 456 m²

OBJETIVO

O presente memorial descritivo tem por objetivo estabelecer as normas e orientar o desenvolvimento da construção das Instalações de Prevenção contra Incêndio (PPCI) do Departamento Municipal de Transito. O presente projeto atende as normas vigentes da NSCI do CBMSC.

SETOR DE ATIVIDADES TÉCNICAS

O presente memorial visa esclarecer, dar suporte e justificar as ações tomadas quanto a especificações indicadas em projeto.

CLASSIFICAÇÃO DA EDIFICAÇÃO

- Quanto à ocupação: Serviço de saúde e institucional
- Quanto à classificação: H-4 Edificação Publica
- Quanto à altura: 2 PAVIMENTO



SISTEMA DE ILUMINAÇÃO DE EMERGÊNCIA

O Sistema de iluminação de emergência terá autonomia mínima de 2 horas de funcionamento, garantida durante este período a intensidade dos pontos de luz de maneira a respeitar os níveis mínimos de iluminação desejados. Tem por objetivo garantir a continuação do trabalho nos locais onde não pode haver interrupção da iluminação. Será distribuída na edificação:

02 LUMINÁRIAS DE EMERGÊNCIA, COM LÂMPADA DE LED 30W.
05 LUMINÁRIAS DE EMERGÊNCIA, TIPO CEBIÉ.

SISTEMA DE SINALIZAÇÃO DE ABANDONO DE LOCAL

As portas de saída deverão ser sinalizadas por placas do tipo fotoluminescente, As saídas de emergência deverão permanecer sempre desobstruídas. As placas devem ser instaladas a uma altura preferencialmente de 2,20 metros do piso pronto ou de forma que permita a perfeita visualização da mesma. As dimensões das placas serão de 25x16cm (conforme Corpo de Bombeiros de Santa Catarina). Tem por objetivo permitir a saída fácil e segura do público para o exterior, permitir a execução das manobras de interesse da segurança. Será distribuída na edificação:

- 03 PLACAS DE SAÍDA, TIPO FOTOLUMINESCENTE.
- 01 PLACAS INDICATIVA SAÍDA, TIPO FOTOLUMINESCENTE.

SISTEMA DE SAÍDA DE EMERGÊNCIA

CALCULO DE ÁREA DE SAÍDAS

Classe da Ocupação	Calculo da População	Capacidade		
		Nº pessoas/ Unidade de Passagem		
		Corredor	Rampas	Portas
Edificação Publica	1 pessoa / 9m ²	60	45	100



Área total considerada para calculo 456m².

Em nosso caso particular consideramos apenas a farmacia para efeito de cálculo do número de pessoas: 456m² sendo 1 pessoa/7m² = 65 pessoas

P considerado = 65 pessoas

$N=P/Ca$

N= numero de unidades de passagem

P= população

Ca= capacidade do acesso

$N=65/100= 0,65$ que aproximadamente= 1 UP (unidade de passagem)

Largura de portas e corredores

1 x 0,55m = 0,55 m

Largura de rampas e escadas

1 x 0,55m = 0,55 m

SISTEMA DE EXTINTORES

Os extintores portáteis deverão ser afixados em locais com boa visibilidade e acesso desimpedido;

Os extintores portáteis deverão ser afixados de maneira que nenhuma de suas

partes fique acima de 1,60 metros do piso acabado e nem abaixo de 1 metro, podendo em edificações comerciais e repartições públicas serem instalados com a parte inferior a 0,20 metros do piso acabado, desde que não fiquem obstruídos e que a visibilidade não fique prejudicada. Será distribuída na edificação:

- 04 EXTINTORES CAPACIDADE 20 B-C, 4 kg.
- 02 EXTINTORES CAPACIDADE 2-A, 10 litros.



FUNÇÃO:

- Permitir a saída fácil e segura do público para o exterior
- Permitir a execução das manobras de interesse da segurança
- Permitir a intervenção do socorro
- Garantir a continuação do trabalho nos locais onde não pode haver interrupção da iluminação.

VINICIUS ANDRÉ MAKIAK
Engenheiro Civil
CREA 119380-1- SC



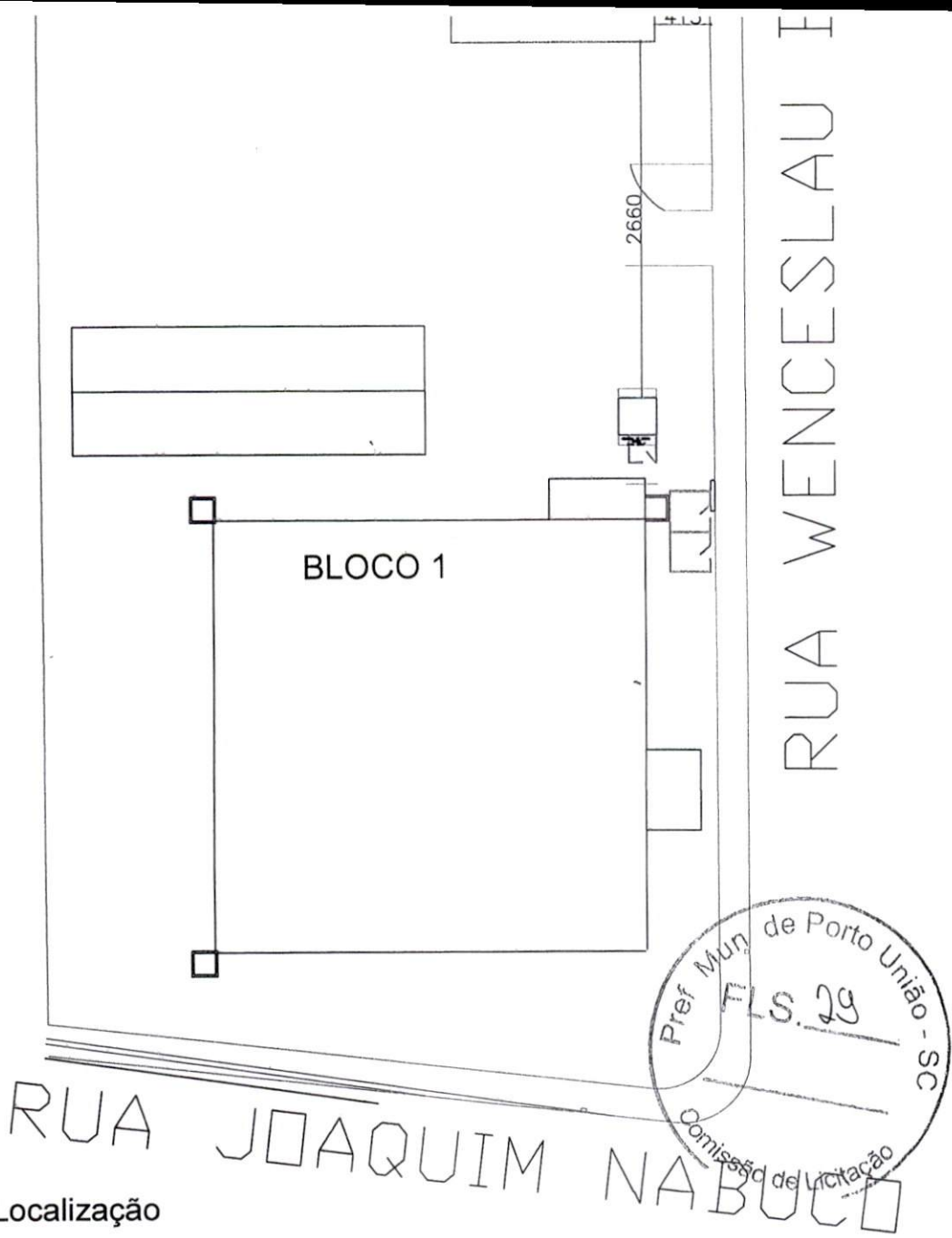

Planta de Localização
escala 1/500

OBS: Está edificação não fará uso GLP



PREFEITURA MUNICIPAL DE PORTO UNIÃO - SC

OBRA
FARMACIA DO SUS

LOCAL DA OBRA
Rua Wnceslau Braz, nº 461 - São Pedro - Porto União - SC

PROJETO
PROJETO PREVENTIVO CONTRA INCENDIO/ DETALHES

AREA TOTAL
456 m²

RESPONSÁVEL TÉCNICO DE PROJETOS
Vinicius André Makiak
Engenheiro Civil - CREA SC nº119380-1

MUNICÍPIO:
Porto União

FOLHA:
01/02

DATA:
Agosto/2021

DESENHO
Guilherme Reali

ESCALA:
indicada

ESTADO:
Santa Catarina

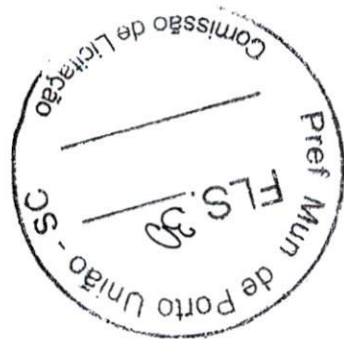

//

BLOCO 3

FARMACIA

AZ

VERMELHO

INTORA

RES DEVIESTAR

IENTE CLACRE

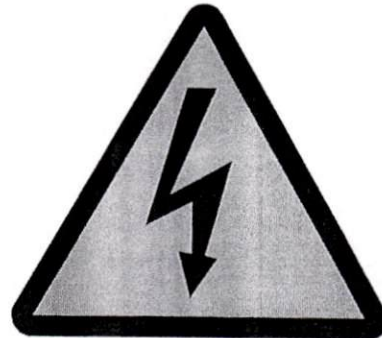

SINALIZAÇÃO DE ALERTA NOS QUADROS ELÉTRICO
PLACA OU ADESIVO NÃO FACILMENTE REMOVÍVEL
Deve ficar em dimensão visível à Distância

NOTA TODAS AS INSTALAÇÕES ELÉTRICAS ESTÃO DE ACORDO COM A IN 19 - INSTALAÇÕES ELÉTRICAS DE BAIXA TENSÃO NESTA EDIFICAÇÃO A FONTE DE SEGURANÇA É ATRAVÉS DE BLOCOS AUTONOMOS.



PREFEITURA MUNICIPAL DE PORTO UNIÃO - SC

OBRA
FARMACIA DO SUS

LOCAL DA OBRA
Rua Wnceslau Braz, nº 461 - São Pedro - Porto União - SC

PROJETO
PROJETO PREVENTIVO CONTRA INCENDIO/ DETALHES

ÁREA TOTAL
456 m²

RESPONSÁVEL TÉCNICO DE PROJETOS
Vinicius André Makiak
Engenheiro Civil - CREA SC nº119380-1

MUNICÍPIO
Porto União

FOLHA
02/02

DATA
Agosto/2021

DESENHO
Guilherme Reali

ESCALA
indicada

ESTADO
Santa Catarina



PREFEITURA MUNICIPAL DE PORTO UNIÃO - SC

OBRA

PREFEITURA MUNICIPAL DE PORTO UNIÃO

LOCAL DA OBRA

Rua Wnceslau Braz, nº 461 - São Pedro - Porto União - SC

PAGINAÇÃO DO PISO

ÁREA TOTAL

PROJETO

FOLHA:

RESPONSÁVEL TÉCNICO DE PROJETOS

Vinícius André Makiak

Engenheiro Civil - CREA SC nº119380-1

MUNICÍPIO:

Porto União

01

DATA:

Junho / 2020

DESENHO

V.A. Makiak

ESCALA:

indicada

ESTADO:

Santa Catarina



PREFEITURA MUNICIPAL DE PORTO UNIÃO - SC

OBRA

PREFEITURA MUNICIPAL DE PORTO UNIÃO

LOCAL DA OBRA

Rua Wnceslau Braz, nº 461 - São Pedro - Porto União - SC

PROJEÇÕES

ÁREA TOTAL

PROJETO

FOLHA:

RESPONSÁVEL TÉCNICO DE PROJETOS

Vinicius André Makiak

Engenheiro Civil - CREA SC nº119380-1

MUNICÍPIO:

Porto União

01

DATA:

Junho / 2020

DESENHO

V.A. Makiak

ESCALA:

indicada

ESTADO:

Santa Catarina

P8	15x35	0	0
P9	15x35	0	0
P10	15x35	0	0
P11	15x35	0	0
P12	15x35	0	0
P13	15x35	0	0
P14	15x35	0	0
P15	15x35	0	0
P16	15x35	0	0
P17	15x35	0	0
P18	15x35	0	0
P19	15x35	0	0
P20	15x35	0	0
P21	15x35	0	0
P22	15x35	0	0
P23	15x35	0	0
P24	15x35	0	0
P25	15x35	0	0
P26	15x35	0	0
P27	15x35	0	0
P28	15x35	0	0
P29	15x35	0	0

Legenda dos pilares	
	Pilar que passa

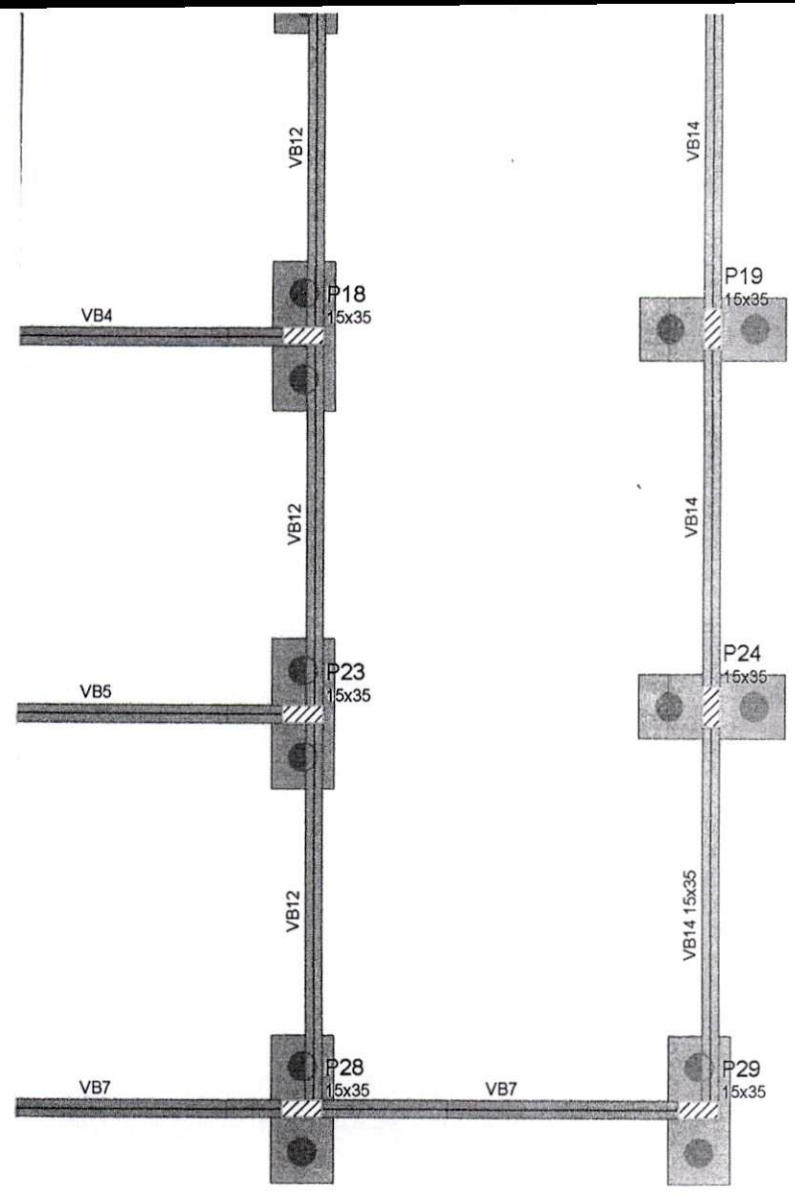

Forma do pavimento Terreo

escala 1:50



PREFEITURA MUNICIPAL DE PORTO UNIÃO - SC

OBRA
PREFEITURA MUNICIPAL DE PORTO UNIÃO

LOCAL DA OBRA
Rua Wnceslau Braz, nº 461 - São Pedro - Porto União - SC

ESTRUTURAL

ÁREA TOTAL

PROJETO

FOLHA:
01

RESPONSÁVEL TÉCNICO DE PROJETOS
Vinicius André Makiak
Engenheiro Civil - CREA SC nº119380-1

MUNICÍPIO:
Porto União

DATA:
Ago / 2020

DESENHO
V.A. Makiak

ESCALA:
indicada

ESTADO:
Santa Catarina

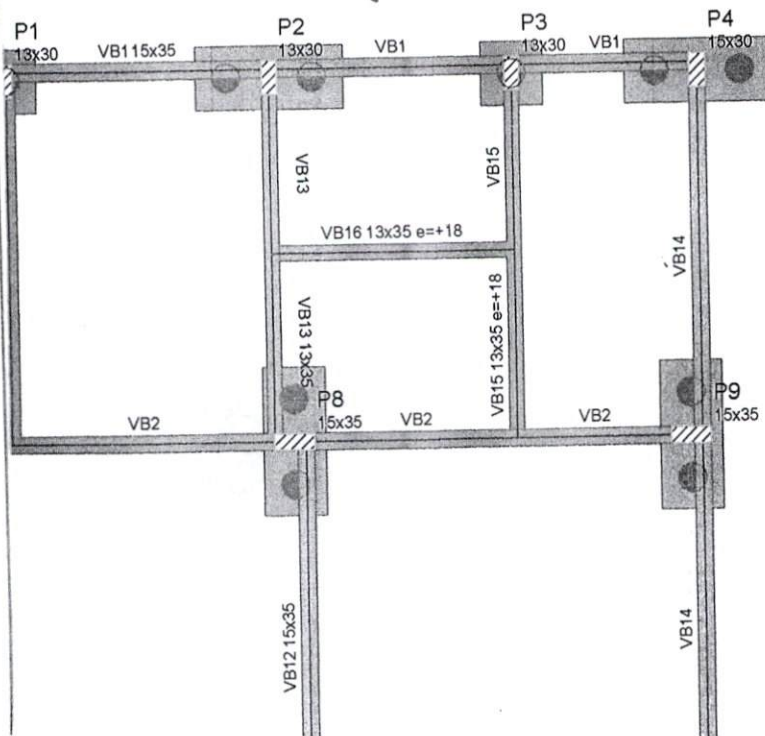

Vigas			
Nome	Seção (cm)	Elevação (cm)	Nível (cm)
VB1	15x35	0	0
VB2	15x35	0	0
VB3	15x35	0	0
VB4	15x35	0	0
VB5	15x35	0	0
VB6	15x35	0	0
VB7	15x35	0	0
VB8	15x35	0	0
VB9	15x35	0	0
VB10	15x35	0	0
VB11	15x35	0	0
VB12	15x35	0	0
VB13	13x35	0	0
VB14	15x35	0	0
VB15	13x35	18	18
VB16	13x35	18	18

Características dos materiais		
Elemento	fck (kgf/cm ²)	Ecs (kgf/cm ²)
Vigas	300	268384
Pilares	300	268384
Blocos	250	241500

Dimensão máxima do agregado = 19 mm

Pilares			
Nome	Seção (cm)	Elevação (cm)	Nível (cm)

x210

ÁREA COBERTA PARA
ESPERA
A: 67,39m²
PISO: PAVER

e de estoque e
m²

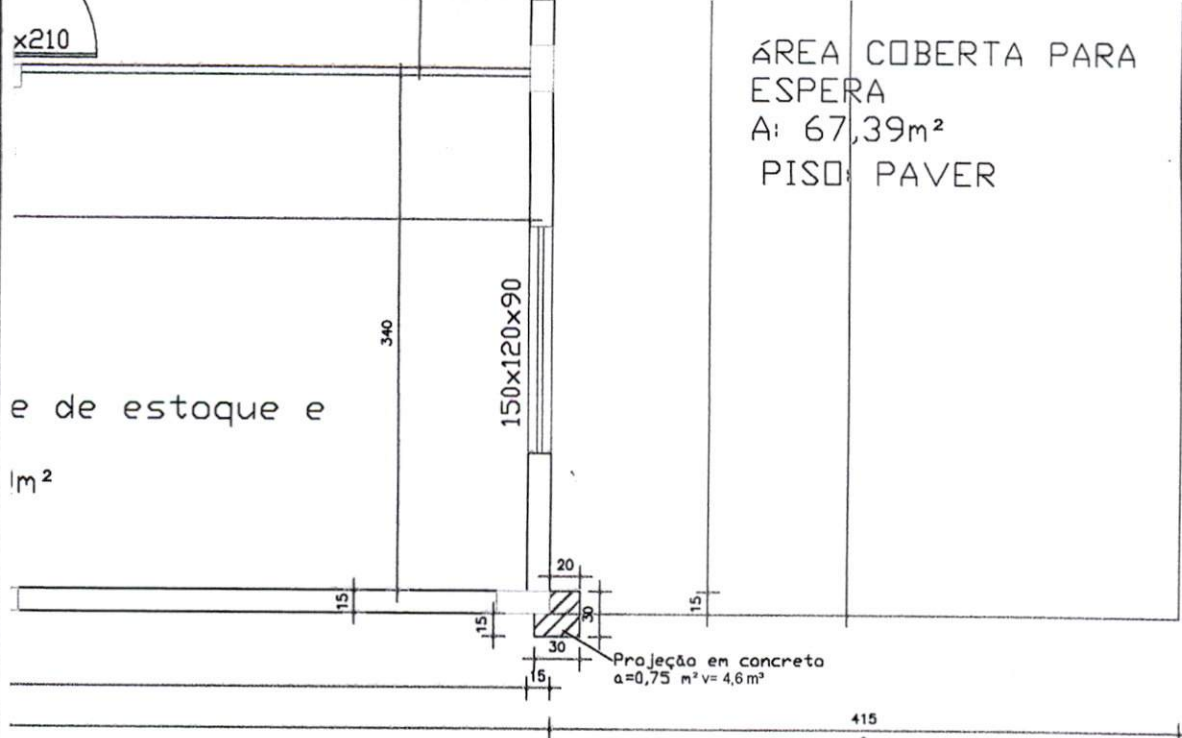

PREFEITURA MUNICIPAL DE PORTO UNIÃO - SC

OBRA

PREFEITURA MUNICIPAL DE PORTO UNIÃO

LOCAL DA OBRA

Rua Wnceslau Braz, nº 461 - São Pedro - Porto União - SC

ÁREA TOTAL

PROJETO

FOLHA:

RESPONSÁVEL TÉCNICO DE PROJETOS

Vinícius André Makiak

Engenheiro Civil - CREA SC nº119380-1

MUNICÍPIO:

Porto União

01/03

DATA:

Junho / 2020

DESENHO

V.A. Makiak

ESCALA:

indicada

ESTADO:

Santa Catarina

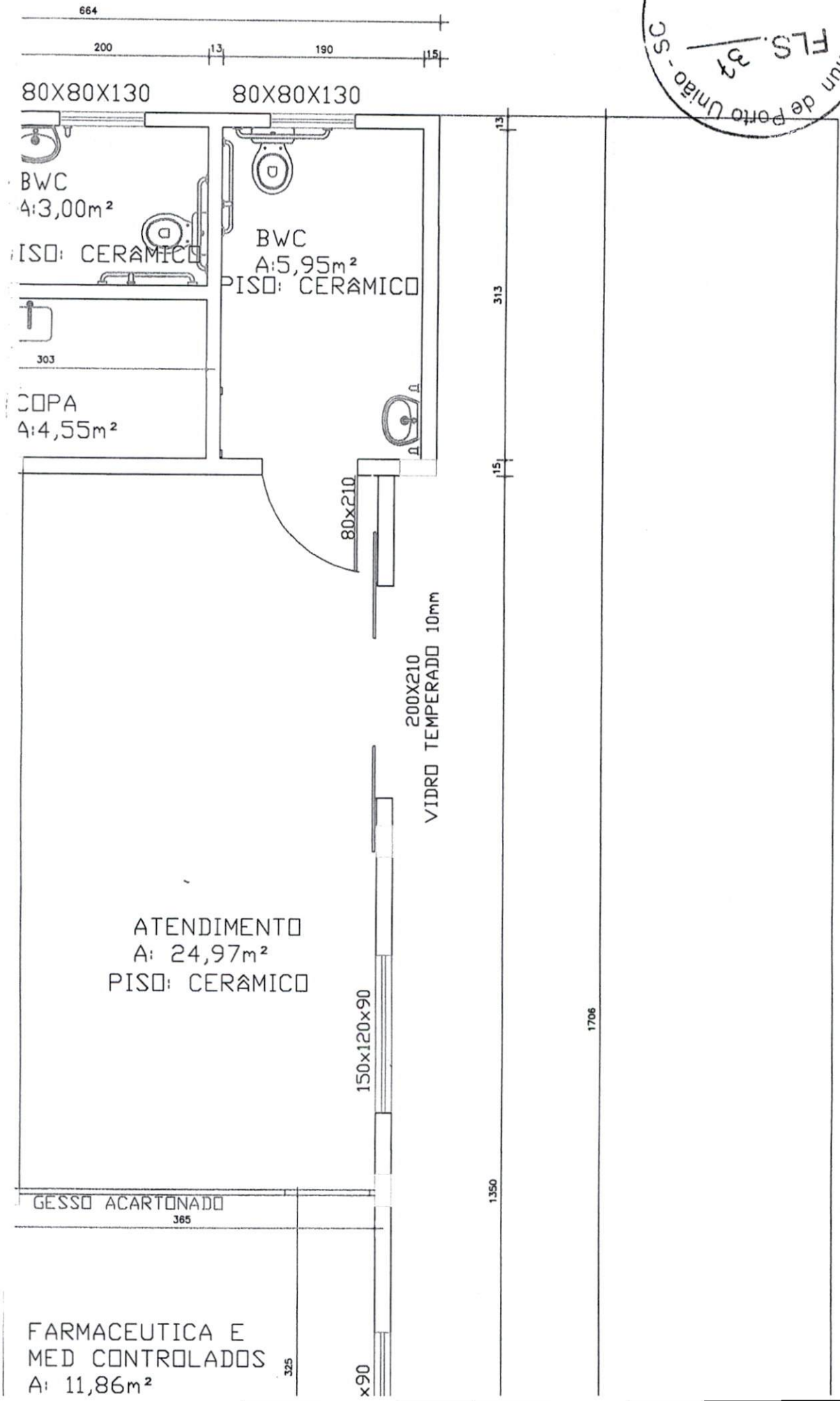
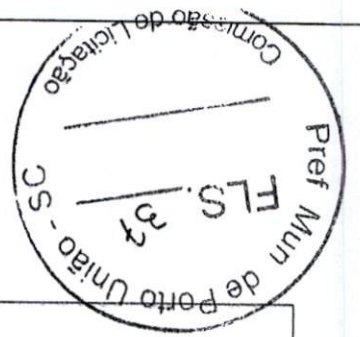



PREFEITURA MUNICIPAL DE PORTO UNIÃO - SC

OBRA

PREFEITURA MUNICIPAL DE PORTO UNIÃO

LOCAL DA OBRA

Rua Wnceslau Braz, nº 461 - São Pedro - Porto União - SC

ESTRUTURAL

ÁREA TOTAL

PROJETO

FOLHA:

RESPONSÁVEL TÉCNICO DE PROJETOS

Vinicius André Makiak

Engenheiro Civil - CREA SC nº119380-1

MUNICÍPIO:

Porto União

01

DATA:

Ago / 2020

DESENHO

V.A. Makiak

ESCALA:

indicada

ESTADO:

Santa Catarina

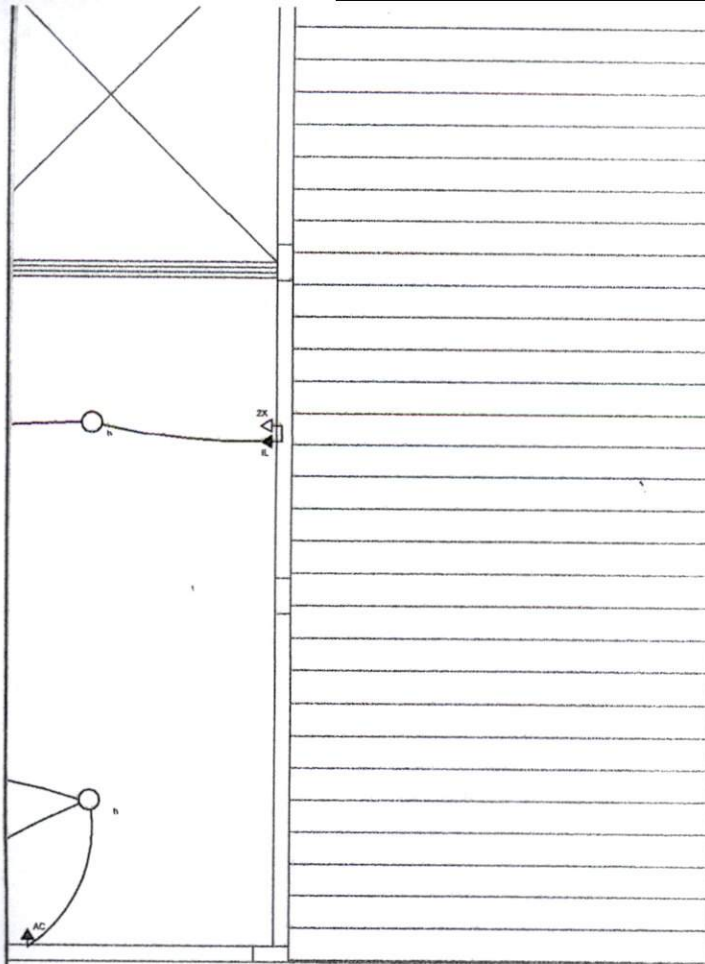

PREFEITURA MUNICIPAL DE PORTO UNIÃO - SC

OBRA

PREFEITURA MUNICIPAL DE PORTO UNIÃO

LOCAL DA OBRA

Rua Wnceslau Braz, nº 461 - São Pedro - Porto União - SC

COMPLEMENTARES

AREA TOTAL

PROJETO

FOLHA:

RESPONSÁVEL TÉCNICO DE PROJETOS

Vinicius André Makiak

Engenheiro Civil - CREA SC nº119380-1

MUNICÍPIO:

Porto União

DATA:

Junho / 2020

DESENHO

V.A. Makiak

ESCALA:

indicada

ESTADO:

Santa Catarina



PARA TUB EXISTENTE

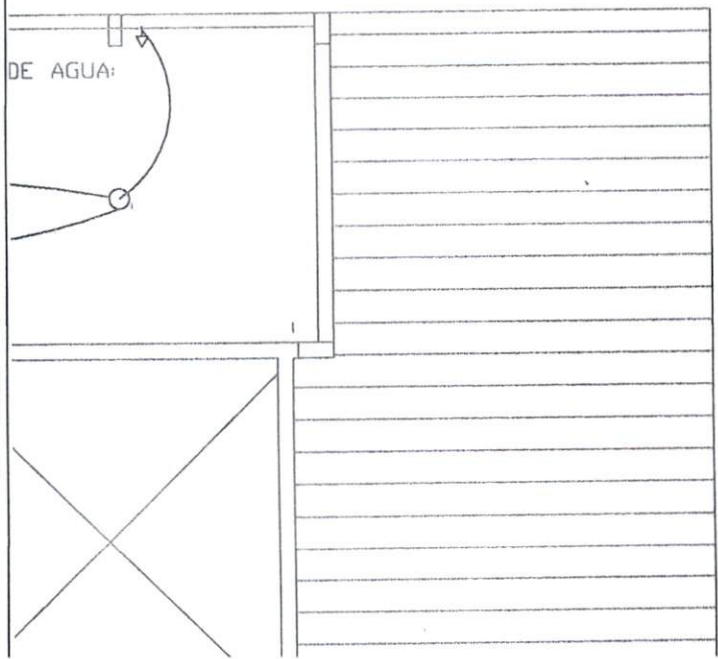
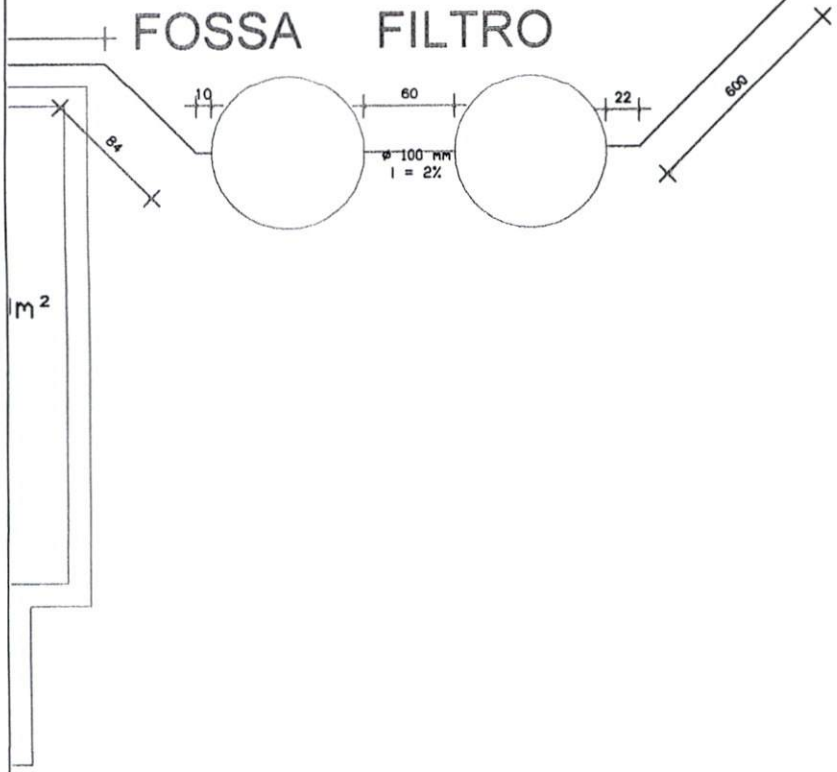

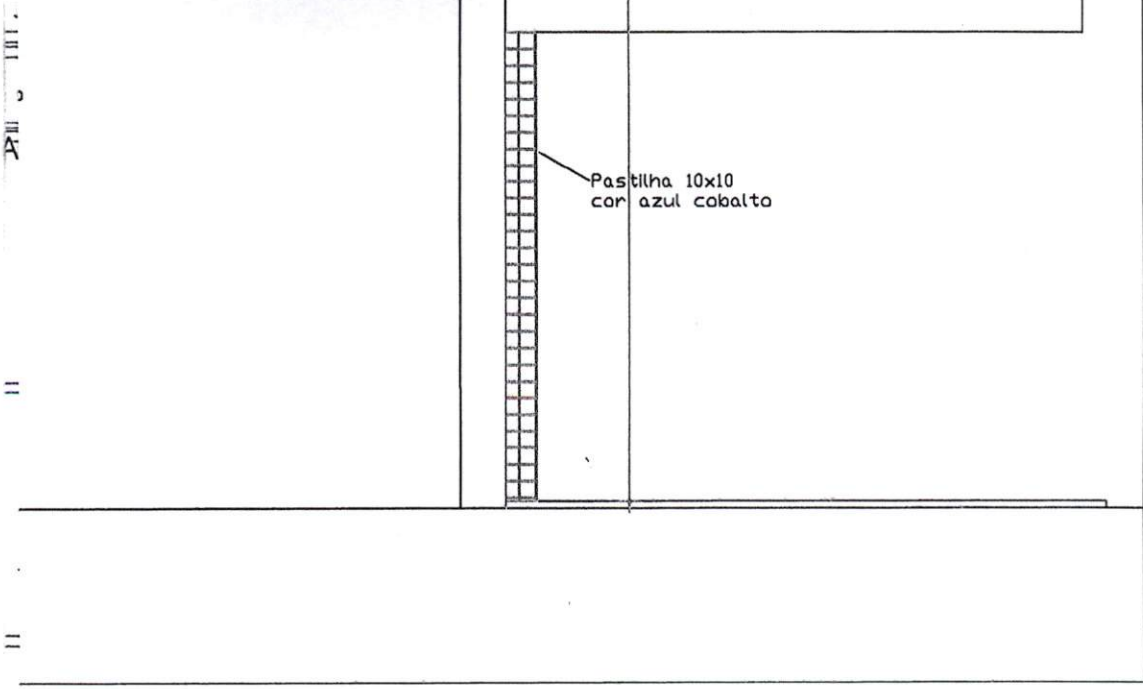

PREFEITURA MUNICIPAL DE PORTO UNIÃO - SC

OBRA
PREFEITURA MUNICIPAL DE PORTO UNIÃO

LOCAL DA OBRA
Rua Wnceslau Braz, nº 461 - São Pedro - Porto União - SC

RESPONSÁVEL TÉCNICO DE PROJETOS
/Inícius André Makiak
Engenheiro Civil - CREA SC nº 119380-1

ÁREA TOTAL

PROJETO

FOLHA:
03/03

MUNICÍPIO:
Porto União

junho / 2020

DESENHO
V.A. Makiak

ESCALA:
indicada

ESTADO:
Santa Catarina

Projecção em concreto
 $a=4,48 \text{ m}^2 \vee 0,88 \text{ m}^2$

40

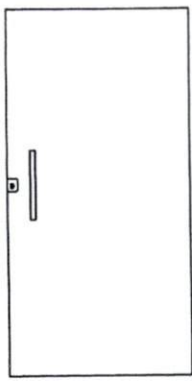

Comissão de Licitação
Inião - SC
11
15



PREFEITURA MUNICIPAL DE PORTO UNIÃO - SC

OBRA

PREFEITURA MUNICIPAL DE PORTO UNIÃO

LOCAL DA OBRA

Rua Wnceslau Braz, nº 461 - São Pedro - Porto União - SC

ÁREA TOTAL

PROJETO

FOLHA:

RESPONSÁVEL TÉCNICO DE PROJETOS

Vinicius André Makiak

Engenheiro Civil - CREA SC nº119380-1

MUNICÍPIO:

Porto União

02/03

DATA:

Junho / 2020

DESENHO

V.A. Makiak

ESCALA:

indicada

ESTADO:

Santa Catarina

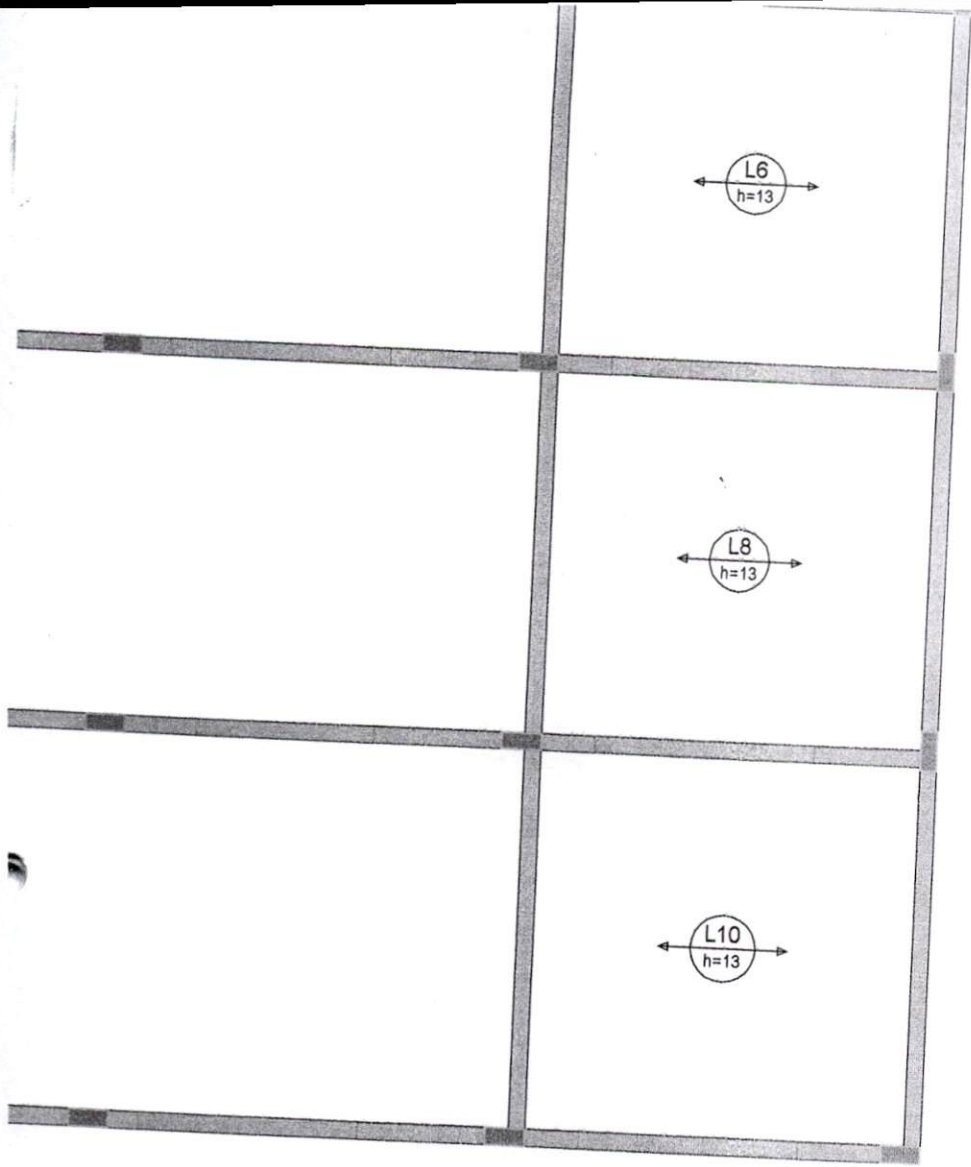

lajes do pavimento Cobertura (Eixo X)
escala 1:50



PREFEITURA MUNICIPAL DE PORTO UNIÃO - SC

OBRA
PREFEITURA MUNICIPAL DE PORTO UNIÃO

LOCAL DA OBRA
Rua Wnceslau Braz, nº 461 - São Pedro - Porto União - SC

ESTRUTURAL

ÁREA TOTAL

PROJETO

FOLHA:

RESPONSÁVEL TÉCNICO DE PROJETOS
Vinicius André Makiak
Engenheiro Civil - CREA SC nº119380-1

MUNICÍPIO:
Porto União

01

DATA:
Ago / 2020

DESENHO
V.A. Makiak

ESCALA:
indicada

ESTADO:
Santa Catarina

41	12.5	4	1197	4788
42	12.5	2	408	816
43	12.5	2	407	814

Comissão de Licitação

RESUMO DO AÇO

AÇO	DIAM (mm)	C.TOTAL (m)	PESO + 10% (kg)
CA50	6.3	1.4	0.4
	8.0	27.4	11.9
	10.0	449.8	305.1
CA60	12.5	463.7	491.4
	5.0	1150	195
PESO TOTAL (kg)			
CA50		808.7	
CA60		195	

Volume de concreto (C-30) = 24.73 m³
 Área de forma = 199.19 m²



RELAÇÃO DO AÇO

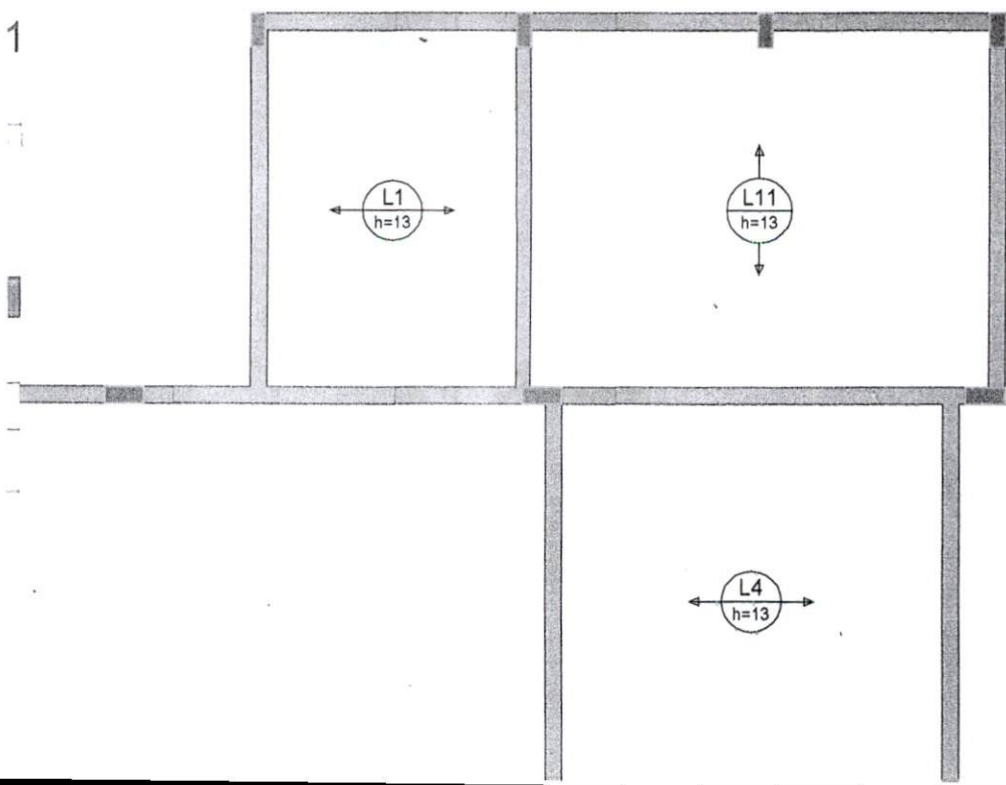
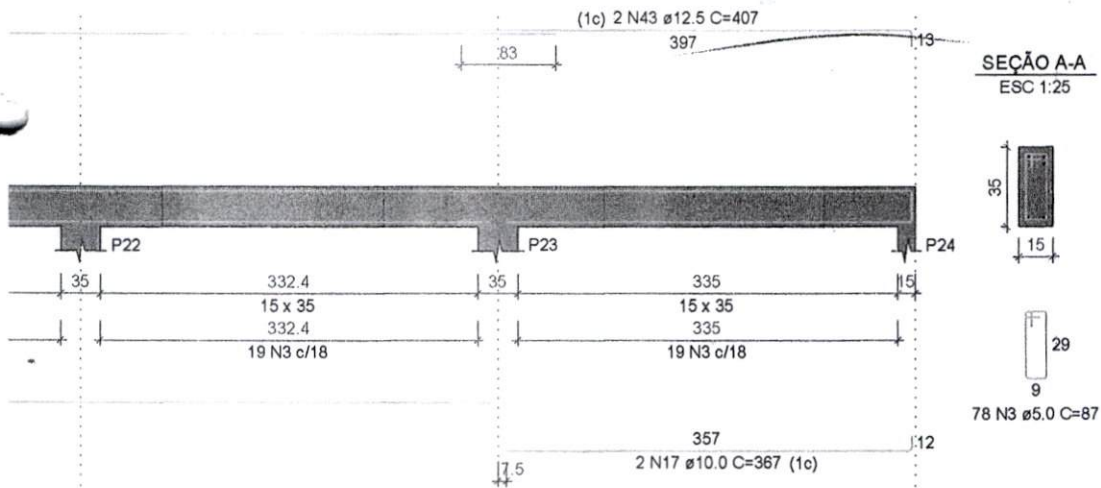

ORÇAMENTO 2021 CONSTRUÇÃO INSTALAÇÕES FARMÁCIA

REFERENTE OFICIO 287/2021 PLAN

ORGÃO: 0200 - PODER EXECUTIVO PORTO UNIÃO

UNIDADE 0213 FUNDO MUNICIPAL DE SAÚDE

PROJETO 1154 Investimentos em Saúde

modalidade 4490- 3195 Aplicações Diretas COD.101 FEDERAL 21.998,93

modalidade 4490- 3209 Aplicações Diretas COD.101 FEDERAL 292.016,79

modalidade 4490- 241 Aplicações Diretas COD.101 FEDERAL 140.897,67

complem 44905199 Outras Ob ras e Instalações

*RECURSO 100% FEDERAL

SOFIA SYDOL
SECRETARIA DE FINANÇAS
30/08/2021

TOTAL

454.913,39

SOFIA
SYDOL:33961
034915

Assinado de forma
digital por SOFIA
SYDOL:33961034915
Dados: 2021.08.30
10:51:33 -03'00'





MUNICÍPIO DE PORTO UNIÃO

Rua Padre Anchieta, nº 126 – Centro
Porto União – Santa Catarina – 89400-000
(42) 3523-1155

liciteportouniao@yahoo.com.br / licitacao@portouniao.sc.gov.br

PROTOCOLO DE RECEBIMENTO DE EDITAL

PROCESSO LICITATORIO Nº ***/2021
TOMADA DE PREÇOS Nº 0**/2021

minuto

OBJETO: CONSTRUÇÃO DA FARMÁCIA DO SUS E DEPÓSITO.

Razão Social: _____
CNPJ: _____
Endereço: _____
Cidade: _____ Estado: _____ CEP _____
E-mail: _____
Telefone: _____ Fax: _____ Celular: _____

Declaro que recebi, através do acesso à página www.portouniao.sc.gov.br do Município de Porto União, o edital acima, dentro do prazo legal e pertinente.

_____, _____ de _____ de 2021

Responsável: _____

Senhor Licitante:

Visando comunicação futura com essa empresa, sobre as eventuais alterações do edital, solicitamos que este protocolo seja devolvido a este Departamento devidamente preenchido, através do e mail licitacao@portouniao.sc.gov.br ou liciteportouniao@yahoo.com.br, Se houver interesse em participar do processo licitatório, deverá acessar o site do Município de Porto União www.portouniao.sc.gov.br e efetuar no seu computador o download do programa Beta **Auto Cotação**.

OBS: TODA INFORMAÇÃO ADICIONAL DESTE CERTAME SERÁ DIVULGADA CONFORME EXIGÊNCIA EM LEI. FAZ-SE SABER QUE O NÃO ENVIO DESTE DOCUMENTO PREENCHIDO CORRETAMENTE, EXIME A ADMINISTRAÇÃO DA OBRIGAÇÃO DE QUALQUER EVENTUAL INFORMAÇÃO DESTE PROCESSO DIRETAMENTE A LICITANTE.

Departamento de Licitações



este
minuto formalmente
em ordem
PU
30.01.21
1 OPA/SC 61.207-A



MUNICÍPIO DE PORTO UNIÃO

Rua Padre Anchieta, nº 126 – Centro

Porto União – Santa Catarina – 89400-000

(42) 3523-1155

liciteportouniao@yahoo.com.br / licitacao@portouniao.sc.gov.br

ATENÇÃO!!!!!!!!!!!!

- A PROPONENTE deve atentar-se que as licitações estão sendo elaboradas utilizando o Sistema Betha Auto cotação, a disposição no site do Município de Porto União (www.portouniao.sc.gov.br) para download, sendo que o arquivo para autocotação também está disponível no site, junto ao Edital.

- A PROPONENTE deverá protocolar a proposta escrita no envelope nº 02 e a habilitação no envelopes nº 01, no setor de protocolo da sede da Prefeitura Municipal, deverá também obrigatoriamente trazer em PEN DRIVE OU CD a proposta de preços (utilizando o sistema Betha auto cotação) junto ao envelope da proposta, sob pena de desclassificação da proponente que não apresentar.

- A PROPONENTE deve atentar-se ao horário do protocolo, visto que o Município de Porto União está utilizando o protocolo eletrônico.

A PROPONENTE que já possui o programa Betha Auto Cotação instalado em seu computador deverá conferir no site do Município de Porto União se o mesmo está compatível com a versão disponibilizada, devido as atualizações que eventualmente ocorrem.





MUNICÍPIO DE PORTO UNIÃO

Rua Padre Anchieta, nº 126 – Centro
Porto União – Santa Catarina – 89400-000
(42) 3523-1155

licitoportouniao@yahoo.com.br / licitacao@portouniao.sc.gov.br

EDITAL DE LICITAÇÃO

PROCESSO LICITATÓRIO ***/2021

TOMADA DE PREÇOS N.º 0**/2021

1. PREÂMBULO

1.1 O MUNICÍPIO DE PORTO UNIÃO, Estado de Santa Catarina, através da Comissão Permanente de Licitações, designada pelo Decreto 1.227/2021 de conformidade com a Lei 8.666/93 e suas alterações, e demais legislações aplicáveis informa que fará realizar licitação na modalidade TOMADA DE PREÇOS no dia *** de *** de 2021 às 08:30 horas, na sede da Prefeitura Municipal, sito à Rua Padre Anchieta, nº 126, centro, neste Município, sendo a presente licitação do tipo **MENOR PREÇO POR EMPREITADA GLOBAL**.

1.2 - O recebimento dos envelopes n.º 01, contendo a documentação de Habilitação e envelopes n.º 02, contendo a Proposta de Preços, bem como o **PEN DRIVE ou CD** dos interessados dar-se-á até as **08:30 horas do dia *** de *** de 2021**, no setor protocolo da Prefeitura Municipal.

1.3 - A abertura dos Envelopes n.º 01, contendo a documentação de habilitação, dar-se-á no mesmo endereço indicado no **item 1.1**, às **08:30 horas do dia *** de **** de 2021**. Havendo a concordância da Comissão de Licitação e de todos os proponentes, formalmente expressa pelas assinaturas na respectiva Ata, ou Termo de Renúncia (modelo sugestivo no **anexo "D"**), renunciando à interposição de recurso quanto à fase de habilitação, proceder-se-á, nesta mesma data, a abertura do Envelope n.º 02, contendo a Proposta de Preços dos Proponentes Habilitados e leitura do **PEN DRIVE ou CD**.

2. OBJETO

2.1 - A presente licitação tem por objeto: a **CONSTRUÇÃO DA FARMÁCIA DO SUS E DEPÓSITO**, incluindo material e mão de obra.

2.2 - Os serviços deverão ser executados sob a fiscalização da Secretaria Municipal de Planejamento, através de seu responsável técnico anotador da respectiva ART.

3. CONDIÇÕES PARA PARTICIPAÇÃO NA LICITAÇÃO

3.1 - Poderão participar da presente licitação os interessados devidamente cadastrados na correspondente especialidade junto ao Departamento de Licitações do Município de Porto União ou não, e os interessados, nos termos dos parágrafos 2º e 9º do art. 22 da Lei 8.666/93 e nas condições previstas neste edital.

3.2 - Não poderão participar da presente licitação os interessados que estejam cumprindo as sanções previstas nos incisos III e IV do art. 87 da Lei 8.666/93.

3.3 - Na presente licitação é vedada a participação de empresas em consórcio.

3.4 - Na presente licitação é vedada a subempreitada parcial ou total da obra.

3.5 - Pessoas elencadas no art. 9º da Lei 8.666/93.

3.6 - Parlamentares de qualquer esfera do Poder Público, conforme recomendação do Ministério Público do Estado de Santa Catarina nos autos do Inquérito Civil nº 06.2016.00000305-9.





MUNICÍPIO DE PORTO UNIÃO

Rua Padre Anchieta, nº 126 – Centro
Porto União – Santa Catarina – 89400-000
(42) 3523-1155

liciteportouniao@yahoo.com.br / licitacao@portouniao.sc.gov.br

3.7 – Empresa declarada inidônea por qualquer órgão da Administração Pública direta ou indireta, Federal, Estadual, Municipal ou do Distrito Federal, bem como as que estejam punidas com suspensão do direito de contratar ou licitar com a Administração Pública no âmbito do Município de Porto União, Santa Catarina.

3.8 - Será permitido apenas 01 (um) representante legal para cada empresa participante da presente licitação, que será o único a intervir em nome da mesma, devendo se apresentar para credenciamento junto ao Presidente, no horário determinado, devidamente munido de documento que o credencia a participar deste procedimento licitatório em todos os atos pertinentes, bem como não será permitido um mesmo representante para mais de uma empresa.

3.9 - Como condição prévia para a participação do licitante, o Presidente da Comissão permanente de Licitações verificará o eventual descumprimento das condições de participação, especialmente quanto à existência de sanção que impeça a participação no certame ou a futura contratação, mediante a consulta ao seguinte cadastro:

3.10 - Consulta Consolidada de Pessoa Jurídica

<https://certidoes-apf.apps.tcu.gov.br>

3.11 - Conforme entendimento do Tribunal de Contas do Estado de Santa Catarina, de acordo com o Art. 87, III e IV c/c Art. 6, XI e XII da Lei 8.666/93, será inabilitada a empresa que estiver:

I) Declarada inidônea e impedida de licitar e contratar: em toda a esfera do respectivo Ente Federativo;

II) Suspensa temporariamente: pelo Município de Porto União/SC

3.12 – Constatada a existência de sanção, o Presidente da Comissão permanente de Licitação reputará o licitante inabilitado, por falta de condição de participação;

3.13 – As consultas serão impressas e anexadas junto ao processo.

4. FORMA DE APRESENTAÇÃO DOS ENVELOPES 01 E 02

4.1. Os envelopes n.º 01 e 02, contendo, respectivamente, a documentação referente a habilitação e proposta de preços escrita, deverão ser entregues na data, horário e local indicados no preâmbulo desse instrumento convocatório, devidamente fechado, constando da face de cada qual os seguintes dizeres:

**PREFEITURA MUNICIPAL DE PORTO UNIÃO-SC
DEPARTAMENTO DE LICITAÇÕES
À COMISSÃO PERMANENTE DE LICITAÇÕES
PROCESSO LICITATÓRIO ***/2021
TOMADA DE PREÇOS N.º
ENVELOPE N.º 01 – DOCUMENTOS DE HABILITAÇÃO
PROPONENTE: (razão social da empresa)
CNPJ
ENDEREÇO
TELEFONE / E MAIL**





MUNICÍPIO DE PORTO UNIÃO

Rua Padre Anchieta, nº 126 – Centro
Porto União – Santa Catarina – 89400-000
(42) 3523-1155

liciteportouniao@yahoo.com.br / licitacao@portouniao.sc.gov.br

PREFEITURA MUNICIPAL DE PORTO UNIÃO-SC
DEPARTAMENTO DE LICITAÇÕES
À COMISSÃO PERMANENTE DE LICITAÇÕES
PROCESSO LICITATÓRIO */2021**
TOMADA DE PREÇOS N.º
ENVELOPE N.º 02 - PROPOSTA DE PREÇO
PROPONENTE: (razão social da empresa)
CNPJ
ENDEREÇO
TELEFONE – E MAIL

4.2 - Caso o proponente encaminhe um representante para acompanhar o procedimento licitatório, deverá formalizar uma procuração devidamente registrada em cartório ou carta de credenciamento conforme modelo constante no anexo “A”, com firma reconhecida em cartório, a qual deverá ser entregue à Comissão Permanente de Licitação na data de abertura dos envelopes 01, o representante legal do proponente que subscrever os documentos apresentados deve estar devidamente identificado no processo, apresentando documento de identidade.

5. DOCUMENTAÇÃO REFERENTE A HABILITAÇÃO

5.1 - O envelope n.º 01, contendo a documentação relativa à documentação de habilitação deverá conter:

5.1.1 - HABILITAÇÃO JURÍDICA

a) No caso de sociedade comercial: ato constitutivo, estatuto ou contrato social em vigor, e última alteração contratual, devidamente registrado e acompanhado, no caso de sociedades por ações, dos documentos de eleição de seus atuais administradores;

b) No caso de sociedade civil, inscrição do ato constitutivo, acompanhada de prova da diretoria em exercício;

c) No caso de firma individual: cédula de identidade, registro comercial, como prova de inscrição na junta comercial ou repartição correspondente;

d) Declaração do proponente de que não pesa contra si, declaração de inidoneidade expedida por Órgão da Administração Pública de qualquer esfera de Governo, de acordo com o modelo constante no anexo “B” deste edital;

e) Declaração de Sujeição ao Edital e Inexistência de Fatos Supervenientes Impeditivos da Qualificação devidamente assinada conforme modelo constante no anexo “C” deste edital;

f) Declaração formal e expressa da proponente, sob as penas da lei, que atende o inciso V do artigo 27 da lei 8.666/93, que se refere ao inciso XXXIII, do artigo 7º da Constituição Federal, de que não possui em seu quadro de empregados, trabalhadores menores de dezoito anos realizando trabalhos noturnos e insalubres e de menores de dezesseis anos, trabalhando em qualquer tipo de função, salvo na condição de aprendiz a partir dos quatorze anos conforme modelo constante no anexo “L” deste edital.

g) Declaração firmando Legitimidade e Autenticidade, devidamente assinada conforme modelo constante no anexo “K” deste edital.

h) Certidão Simplificada da Junta Comercial (emitida dentro do exercício). Em caso de participação de MEI, não será exigida a cópia da Certidão da Junta Comercial, a mesma deverá ser substituída pelo Certificado da Condição de Microempreendedor Individual – CCMEI, nos termos da IN 20/2013 do DREI – Departamento de Registro Empresarial e Integração.

OBSERVAÇÃO: Os documentos descritos no subitem 5.1.1 “a, b ou c” deverão estar acompanhados de todas as alterações ou da respectiva consolidação, conforme legislação em vigor.

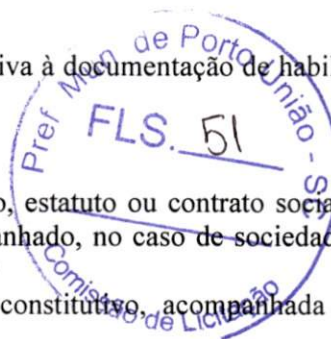



MUNICÍPIO DE PORTO UNIÃO

Rua Padre Anchieta, nº 126 – Centro
Porto União – Santa Catarina – 89400-000
(42) 3523-1155

liciteportouniao@yahoo.com.br / licitacao@portouniao.sc.gov.br

5.1.2 - REGULARIDADE FISCAL

- a) Prova de regularidade perante a inscrição no Cadastro Nacional da Pessoa Jurídica (CNPJ) mediante a apresentação do comprovante de inscrição e de situação cadastral emitido pela Secretaria da Receita Federal (**emitido no ano corrente**);
- b) Certidão conjunta negativa de tributos da Fazenda Federal, Dívida Ativa da União e de Débitos Previdenciários (certidão unificada federal instituída em 03/11/2014);
- c) Certidão Negativa, ou de Regularidade Fiscal, para com a Fazenda Estadual, na unidade da Federação onde a empresa esteja sediada;
- d) Certidão Negativa de Tributos Municipais, ou Regularidade Fiscal junto ao Município Sede da Proponente;
- e) Prova de regularidade perante o Fundo de Garantia por Tempo de Serviço - FGTS, mediante apresentação do Certificado de Regularidade do FGTS – CRF, fornecido pela Caixa Econômica Federal – CEF;
- f) Prova de inexistência de débitos inadimplidos perante a Justiça do Trabalho, mediante a apresentação de certidão negativa de débitos trabalhistas (CNDT), nos termos do título VII – A da Consolidação das Leis do Trabalho, aprovada pelo Decreto-Lei nº 5.452, de 1º de maio de 1943, obtida por meio do endereço eletrônico: www.tst.jus.br/certidao.

OBSERVAÇÃO: Serão aceitas “Certidões Negativas ou Positivas com Efeito de Negativas”.

5.1.3 - QUALIFICAÇÃO TÉCNICA

As licitantes deverão apresentar documentação de qualificação técnica, comprovando a aptidão para desempenho de atividade pertinente e compatível com as características do objeto licitado, através de:

- a) Prova de inscrição da empresa proponente com **Registro no Conselho de Classe relativo ao Estado da sede da proponente**;
- b) Prova de inscrição do responsável técnico da empresa proponente, com **Registro no Conselho de Classe relativo ao Estado da sede da proponente**;
- c) A empresa proponente deverá apresentar como responsável técnico devidamente inscrito no órgão de classe, com comprovação de vínculo devidamente reconhecido pela entidade competente, detentor de atestado de responsabilidade técnica por execução de obra ou serviço de características semelhantes. O vínculo do profissional com a empresa deverá ser comprovado através de registro profissional da carteira de trabalho acompanhada de cópia autenticada do registro profissional no registro de empregados da empresa. Caso não seja seu empregado, o vínculo deverá ser comprovado através de contrato de prestação de serviço ou **Documento que comprove a responsabilidade técnica emitido por conselho de classe da sede da proponente ou Nacional se for o caso**. Na hipótese do sócio ser também o responsável técnico da empresa deverá ser comprovado através do contrato social ou alteração contratual em que conste cláusula que identifique essa condição.
- d) Certificado (s) de acervo (s) técnico (s) emitido pelo **Conselho de Classe** acompanhado de atestado (s) de capacidade técnica fornecido por agente da administração direta e/ou indireta, empresas estatais e/ou privadas, devidamente certificado pelo **Conselho de Classe relativo ao Estado da sede da proponente ou Nacional se for o caso**, do responsável técnico da empresa, no qual conste a comprovação de que já executou obra de engenharia da mesma natureza a que se propõe, com execução de no mínimo:

Pref Mun

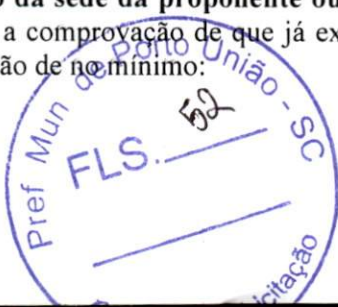



MUNICÍPIO DE PORTO UNIÃO

Rua Padre Anchieta, nº 126 – Centro
Porto União – Santa Catarina – 89400-000
(42) 3523-1155

liciteportouniao@yahoo.com.br / licitacao@portouniao.sc.gov.br

- * obra em alvenaria com 228 metros quadrados;
- * estrutura de concreto armado com 228 metros quadrados;
- * estrutura metálica para cobertura com 52,25 metros quadrados.

e) Comprovação de qualificação técnico-operacional, através de atestado(s) de capacidade técnico emitido (s) em nome da licitante por pessoa(s) jurídica(s) de direito público ou privado, para comprovar de que já executou obra de engenharia da mesma natureza a que se propõe, com cópia de seu respectivo **Documento que comprove a responsabilidade técnica emitida por conselho de classe**, com execução de no mínimo:

- * obra em alvenaria com 228 metros quadrados;
- * estrutura de concreto armado com 228 metros quadrados;
- * estrutura metálica para cobertura com 52,25 metros quadrados.

(se a comprovação da alínea “e” se fizer conjuntamente através do item 5.1.3 alínea “d” não se faz necessário a apresentação do **Documento que comprove a responsabilidade técnica emitido por conselho de classe**).

f) Declaração formal e expressa, firmada pela proponente com as seguintes informações:

*comprovação sobre disponibilidade dos equipamentos e pessoal necessários à execução da obra e serviços ora licitados;

* indicação de um representante (nome, endereço, CPF, telefone, e-mail) para responder perante a Prefeitura pela condução da obra e recebimento das parcelas;

* indicação de responsável técnico da empresa contendo nome, inscrição no **Conselho de Classe**, para responder perante a Prefeitura pela execução da obra, o qual deverá estar no local da obra, quando das vistoria para fiscalização e medições dos serviços executados.

* comprovação de que analisou os projetos, planilhas orçamentárias, memoriais e demais documentações pertinentes e que os mesmos estão de acordo com o Edital e local da obra.

* de que tem conhecimento do local onde será realizada a obra.

g) Declaração de que não possui em seu quadro societário parlamentares de qualquer esfera do governo, bem como as pessoas mencionadas no art. 9º da Lei 8.666/93 (modelo constante do **Anexo H** do Edital) conforme recomendação do Ministério Público do Estado de Santa Catarina nos autos do Inquérito Civil nº 06.2016.00000305-9, **DOCUMENTO ANEXO JUNTO AO EDITAL NO SITE DO MUNICÍPIO**.

h) Declaração informando o CNAE que representa a atividade de maior receita da empresa para enquadramento nos grupos relacionados, devidamente assinada pelo responsável da empresa (modelo sugestivo Anexo “I”).

i) Declaração de que não está suspensa do direito de licitar ou contratar (Modelo constante do Anexo “J” do Edital).

5.1.4. Qualificação Econômico-Financeira

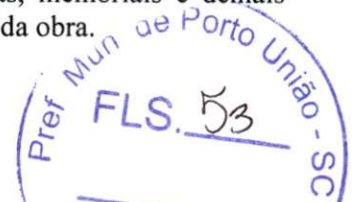



MUNICÍPIO DE PORTO UNIÃO

Rua Padre Anchieta, nº 126 – Centro
Porto União – Santa Catarina – 89400-000
(42) 3523-1155

liciteportouniao@yahoo.com.br / licitacao@portouniao.sc.gov.br

a) Certidão Negativa de falências e concordatas expedida pelo distribuidor da sede do proponente, **com data de até 30 dias anteriores a data da abertura do presente certame;**

b) Balanço Patrimonial e Demonstração do Resultado do Exercício (**último exercício social**) de 2020 já exigíveis e apresentados na forma da lei, que comprovem a boa situação financeira da empresa, vedada a sua substituição por balancetes ou balanços provisórios;

b.1) No caso de Sociedade Civil (Sociedade Simples e Sociedade Cooperativa) ou Comercial (Sociedade Empresária em Geral) deverão apresentar o balanço por cópia do Livro Diário ou Livro Balancetes Diários e balanços de empresa, devidamente registrados pelo órgão competente, com os Termos de Abertura e de Encerramento e assinado pelo responsável pela empresa, designado no Ato Constitutivo da sociedade e também por bacharel ou técnico em Ciências Contábeis, legalmente habilitados, constando nome completo e registro profissional;

b.2) em se tratando de Sociedade por Ações (Sociedade Empresária do tipo S.A), o balanço deverá ser apresentado por publicação no Diário oficial do Estado;

b.3) As Microempresas (ME) ou Empresas de Pequeno Porte (EPP), ainda que sejam enquadradas no SIMPLES, deverão apresentar Balanço Patrimonial referente ao último exercício social exigível, assinado por contador ou técnico em ciências contábeis, legalmente habilitados, constando nome completo e registro profissional, com os Termos de Abertura e de Encerramento;

b.4) As sociedades constituídas há menos de 12 (doze) meses, no exercício social em curso, deverão apresentar o Balanço de Abertura;

b.5) As empresas optantes do Sistema Público de Escrituração Digital – SPED – submetidas ao IND DNRC 107/08, arquivo DIGITAL, apresentar cópia do recibo de entrega do livro digital junto a Secretaria da Receita Federal do Brasil (podendo ser apresentado referente ao exercício 2019, conforme Instrução Normativa RFB nº 2.023/2021).

Observações: O Balanço Patrimonial (ou Balanço de Abertura, caso a empresa esteja constituída há menos de 12 (doze) meses, no exercício social em curso), apresentado na forma da lei (com os Termos de Abertura e de Encerramento e devidamente registrado pelo órgão competente), que comprove a boa situação financeira da empresa, vedada a sua substituição por Balancetes ou Balanços Provisórios, assinado por contador, constando nome completo e registro profissional, caso a proponente seja optante do SISTEMA PÚBLICO DE ESCRITURAÇÃO DIGITAL – SPED, submetida ao IND DNRC 107/08, arquivo digital, deverá apresentar o balanço patrimonial junto com cópia do recibo de entrega de livro digital junto a Secretaria da Receita Federal do Brasil, que deverá estar devidamente assinado eletronicamente pelo representante legal da empresa e por profissional de contabilidade legalmente habilitado, conforme disposto no artigo 10, IV do Código Comercial Brasileiro e Normas do Conselho Federal de Contabilidade.

b.6) Na análise do balanço, serão utilizados os índices definidos pelas seguintes fórmulas:

LC – Liquidez corrente, maior ou igual a 1,00

Fórmula: $\frac{\text{ATIVO CIRCULANTE}}{\text{PASSIVO CIRCULANTE}}$

SG – Solvência Geral, Maior ou igual a 1,00





MUNICÍPIO DE PORTO UNIÃO

Rua Padre Anchieta, nº 126 – Centro
Porto União – Santa Catarina – 89400-000
(42) 3523-1155

liciteportouniao@yahoo.com.br / licitacao@portouniao.sc.gov.br

Fórmula:
$$\frac{\text{ATIVO TOTAL}}{\text{PASSIVO CIRCULANTE + EXIGÍVEL A LONGO PRAZO}}$$

LG – Liquidez Geral, Maior ou igual a 1,00

Fórmula:
$$\frac{\text{ATIVO CIRCULANTE + REALIZÁVEL A LONGO PRAZO}}{\text{PASSIVO CIRCULANTE + EXIGÍVEL A LONGO PRAZO}}$$

c) Declaração dos Índices da Análise do Balanço Patrimonial (modelo Anexo G).

JUSTIFICATIVA DA ESCOLHA DOS ÍNDICES

Os referidos índices, que indicam o nível de solvência e liquidez, são suficientes para a avaliação da situação financeira das empresas, no que se refere aos demonstrativos sujeitos à análise econômico financeira (Balanço Patrimonial e Demonstração de resultado de Exercício).

Desse modo, com base nos índices retro mencionados, poderá ser avaliada a situação financeira da empresa, objetivando comprovar a sua capacidade de saldar os compromissos decorrentes de futuras contratações.

5.1.5 - Os documentos necessários à habilitação jurídica, regularidade fiscal, econômico-financeira e técnica dos proponentes poderão ser apresentados em sua via original ou por **CÓPIA AUTENTICADA NOS TERMOS DA LEI 13.726/2018, ACOMPANHADA DE DECLARAÇÃO DE QUE TODOS DOCUMENTOS CONSTANTES DO PROCESSO LICITATÓRIO ***/2021 SÃO LEGÍTIMOS, SOB AS PENAS DO ART. 299 DO CÓDIGO PENAL, NO CASO DE CONTER CONTEÚDO FALSO – MODELO SUGESTIVO CONSTANTE DO ANEXO K DESTES EDITAL** (exigido no item 5.1. alínea “g”) mediante a conferência com os originais, em uma única via, sem rasuras, emendas ou entrelinhas.

5.1.6 - A empresa que apresentar o CRC – Certificado de Cadastro de Fornecedores junto a Prefeitura Municipal está dispensada de apresentar a documentação elencada nos itens 5.1.1 letras a, b, c, 5.1.2 letras a, b, c, d, e, f, ressaltando que se algum desses documentos estiver vencido, deverá ser incluído no envelope de documentos para habilitação.

6. PROPOSTA DE PREÇOS

6.1 - A proposta de preços - Envelope n.º 02 - devidamente assinada e carimbada pelo proponente ou seu representante legal e seu responsável técnico, redigida em português, de forma clara, sem emendas, rasuras ou entrelinhas nos campos que envolverem valores, quantidades e prazos, deverá ser elaborada considerando as condições estabelecidas neste edital e seus anexos sob pena de **DECLASSIFICAÇÃO** da proponente que não a fizer:

- a) Preço global total proposto, respeitando o preço máximo estabelecido no **item 8** deste Edital;
- b) Orçamento detalhado do objeto desta licitação, de acordo com o estabelecido neste edital, devendo a proponente levar em consideração o **ORÇAMENTO** para orçar a obra;
- c) Emitida também em PEN DRIVE ou CD, elaborada utilizando o programa Betha auto cotação a disposição dos interessados para download no site da Prefeitura Municipal, www.portouniao.sc.gov.br sendo que o arquivo para auto cotação também está disponível no site da

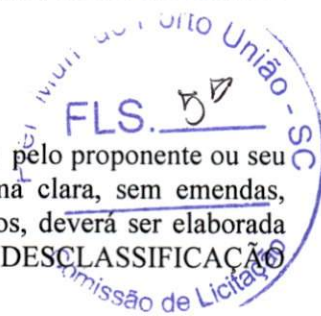



MUNICÍPIO DE PORTO UNIÃO

Rua Padre Anchieta, nº 126 – Centro
Porto União – Santa Catarina – 89400-000
(42) 3523-1155

liciteportouniao@yahoo.com.br / licitacao@portouniao.sc.gov.br

prefeitura junto ao Edital (neste arquivo será informado apenas o valor global proposto).

d) O CD ou PEN DRIVE deverá estar dentro do envelope da proposta de preços e poderá ser devolvido no final da sessão.

e) Prazo de validade da proposta, de acordo com o estabelecido no **item 6.4** deste Edital.

f) É obrigatório o proponente apresentar, junto a proposta, a composição do BDI.

g) Número de telefone/fax, e-mail, endereço completo e indicação de responsável para responder junto ao município.

h) Declaração de que os preços propostos correspondem a todos os serviços e encargos necessários a sua completa realização;

6.2 - No preço proposto deverão estar incluídas as despesas com tributos, encargos sociais e trabalhistas, seguros, transporte, alimentação, abrigo, tarifas bancárias e todas as demais despesas necessárias para a execução do objeto licitado.

6.3 - Os preços, válidos na data de abertura da licitação, deverão ser cotados em Real, não se admitindo cotação em moeda estrangeira.

6.4 – Fica estabelecido em 60 (sessenta) dias o prazo de validade das propostas, o qual será contado a partir da data da sessão de abertura dos envelopes nº 02. Na contagem do prazo, excluir-se-á o dia do início e incluir-se-á o dia do vencimento.

7. PROCEDIMENTO E JULGAMENTO DO PROCESSO LICITATÓRIO

7.1 – Das sessões públicas serão lavradas atas, as quais serão assinadas pelos membros da Comissão Permanente de Licitações e proponentes presentes.

7.2 - A abertura dos envelopes n.º 01 - HABILITAÇÃO, observará os seguintes procedimentos:

7.2.1 - No dia, hora e local determinados no PREÂMBULO deste Edital, em sessão pública, a comissão de licitação receberá os envelopes números 01 e 02, que serão rubricados pelos membros da comissão e pelos participantes presentes. Não serão recebidos Documentos de Habilitação e Propostas, CD ou PEN DRIVE após a hora aprazada.

7.2.2 - Após o recebimento dos envelopes, a comissão de licitação, na presença facultativa dos proponentes interessados, efetuará a abertura e a análise da documentação contida nos envelopes 01 - HABILITAÇÃO, rubricando-se em todas as suas páginas e facultando aos proponentes presentes o mesmo procedimento.

7.2.3 - Serão considerados inabilitados os proponentes que não apresentarem os documentos de acordo com o exigido no **item 5 e seus subitens** deste edital.

7.2.4 - No caso de decisão sobre a habilitação ou inabilitação das proponentes na mesma seção, e desde que ocorra a desistência expressa, através da assinatura do Termo de Renúncia (modelo sugestivo no **anexo “D”**), da interposição de recursos pela unanimidade das proponentes, poderá a comissão de licitação proceder a abertura dos envelopes 02 - PROPOSTA DE PREÇOS.

7.2.5 - Não havendo a desistência da interposição de recursos sobre as habilitações ou inabilitações, a comissão de licitação, respeitado o prazo recursal, marcará nova data, hora e local, para a abertura dos envelopes 02 - PROPOSTA DE PREÇOS.

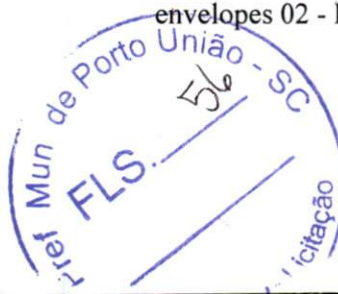



MUNICÍPIO DE PORTO UNIÃO

Rua Padre Anchieta, nº 126 – Centro
Porto União – Santa Catarina – 89400-000
(42) 3523-1155

liciteportouniao@yahoo.com.br / licitacao@portouniao.sc.gov.br

7.2.6 - Encerrada a fase preliminar de habilitação pelo julgamento definitivo dos recursos ou pela renúncia dos licitantes do direito de recorrer, a Comissão devolverá fechados, os envelopes 02 - PROPOSTA DE PREÇOS, aos licitantes inabilitados, cujos representantes retirar-se-ão da sessão ou nela permanecerão apenas como assistentes.

7.3 - A abertura dos envelopes n.º 02 – PROPOSTA DE PREÇOS, observará o seguinte procedimento:

7.3.1 - O envelope 02 - PROPOSTA DE PREÇOS, dos proponentes habilitados será aberto e rubricado folha pôr folha, pelos membros da comissão de licitação e em seguida facultativamente pelos proponentes presentes.

7.3.2 - À Comissão de Licitação é facultado solicitar das proponentes esclarecimentos com relação aos documentos apresentados, bem como, promover diligências ou solicitar pareceres técnicos destinados a esclarecer a instrução do processo.

7.3.3 - Após a abertura do envelope 02, e abertura da proposta, a Comissão de Licitação procederá a análise e julgamento das mesmas, com a participação do Setor Técnico que poderá optar por analisar as propostas antes de ser declarado o vencedor, verificando a conformidade de cada proposta com os requisitos exigidos no **item 6 e seus subitens** deste edital, promovendo-se a desclassificação das propostas desconformes e incompatíveis.

7.3.4 - Após a análise e julgamento da proposta escrita a Comissão de licitação realizará a verificação do Pen Drive ou CD, para transferência do arquivo autocotação para o Sistema Betha, caso não seja possível o acesso ao arquivo ou houver erro ou divergência na identificação da proponente, a mesma terá sua proposta desclassificada.

7.4 - O julgamento das propostas observará os seguintes procedimentos:

7.4.1 - A presente licitação será julgada pelo critério de **MENOR PREÇO EMPREITADA GLOBAL**.

7.4.2 - Será considerada desclassificada a proponente que:

- a) Deixar de atender alguma exigência do presente Edital;
- b) Apresentar oferta de vantagem não prevista em Edital ou baseada nas propostas dos demais proponentes;
- c) Apresentar propostas com preços manifestamente inexequíveis;
- d) Deixar de apresentar a proposta de preços em CD ou PEN DRIVE;
- e) Estiver em desconformidade com as planilhas/orçamentos e demais anexos do Edital.

7.4.3 - No julgamento das propostas de preços, a escolha entre os licitantes habilitados se fará pela ordem crescente de Menor Preço apurado nas Propostas.

7.4.4 – Havendo empate entre duas ou mais propostas apresentadas, será obedecido ~~como critério de~~ desempate, o sorteio público, no ato da abertura das propostas para o qual serão convidados todos os proponentes.

7.5 - À Comissão de Licitação é facultado solicitar das proponentes esclarecimentos com relação aos documentos apresentados, bem como, promover diligências ou solicitar pareceres técnicos destinados a esclarecer a instrução do processo.

7.6 - As dúvidas que surgirem durante as sessões públicas, serão, a juízo da Comissão de Licitação, resolvidas pôr esta, na presença dos proponentes ou deixadas para posterior deliberação.

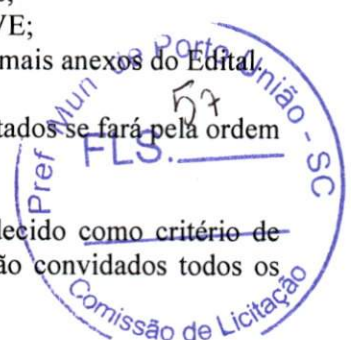



MUNICÍPIO DE PORTO UNIÃO

Rua Padre Anchieta, nº 126 – Centro
Porto União – Santa Catarina – 89400-000
(42) 3523-1155

liciteportouniao@yahoo.com.br / licitacao@portouniao.sc.gov.br

7.7 - Em caso de erro na cotação do serviço, vencerá o menor, tanto para o preço máximo do item como para o unitário.

7.8 - Se o proponente for Microempresa ou empresa de Pequeno Porte devidamente comprovado no ato da apresentação dos documentos de habilitação, através de **Certidão da Junta Comercial do Estado** e análise da Demonstração do Resultado do Exercício (para comprovar que atende ao artigo 3º da lei 123/2006) e quiser exercer o seu direito de preferência de acordo com os artigos 44 e 45 da lei Complementar nº 123/2006, deverá fazê-lo no ato da sessão de julgamento das propostas, quando lhe será concedida o prazo de 5 (cinco) minutos, devendo obrigatoriamente haver um representante legal da empresa proponente presente, sob pena de preclusão dos direitos.

7.9 - Em sendo a proponente microempresa ou empresa de pequeno porte e tendo apresentado algum documento referente a regularidade fiscal ou trabalhista (LC 155/16) com restrição, após ser declarada vencedora do certame terá o prazo de 05 (cinco) dias úteis, cujo termo inicial corresponderá ao momento em que o proponente for declarado o vencedor do certame, prorrogável por igual período, a critério da administração pública, para a regularização da documentação, pagamento ou parcelamento do débito e emissão de eventuais certidões negativas ou positivas com efeito de certidão negativa. O licitante que queira fazer uso das benesses previstas na LC 123/2006 deverá fazer no momento da sessão, sob pena de preclusão do direito.

8. PREÇO MÁXIMO ADMITIDO

8.1 - Fica fixado o valor máximo admitido para este certame conforme segue:

ITEM 01 – R\$ 454.913,39 (quatrocentos e cinquenta e quatro mil novecentos e treze reais e trinta e nove centavos).

9. DA GARANTIA

9.1 – DA GARANTIA DA OBRA

a) A licitante vencedora será notificada a comparecer para a assinatura do contrato, devendo para isso efetuar garantia no valor de 5,0% do valor do contrato, uma das seguintes modalidades: caução em dinheiro (**POR DEPÓSITO IDENTIFICADO**), fiança bancária ou seguro-garantia.

b) A garantia efetuada como caução em dinheiro será depositada pela licitante vencedora, em Conta Corrente, no banco Caixa Econômica Federal, conta corrente nº 5.5, agência 0422-7, operação 006, e somente será liberada quando do recebimento definitivo dos serviços (**O DEPÓSITO DEVERÁ SER IDENTIFICADO**). Caso haja opção por uma das outras modalidades, decorridos 60 (sessenta) dias após o recebimento provisório da obra, não havendo condições de ser recebida em definitivo, o prazo de validade da garantia deverá ser igualmente prorrogado.

c) No caso de rescisão de contrato, por inadimplência da Contratada, a garantia não será devolvida, e será apropriada pela Prefeitura a título de multa rescisória.

d) A Garantia da obra terá validade a partir do recebimento definitivo da mesma.

e) Não será efetuado nenhum pagamento a empresa contratada antes do recebimento da garantia.





MUNICÍPIO DE PORTO UNIÃO

Rua Padre Anchieta, nº 126 – Centro
Porto União – Santa Catarina – 89400-000
(42) 3523-1155

licitoportouniao@yahoo.com.br / licitacao@portouniao.sc.gov.br

10. PRAZOS E CONDIÇÕES DE EXECUÇÃO DO OBJETO E VIGÊNCIA DA CONTRATAÇÃO

10.1 - O prazo de execução do objeto da presente licitação será de 06 (seis) meses.

10.2 - O prazo de vigência da contratação será de 12 (doze) meses.

10.3 - Os prazos de que tratam os **itens 10.1 e 10.2** poderão ser prorrogados, nos termos do artigo 57, §§ 1.º e 2.º da Lei n.º 8.666/93.

10.4 - Os serviços deverão ser rigorosamente executados de acordo com as condições estabelecidas neste Edital e em todos os seus anexos.

10.5 – A Contratada será responsável por todos os ônus e obrigações concernentes à legislação fiscal, social, trabalhista, comercial e tributária, bem como pelos eventuais acidentes, danos e prejuízos que a qualquer título causar ao Contratante, ao meio ambiente e/ou a terceiros, em decorrência da execução dos serviços contratados, respondendo por si e por seus sucessores.

10.6 - A contratada deverá fornecer os equipamentos de proteção individual, necessários para o desenvolvimento de todos os serviços licitados.

10.7 – A CONTRATADA deverá manter DIÁRIO DA OBRA junto a obra, de fácil acesso à fiscalização e entregar à Prefeitura o **Documento que comprove a responsabilidade técnica emitido por conselho de classe referente a EXECUÇÃO e ORÇAMENTO**, cinco dias após o recebimento da Ordem de Serviço.

10.8 – As medições dos serviços executados, somente serão realizadas mediante a presença do responsável técnico da obra, sendo esta obrigatória, indicado através da declaração exigida no item 5.1.3, alínea “f” deste Edital.

10.09 – Em caso de insolvência ou dissolução da empresa adjudicatária, bem como em caso de transferência indireta dos serviços, no todo ou em parte, rescindir-se-á automaticamente o contrato, cabendo à Prefeitura, neste caso, adotar as medidas acauteladoras de seus interesses e do erário, inclusive as previstas no **item 12**, independentemente de ação judicial.

10.10 - A proponente deverá manter na obra um responsável técnico conforme indicado pelo documento exigido no item 5.1.3 alínea “f” do Edital.

10.11 - A proponente deverá efetuar o CNO (Cadastro Nacional de Obras), bem como emitir a ART da mesma.

11. ADJUDICAÇÃO

11.1 - Adjudicado o objeto da presente licitação, a Prefeitura Municipal de Porto União convocará o adjudicatário para assinar o Termo de Contrato em até 3 (três) dias úteis. Caso a licitante vencedora recuse-se, injustificadamente, a assinar, no prazo e condições estabelecidas o Termo de Contrato, a licitante subsequente na ordem de classificação, será notificada para fazê-lo nas condições por ela proposta, ocasião em que será realizada nova Sessão Pública, retomando-se a fase de habilitação, sem prejuízo de que o pregoeiro negocie, diretamente, com o proponente para que seja obtido preço melhor, sem prejuízo da aplicação das sanções previstas no art. 81 e seguintes da lei nº 8.666/93.

11.2 – O Município enviará, por e mail o Termo de Contrato para assinatura da licitante (com todas orientações necessárias para a assinatura), que deverá devolvê-lo assinado, via SEDEX ou ainda

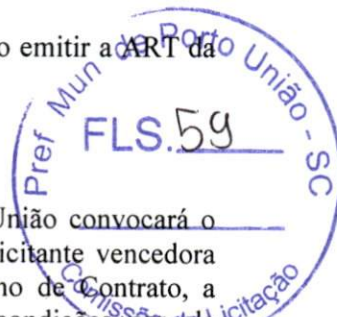



MUNICÍPIO DE PORTO UNIÃO

Rua Padre Anchieta, nº 126 – Centro
Porto União – Santa Catarina – 89400-000
(42) 3523-1155

liciteportouniao@yahoo.com.br / licitacao@portouniao.sc.gov.br

pessoalmente diretamente no Departamento de licitações, quando se tratar de empresa local, no prazo do item 11.1.

11.3 - Será permitida a assinatura eletrônica do contrato, mediante uso da certificação digital ICP Brasil, caso o representante legal da licitante a possua, no mesmo prazo indicado no item 11.1.

12. SANÇÕES ADMINISTRATIVAS PARA O CASO DE INADIMPLENTO CONTRATUAL

12.1 - No caso de não cumprimento dos prazos de execução do objeto, estabelecidos nos **item 10.1 e 10.2** deste Edital, será aplicável à Contratada multa moratória de valor equivalente a 0,1% (um décimo por cento) sobre o valor total da contratação, por dia útil excedente ao respectivo prazo, limitada a 10% (dez por cento) do valor total da contratação.

12.2 - Pela inexecução total ou parcial do Contrato, a Contratante poderá, garantida a prévia defesa, aplicar à Contratada as sanções previstas nos artigos 86 e 87 da Lei n.º 8.666/93 e suas alterações; sendo que em caso de multa esta corresponderá a 10% (dez por cento) sobre o valor total do Contrato.

13. CRITÉRIO DE REAJUSTE

13.1 - O preço pelo qual será contratado o objeto da presente licitação não sofrerá reajuste.

14. CONDIÇÕES DE PAGAMENTO

14.1 - Os pagamentos serão efetuados de acordo com o cronograma, mediante apresentação de nota fiscal/fatura discriminando a modalidade e o número da licitação que originou o respectivo contrato, devidamente aprovada pela Secretaria Municipal de Planejamento, acompanhada da relação de funcionários envolvidos na execução da obra juntamente com as guias comprovando o recolhimento do INSS e do FGTS e as guias comprovando o recolhimento do ISSQN do mês anterior, apresentação de **Documento que comprove a responsabilidade técnica emitido por conselho de classe no estado de Santa Catarina ou Nacional, bem como deverá ser anexado os Diários de Obra junto às respectivas medições.**

14.2 - A aprovação da obra pela Secretaria Municipal de Planejamento, se dará através de aferição da obra concluída implantada.

14.3 - Os atrasos devidos ao não aceite de medições mensais apresentadas pela contratada não gerarão direito a reajuste ou atualização monetária.

14.4 - Deverá a Contratada apresentar cópia de **Documento que comprove a responsabilidade técnica emitido por conselho de classe no estado de Santa Catarina** sobre o objeto do contrato, devidamente quitada, registro ou visto da empresa e do responsável técnico no Conselho de Classe do Estado de Santa Catarina, por ocasião do recebimento da primeira fatura, bem como o CNO (Cadastro Nacional de Obras)

14.5 - O pagamento decorrente do objeto da presente licitação correrá por conta da seguinte dotação orçamentária:

Órgão 0200 - Poder Executivo Porto União
Unidade 0213 - Fundo Municipal de Saúde
Projeto 1154 - Investimentos em Saúde
Modalidade 4490-3195 - Aplicações Diretas
Cód. 101

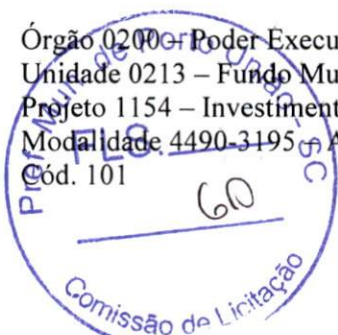



MUNICÍPIO DE PORTO UNIÃO

Rua Padre Anchieta, nº 126 – Centro
Porto União – Santa Catarina – 89400-000
(42) 3523-1155

liciteportouniao@yahoo.com.br / licitacao@portouniao.sc.gov.br

Modalidade 4490-3209 – Aplicações Diretas
Cód. 101

Modalidade 4490-241 – Aplicações Diretas
Cód. 101

Complemento 44905199 – Outras Obras e Instalações

14.6 - Os créditos decorrentes da Contração somente serão pagos ao **CONTRATADO**, não se admitindo o pagamento e a negociação dos mesmos com terceiros.

14.7 – O Município de Porto União poderá efetuar os pagamentos por meio eletrônico no Banco do Brasil e ou na Caixa Econômica Federal.

14.8 - Não será efetuado nenhum pagamento a empresa contratada antes do recebimento da garantia (apresentação prevista no item 9 deste Edital).

15. RECURSOS

15.1 - Aos proponentes é assegurado o direito de interposição de Recurso Administrativo, nos termos do art. 109 da Lei n.º 8.666/93, o qual será recebido e processado nos termos ali estabelecidos.

16. DISPOSIÇÕES GERAIS

16.1 - Esclarecimentos relativos à presente licitação e às condições para atendimento das obrigações necessárias ao cumprimento de seu objeto, serão prestados diretamente na Coordenadoria de Licitações, no endereço citado neste Edital, através do telefone (0xx42) 3523-1155, de segunda à sexta-feira, das 13:00 às 17:30 horas ou ainda pelos e-mails licitacao@portouniao.sc.gov.br ou liciteportouniao@yahoo.com.br

16.2 - O valor a ser atribuído ao contrato será aquele resultante da proposta vencedora.

16.3 - Farão parte integrante do contrato, independentemente de transcrição, as instruções contidas neste Edital e seus anexos, os documentos nele referidos, além daqueles apresentados pela licitante vencedora.

16.4 - A Prefeitura Municipal de Porto União (SC) reserva-se aos seguintes direitos:

- a) de, a seu exclusivo critério, deixar de contratar no todo ou em parte os serviços ora licitados, ou de contratá-los de acordo com sua necessidade e disponibilidade financeira, ou ainda de implantá-los gradativamente, sem que se estenda o prazo de contratação e sem que caiba à Contratada direito de indenização;
- b) de, anular ou revogar a presente licitação, nos termos do art. 49 da lei n.º 8.666/93.

16.5 - Os participantes deverão ter pleno conhecimento dos termos deste Edital, seus anexos e demais condições de execução dos serviços objeto da presente licitação, não podendo ser invocado em nenhum momento, desconhecimento destes pontos como elemento impeditivo da correta formulação da Proposta.





MUNICÍPIO DE PORTO UNIÃO

Rua Padre Anchieta, nº 126 – Centro
Porto União – Santa Catarina – 89400-000
(42) 3523-1155

liciteportouniao@yahoo.com.br / licitacao@portouniao.sc.gov.br

16.6 - A licitante deverá examinar nitidamente as disposições contidas neste Edital e seus anexos, pois a simples apresentação da PROPOSTA COMERCIAL e da DOCUMENTAÇÃO DE HABILITAÇÃO submete o licitante à aceitação incondicional de seus termos, independente de transcrição, bem como representa o conhecimento do objeto em licitação, não sendo aceita alegação de desconhecimento de qualquer pormenor;

16.7 - Informações fornecidas verbalmente por elementos pertencentes a Prefeitura não serão consideradas como motivos para impugnações.

16.8 – Por ocasião da assinatura do instrumento de contrato a empresa vencedora deverá apresentar cópia do visto definitivo e/ou provisório no **Conselho de Classe no estado de Santa Catarina ou Nacional**, da empresa proponente, bem como do seu responsável técnico.

16.9 – Fica a licitante ciente de que, os envelopes contendo os documentos de habilitação que não forem abertos durante a licitação, deverão ser retirados no Departamento de Licitações da Prefeitura Municipal de Porto União, após a celebração dos contratos, no prazo de 10 (dez) dias, sob pena de inutilização (de seu conteúdo por meio de incineração ou picotagem).

16.10 – O Município de Porto União está disponibilizando os editais no site do Município www.portouniao.sc.gov.br e está utilizando o Sistema Betha Auto Cotação para elaboração de suas propostas, que deverão ser entregues obrigatoriamente também em PEN DRIVE ou CD,

16.11 - No PEN DRIVE ou CD, que deve ser apresentado, deverá conter apenas o arquivo auto cotação do aludido processo licitatório, considerando que se o mesmo não abrir, na sessão pública, deste certame, a proponente será desclassificada,

16.12 - Recomenda-se às licitantes que estejam no local marcado, com antecedência de 15 (quinze) minutos do horário previsto, tendo em vista que está sendo utilizado o protocolo eletrônico.

16.13 - O Município reserva-se o direito de deixar de adquirir o objeto da presente licitação, no todo ou em parte, conforme sua necessidade e disponibilidade financeira, sem prévio acordo com o licitante vencedor, não cabendo a este qualquer tipo de indenização.

16.14 - O Município reserva-se o direito de anular ou revogar a presente licitação, nos termos do art. 49 da lei n.º 8.666/93.

16.15 - Todo e qualquer serviço, bem como, alterações nos projetos, que se fizerem necessários e que não conste na planilha orçamentária, projetos e memoriais, deverão ser submetidos a SECRETARIA DE PLANEJAMENTO com antecedência de no mínimo 3 (três) dias, para análise e parecer.

16.16 - O Município disponibilizará a Ata da Sessão do processo licitatório no site da prefeitura, juntamente ao Edital, após a realização da sessão pública, bem como quaisquer pedidos de esclarecimentos, recursos, contrarrazões e pareceres. Caso tenham interesse em algum documento que não esteja disponibilizado, poderá solicitar através dos e mails: liciteportouniao@yahoo.com.br ou licitacao@portouniao.sc.gov.br

16.17 - É total responsabilidade da proponente manter frequente acesso ao e mail informado no sistema/documentos tendo em vista possíveis contatos do município.

17. CASOS OMISSOS





MUNICÍPIO DE PORTO UNIÃO

Rua Padre Anchieta, nº 126 – Centro
Porto União – Santa Catarina – 89400-000
(42) 3523-1155

liciteportouniao@yahoo.com.br / licitacao@portouniao.sc.gov.br

17.1 - Aplicam-se a este Edital as disposições da Lei n.º 8.666 de 21 de junho de 1993, que institui normas para licitações e contratos da Administração Pública, incorporando as alterações introduzidas pela Lei n.º 8.883 de 08 de junho de 1994 e pela Lei n.º 9.648 de 28 de maio de 1998.

17.2 - Os casos omissos neste edital serão resolvidos pela Comissão Permanente de Licitações, encarregada do recebimento, análise e julgamento das propostas.

18. ANEXOS DO EDITAL

18.1 - Integram o presente edital, dele fazendo parte como se transcritos em seu corpo, os seguintes anexos:

- A) MODELO DE CARTA DE CREDENCIAMENTO;
- B) MODELO DE DECLARAÇÃO DE IDONEIDADE;
- C) MODELO DE DECLARAÇÃO DE SUJEIÇÃO AO EDITAL E INEXISTÊNCIA DE FATOS SUPERVENIENTES IMPEDITIVOS DA QUALIFICAÇÃO;
- D) MODELO DE TERMO DE RENÚNCIA (OPCIONAL);
- E) MINUTA DE CONTRATO;
- F) ART, Orçamento, Cronograma Físico Financeiro, Memorial Descritivo, Projeto;
- G) DECLARAÇÃO DO CÁLCULO BALANÇO PATRIMONIAL.
- H) MODELO DE DECLARAÇÃO DE QUE NÃO POSSUI EM SEU QUADRO SOCIETÁRIO PARLAMENTARES DE QUALQUER ESFERA DO GOVERNO.
- I) MODELO DE DECLARAÇÃO CNAE.
- J) MODELO DE DECLARAÇÃO DE SUSPENSÃO DE LICITAR.
- K) MODELO DE DECLARAÇÃO FIRMANDO LEGITIMIDADE E AUTENTICIDADE.
- L) MODELO DE DECLARAÇÃO DE QUE NÃO EMPREGA MENOR.

Porto União – SC, ***de *** de 2021.

LUIZ RICARDO FANTIN
Comissão Permanente de Licitações
Decreto n.º 1.227/2021





MUNICÍPIO DE PORTO UNIÃO
Rua Padre Anchieta, nº 126 – Centro
Porto União – Santa Catarina – 89400-000
(42) 3523-1155
liciteportouniao@yahoo.com.br / licitacao@portouniao.sc.gov.br

PROCESSO LICITATORIO Nº */2021**

TOMADA DE PREÇOS N.º 0/2021**

ANEXO “A”

MODELO DE CARTA DE CREDENCIAMENTO

À Comissão Permanente de Licitação do Município de Porto União - SC

Pela presente, credenciamos o (a) Sr.(a)....., portador (a) da Cédula de Identidade sob n.º.....e CPF sob n.º, a participar do procedimento licitatório, sob a modalidade TOMADA DE PREÇOS n.º 00*/2021 instaurado pela Prefeitura Municipal de Porto União.

Na qualidade de representante legal da empresa, outorga-se ao acima credenciado, dentre outros poderes, o de renunciar ao direito de interposição de Recurso.

....., em..... de de 2021.

(Nome do Representante Legal da Empresa Proponente)

CNPJ da empresa proponente

ANEXO “B”

MODELO DE DECLARAÇÃO DE IDONEIDADE

À Comissão Permanente de Licitação do Município de Porto União - SC

Declaramos para os devidos fins de direito, na qualidade de Proponente do procedimento licitatório, sob a modalidade TOMADA DE PREÇOS n.º 0**/2021, instaurado pela Prefeitura Municipal de Porto União, que não fomos declarados inidôneos para licitar ou contratar com o Poder Público, em qualquer de suas esferas.

Por ser expressão da verdade, firmamos o presente.

....., em.....de.....de 2021.

(Nome do Representante Legal da Empresa Proponente)

CNPJ da empresa proponente





MUNICÍPIO DE PORTO UNIÃO

Rua Padre Anchieta, nº 126 – Centro
Porto União – Santa Catarina – 89400-000
(42) 3523-1155

liciteportouniao@yahoo.com.br / licitacao@portouniao.sc.gov.br

ANEXO “C”

MODELO DE DECLARAÇÃO DE SUJEIÇÃO AO EDITAL E DE INEXISTÊNCIA DE FATOS SUPERVENIENTES IMPEDITIVOS DA QUALIFICAÇÃO

À Comissão Permanente de Licitação do Município de Porto União - SC

Processo Licitatório n.º 0**/2021
Tomada de Preços n.º 0**/2021

O signatário da presente, em nome da proponente _____, declara **conhecer e concordar** com todos os termos do Procedimento Licitatório supramencionado, seus respectivos anexos e documentos, que a mesma acatará integralmente qualquer decisão que venha a ser tomada pelo licitador quanto à qualificação apenas das proponentes que hajam atendido às condições estabelecidas e demonstrem integral possibilidade de executar a obra prevista.

O signatário da presente declara, também, em nome da referida proponente, total concordância com a decisão que venha a ser tomada quanto a adjudicação, objeto do presente procedimento.

Declara, ainda, para todos os fins de direito a inexistência de fatos supervenientes impeditivos da qualificação ou que comprometam a idoneidade da proponente nos termos do Artigo 32, parágrafo 2º e Artigo 97 da Lei n.º 8.666, de 21 de junho de 1993 e suas alterações.

Local, _____ de _____ de 2021.

(Nome do Representante Legal da Empresa Proponente)

CNPJ da empresa proponente





MUNICÍPIO DE PORTO UNIÃO

Rua Padre Anchieta, nº 126 – Centro

Porto União – Santa Catarina – 89400-000

(42) 3523-1155

liciteportouniao@yahoo.com.br / licitacao@portouniao.sc.gov.br

ANEXO “D”

MODELO DE TERMO DE RENÚNCIA

À Comissão Permanente de Licitação do Município de Porto União - SC

TERMO DE RENÚNCIA

A Proponente abaixo assinada, participante da Licitação modalidade TOMADA DE PREÇOS n.º 0**/2021, por seu representante credenciado, declara na forma e sob as penas impostas pela Lei n.º 8.666/93, de 21/06/93, obrigando a empresa que representa, que não pretende recorrer da decisão da Comissão de Licitação, que julgou os documentos de habilitação preliminar, renunciando, assim, expressamente, ao direito de recurso e ao prazo respectivo, e concordando, em consequência, com o curso do Procedimento Licitatório, passando-se à abertura dos envelopes de proposta de preço, dos proponentes habilitados.

_____, ____ de _____ de 2021.

(Nome do Representante Legal da Empresa Proponente)

CNPJ da empresa proponente





MUNICÍPIO DE PORTO UNIÃO

Rua Padre Anchieta, nº 126 – Centro
Porto União – Santa Catarina – 89400-000
(42) 3523-1155

liciteportouniao@yahoo.com.br / licitacao@portouniao.sc.gov.br

ANEXO “E”

MINUTA DE CONTRATO

Contrato de execução de obra que entre si celebram o Município de Porto União e a empresa _____.

O Município de Porto de União, Pessoa Jurídica de Direito Público Interno, situada na Rua Padre Anchieta, ***, Centro, município de Porto União, Santa Catarina, neste ato representada por seu Prefeito, Sr. _____, a seguir denominada Contratante, e a empresa _____, Pessoa Jurídica de Direito Privado, sita na rua _____, cidade de _____, Estado _____, CEP _____, inscrita no CNPJ/MF sob o n.º _____, Telefone _____ neste ato representada por seu *****, Sr. _____, (ou representante legal), a seguir denominada Contratada, acordam e ajustam firmar o presente contrato nos termos da lei n.º 8.666/93, de 21 de junho de 1993, e legislação pertinente, assim como pelas condições do Processo Licitatório n.º 0**/2021 modalidade TOMADA DE PREÇOS n.º 0**/2021, pelas cláusulas a seguir expressas, definidoras dos direitos, obrigações e responsabilidades das partes.

CLÁUSULA PRIMEIRA - OBJETO

A presente licitação tem por objeto a *****.

PARÁGRAFO ÚNICO - Integram e completam o presente termo contratual, para todos os fins de direito, obrigando as partes em todos os seus termos, às condições expressas no Edital modalidade de TOMADA DE PREÇOS n.º 0**/2021, juntamente com seus anexos e a proposta da CONTRATADA.

CLÁUSULA SEGUNDA – REGIME DE EXECUÇÃO

A execução do presente Contrato deverá obedecer rigorosamente os Projetos e Orçamento

CLÁUSULA TERCEIRA - VALOR CONTRATUAL

Pela efetiva execução do objeto ora contratado, a **CONTRATANTE**, pagará a **CONTRATADA**, o valor total de R\$ _____ (_____).

PARÁGRAFO ÚNICO - No valor estão incluídas todas as despesas necessárias para a sua execução, incluindo encargos trabalhistas, previdenciários e demais tributos que venham a incidir sobre a execução do objeto deste termo contratual.

CLÁUSULA QUARTA - CONDIÇÕES DE PAGAMENTO

PARAGRAFO PRIMEIRO - Os pagamentos serão efetuados de acordo com o cronograma, mediante apresentação de nota fiscal/fatura discriminando a modalidade e o número da licitação que originou o respectivo contrato, devidamente aprovada pela Secretaria Municipal de Planejamento, acompanhada da relação de funcionários envolvidos na execução da obra juntamente com as guias comprovando o recolhimento do INSS e do FGTS e as guias comprovando o recolhimento do ISSQN do mês anterior, apresentação de **Documento que comprove a responsabilidade técnica emitido por conselho de classe no estado de Santa Catarina ou Nacional, bem como deverá ser anexado os Diários de Obra junto às respectivas medições.**

PARAGRAFO SEGUNDO - A aprovação de cada etapa da obra pela Secretaria Municipal de Planejamento, se dará através de aferição da obra concluída implantada.

PARÁGRAFO TERCEIRO - Os atrasos devidos ao não aceite de medições mensais apresentadas pela contratada não gerarão direito a reajuste ou atualização monetária.

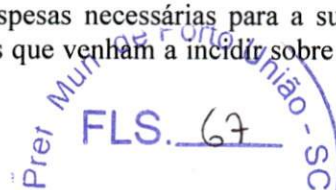



MUNICÍPIO DE PORTO UNIÃO

Rua Padre Anchieta, nº 126 – Centro
Porto União – Santa Catarina – 89400-000
(42) 3523-1155

liciteportouniao@yahoo.com.br / licitacao@portouniao.sc.gov.br

PARÁGRAFO QUARTO - Deverá a Contratada apresentar cópia de **Documento que comprove a responsabilidade técnica emitido por conselho de classe no estado de Santa Catarina ou Nacional** sobre o objeto do contrato, devidamente quitada, registro ou visto da empresa e do responsável técnico Conselho de Classe do Estado de Santa Catarina ou nacional, por ocasião do recebimento da primeira fatura, bem como o CNO (Cadastro Nacional de Obras).

PARÁGRAFO QUINTO - Não será efetuado nenhum pagamento caso a empresa contratada não tenha apresentado a **GARANTIA DA OBRA**

PARÁGRAFO SEXTO - O pagamento da última parcela, será liberado mediante a apresentação do **FGTS devidamente quitado**.

PARÁGRAFO SÉTIMO – O município de Porto União poderá efetuar os pagamentos por meio eletrônico no Banco do Brasil e ou na Caixa Econômica Federal.

PARÁGRAFO OITAVO - Os créditos decorrentes da contração somente serão pagos ao **CONTRATADO**, não se admitindo o pagamento e a negociação dos mesmos com terceiros.

CLÁUSULA QUINTA - RECURSO FINANCEIRO

As despesas decorrentes do presente contrato correrão à conta da Dotação Orçamentária:

CLÁUSULA SEXTA - CRITÉRIO DE REAJUSTE

Os preços ora contratados não sofrerão reajustes.

CLÁUSULA SÉTIMA – PRAZO DE EXECUÇÃO

O prazo máximo para a execução da obra será de *** (****) meses.

PARÁGRAFO PRIMEIRO - O prazo acima estabelecido poderá ser prorrogado nos termos do art. 57, §§ 1.º e 2.º da Lei n.º 8.666/93.

PARAGRAFO SEGUNDO – Os serviços deverão ser executados conforme o os projetos e demais anexos do edital, parte integrante do instrumento de contrato.

CLÁUSULA OITAVA – GARANTIA DA OBRA

Executado o objeto contratual, a **CONTRATADA** responderá pela solidez e segurança da obra, durante o prazo de 5 (cinco) anos, em conformidade com o artigo 1.245 do Código Civil Brasileiro.

CLÁUSULA NONA - DIREITOS E RESPONSABILIDADES DAS PARTES

Constituem direitos do **CONTRATANTE**, receber o objeto deste contrato, nas condições avençadas, e da **CONTRATADA**, perceber o valor ajustado na forma e prazo convencionados.

PARÁGRAFO PRIMEIRO - Constituem obrigações do **CONTRATANTE**:

- a) Efetuar o pagamento na forma e prazos ajustados;
- b) Dar a **CONTRATADA** condições necessárias à regular a execução do contrato.

PARÁGRAFO SEGUNDO - Constituem obrigações da **CONTRATADA**:

- a) Fornecer o objeto deste contrato na forma e condições avençadas;
- b) Submeter-se à supervisão e fiscalização da Secretaria Municipal de Planejamento da **CONTRATANTE**, sendo que no caso de inexecução contratual, o





MUNICÍPIO DE PORTO UNIÃO

Rua Padre Anchieta, nº 126 – Centro
Porto União – Santa Catarina – 89400-000
(42) 3523-1155

licitoportouniao@yahoo.com.br / licitacao@portouniao.sc.gov.br

CONTRATANTE, fica desde já autorizado a reter e compensar os valores exigidos do Município, por conta do inadimplemento por parte da **CONTRATADA**;

c) Dispor do pessoal e equipamentos necessários a realização do objeto licitado, nos prazos e condições estipulados no Edital;

d) Atender aos encargos trabalhistas, previdenciários, fiscais e comerciais, decorrentes da execução do presente contrato;

e) Manter durante toda a execução do contrato, em compatibilidade com as obrigações por ela assumidas, todas as condições de habilitação e qualificação exigidas na licitação;

f) Responsabilizar-se pela segurança e boa qualidade dos serviços executados, bem como pela sinalização nos locais das obras, que deverá seguir as normas do trânsito, segurança de terceiros e usuários durante a execução dos serviços;

g) Apresentar, sempre que solicitado, durante a execução do contrato, documentos que comprovem estar cumprindo a legislação em vigor, quanto às obrigações assumidas na licitação, em especial, encargos sociais, trabalhistas, previdenciários, tributários, fiscais e comerciais;

h) Fornecer os equipamentos de proteção individual, necessários para o desenvolvimento de todos os serviços licitados;

i) Responsabilizar-se por todos os ônus e obrigações concernentes à legislação fiscal, social, trabalhista e tributária, bem como pelos danos e prejuízos que a qualquer título causar ao contratante, ao meio ambiente e/ou a terceiros, em decorrência da execução dos serviços contratados, respondendo por si e por seus sucessores;

j) Recolher as taxas referente ao **Documento que comprove a responsabilidade técnica emitido por conselho de classe do estado de Santa Catarina ou Nacional se for o caso** do serviço objeto deste contrato e entregar na Prefeitura cinco dias após o recebimento da Ordem de Serviço.

k) Recolher o ISS junto a Municipalidade;

l) Reparar, corrigir, remover, reconstruir ou substituir as suas expensas, no total ou em partes, o objeto do contrato em que se verificarem vícios, defeitos ou incorreções resultantes da execução ou de materiais empregados;

m) O responsável técnico pela execução da obra deverá obrigatoriamente acompanhar as medições, sob pena da mesma não ser realizada sem a presença do mesmo;

n) Manter DIÁRIO DA OBRA junto a obra, de fácil acesso à fiscalização.

CLÁUSULA DÉCIMA - SANÇÕES ADMINISTRATIVAS PARA O CASO DE INADIMPLEMENTO CONTRATUAL

No caso de não cumprimento dos prazos de execução do objeto, estabelecidos na **Cláusula Sétima** deste Contrato, será aplicável à Contratada multa moratória de valor equivalente a 0,1% (um décimo por cento) sobre o valor total da contratação, por dia útil excedente ao respectivo prazo, limitada a 10% (dez por cento) do valor total da contratação.

PARÁGRAFO PRIMEIRO - Pela inexecução total ou parcial do Contrato, a Contratante poderá, garantida a prévia defesa, aplicar à Contratada as sanções previstas nos artigos 86 e 87 da Lei n.º 8.666/93 e suas posteriores alterações; sendo que em caso de multa esta corresponderá a 10% (dez por cento) sobre o valor total do Contrato.

PARAGRAFO SEGUNDO – A inadimplência do **CONTRATADO**, com referência aos encargos estabelecidos neste contrato, não transfere a Administração Pública a responsabilidade por seu pagamento, nem poderá onerar o objeto do contrato ou restringir a regularização e o uso das obras e edificações, inclusive perante o Registro de Imóveis.

CLÁUSULA DÉCIMA PRIMEIRA - RESCISÃO

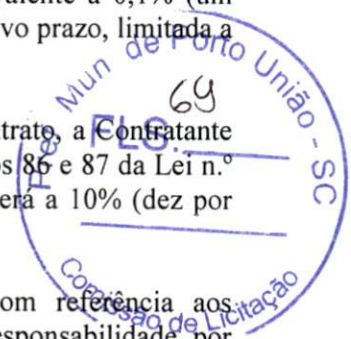



MUNICÍPIO DE PORTO UNIÃO

Rua Padre Anchieta, nº 126 – Centro
Porto União – Santa Catarina – 89400-000
(42) 3523-1155

liciteportouniao@yahoo.com.br / licitacao@portouniao.sc.gov.br

O presente contrato poderá ser rescindido caso ocorra infração a quaisquer das cláusulas deste contrato e/ou quaisquer dos fatos elencados no artigo 78 e seguintes da Lei n.º 8.666/93.

PARÁGRAFO ÚNICO - A CONTRATADA, reconhece os direitos da **CONTRATANTE**, em caso de rescisão administrativa, previstos no artigo 77, da Lei n.º 8.666/93.

CLÁUSULA DÉCIMA SEGUNDA - LEGISLAÇÃO APLICÁVEL

O presente Instrumento contratual rege-se pelas disposições expressas na Lei 8.666/93, de 21 de junho de 1993 e suas posteriores alterações, e pelos Preceitos de Direito Público, aplicando-se-lhe supletivamente os princípios da Teoria Geral dos Contratos e as disposições do Direito Privado.

CLÁUSULA DÉCIMA TERCEIRA - TRANSMISSÃO DE DOCUMENTOS

A troca eventual de documentos e cartas entre o **CONTRATANTE** e a **CONTRATADA**, será feita através de Protocolo. Nenhuma outra forma será considerada como prova de entrega de documentos ou cartas.

CLÁUSULA DÉCIMA QUARTA - DA VIGÊNCIA

A vigência do presente contrato será de *** (****) meses, contados a partir da data de emissão do presente Instrumento, podendo ser prorrogado nos termos do art. 57, da Lei n.º 8.666/93.

CLÁUSULA DÉCIMA QUINTA - DOS CASOS OMISSOS

Os casos omissos serão resolvidos à luz da Lei n.º 8.666/93 e suas alterações, e dos Princípios Gerais de Direito.

CLÁUSULA DÉCIMA SEXTA - DA PUBLICIDADE

O presente contrato terá seu extrato publicado no Órgão Oficial do Município, pela **CONTRATANTE**, dando-se cumprimento ao disposto no Artigo 61, parágrafo único da Lei n.º 8.666/93.

CLÁUSULA DÉCIMA SÉTIMA - DO FORO

Fica eleito o Foro da Comarca de Porto União, para dirimir dúvidas ou questões oriundas do presente contrato.

E por estarem justas e contratadas, as partes assinam o presente instrumento contratual, por si e seus sucessores, em 04 (quatro) vias iguais, e rubricadas para todos os fins de direito, na presença das testemunhas abaixo.

Porto União - SC, ____ de _____ de 2021.

CONTRATANTE

CONTRATADA





MUNICÍPIO DE PORTO UNIÃO

Rua Padre Anchieta, nº 126 – Centro

Porto União – Santa Catarina – 89400-000

(42) 3523-1155

licitoportouniao@yahoo.com.br / licitacao@portouniao.sc.gov.br

ANEXO “F”

ART, Orçamento, Cronograma Físico Financeiro, Memorial Descritivo, Projeto

(anexos disponíveis no site do Município de Porto União: www.portouniao.sc.gov.br)

ANEXO “G”

Cálculo Balanço Patrimonial

Declaro que os índices abaixo apresentados foram elaborados com base nas informações contidas no Balanço Patrimonial do Exercício de 2020.

LC – Liquidez corrente, maior ou igual a 1,00

Fórmula: $\frac{\text{ATIVO CIRCULANTE}}{\text{PASSIVO CIRCULANTE}}$

SG – Solvência Geral, Maior ou igual a 1,00

Fórmula: $\frac{\text{ATIVO TOTAL}}{\text{PASSIVO CIRCULANTE} + \text{EXIGÍVEL A LONGO PRAZO}}$

LG – Liquidez Geral, Maior ou igual a 1,00

Fórmula: $\frac{\text{ATIVO CIRCULANTE} + \text{REALIZÁVEL A LONGO PRAZO}}{\text{PASSIVO CIRCULANTE} + \text{EXIGÍVEL A LONGO PRAZO}}$

Local, data _____

Responsável da proponente
CNPJ

Contador
CRC





MUNICÍPIO DE PORTO UNIÃO

Rua Padre Anchieta, nº 126 – Centro
Porto União – Santa Catarina – 89460-000
(42) 3523-1155

liciteportouniao@yahoo.com.br / licitacao@portouniao.sc.gov.br

ANEXO “H”

“MODELO DE DECLARAÇÃO DE QUE NÃO POSSUI EM SEU QUADRO SOCIETÁRIO PARLAMENTARES DE QUALQUER ESFERA DO GOVERNO”

....., pessoa jurídica inscrita no CNPJ n.º, por intermédio de seu representante legal, Sr. (a) portador (a) da Carteira de Identidade n.º CPF n.º **DECLARA** que não possui em seu quadro societário parlamentares de qualquer esfera do governo, bem como as pessoas mencionadas no art. 9º da Lei 8.666/93.

data

Nome do representante legal da empresa
CNPJ da empresa proponente

ANEXO “I”

MODELO DECLARAÇÃO CNAE

A empresa ***** proponente do Processo Licitatório ***/2021, na modalidade de Tomada de Preços ***/2021, **DECLARA** que o CNAE que representa a atividade de maior receita é ***** - *****.

Local e data,

RAZÃO SOCIAL EMPRESA
CNPJ
responsável





MUNICÍPIO DE PORTO UNIÃO

Rua Padre Anchieta, nº 126 – Centro

Porto União – Santa Catarina – 89400-000

(42) 3523-1155

liciteportouniao@yahoo.com.br / licitacao@portouniao.sc.gov.br

ANEXO “J”

“MODELO DE DECLARAÇÃO SUSPENSO DE LICITAR”

Declaramos para os devidos fins de direito, na qualidade de Proponente do procedimento licitatório, sob a modalidade Tomada de Preços n.º 0**/2021, instaurado pelo Município de Porto União, de que não estamos punidas com “Suspensão” do direito de contratar ou licitar com a Administração Pública no âmbito do Município de Porto União, Santa Catarina.

Por ser expressão da verdade, firmamos o presente.

....., em.....de.....de 2021.

(Nome do Representante Legal da Empresa Proponente)

CNPJ da empresa proponente

ANEXO K

MODELO DE DECLARAÇÃO FIRMANDO LEGITIMIDADE E AUTENTICIDADE

DECLARAMOS para fins de participação no procedimento licitatório n.º 0**/2021 de que **TODOS** os documentos apresentados são legítimos e autênticos, estando sujeito as penalidades previstas no artigo 299 do Código Penal no caso de conteúdo falso.

_____, em ____ de _____.

Nome, identidade, cargo do Representante legal da empresa
CNPJ da empresa proponente





MUNICÍPIO DE PORTO UNIÃO

Rua Padre Anchieta, nº 126 – Centro
Porto União – Santa Catarina – 89400-000
(42) 3523-1155

liciteportouniao@yahoo.com.br / licitacao@portouniao.sc.gov.br

ANEXO L

MEIO DE DECLARAÇÃO DE QUE NÃO EMPREGA MENOR

DECLARAMOS para fins de participação no procedimento licitatório n.º 0**/2021, sob as penas da lei, que atende o inciso V do artigo 27 da lei 8.666/93, que se refere ao inciso XXXIII, do artigo 7º da Constituição Federal, de que não possui em seu quadro de empregados, trabalhadores menores de dezoito anos realizando trabalhos noturnos e insalubres e de menores de dezesseis anos, trabalhando em qualquer tipo de função, salvo na condição de aprendiz a partir dos quatorze anos.

Ressalva:

Emprega menor, a partir de quatorze anos, na condição de aprendiz ().

_____, em ____ de _____.

Nome, identidade, cargo do Representante legal da empresa
CNPJ da empresa proponente





**ESTADO DE SANTA CATARINA
MUNICÍPIO DE PORTO UNIÃO**

Rua Padre Anchieta., 126 - Centro - Porto União - SC
CEP: 89400-000 CNPJ: 83.102.541/0001-58 Telefone: (42) 3523-1155
E-mail: portouniao@portouniao.sc.gov.br Site: www.portouniao.sc.gov.br

PARECER CONTÁBIL

" Em atenção a solicitação do setor de compras e licitações para verificar a existência de recursos orçamentários para assegurar o pagamento das obrigações decorrentes do objeto especificado abaixo, certifico que:

- Há recursos orçamentários para pagamento das obrigações conforme dotações especificadas abaixo
 - Não há recursos orçamentários para pagamento das obrigações
 - Despesas Extraorçamentárias

Foi submetida à apreciação da Contabilidade e nos termos da Lei 8.666/93 (Lei das Licitações e Contratos da Administração Pública) e da LRF (Lei de Responsabilidade Fiscal) LC 101/00, existe recursos orçamentários para o procedimento licitatório, estando de acordo com a Legislação pertinente."

Processo 249/2021

Modalidade: Tomada de preços

Data do Processo: 02/09/2021

Objeto do Processo: A presente licitação tem por objeto: a CONSTRUÇÃO DA FARMÁCIA DO SUS E DEPÓSITO, incluindo material e mão de obra.

Observação:

Recursos orçamentários: MUNICÍPIO DE PORTO UNIÃO

Organograma	Descrição da Despesa	Máscara	Valor Estimado
02.013	INVESTIMENTOS EM SAÚDE	02.013.10.301.0023.1154.4.4.90.00.00	R\$ 21.998,93
02.013	INVESTIMENTOS EM SAÚDE	02.013.10.301.0023.1154.4.4.90.00.00	R\$ 292.016,79
02.013	INVESTIMENTOS EM SAÚDE	02.013.10.301.0023.1154.4.4.90.00.00	R\$ 140.897,67
Total:			R\$ 454.913,39



Total Geral: R\$ 454.913,39

Porto União, 02 de Setembro de 2021

Assinatura do Responsável



MUNICIPIO DE PORTO UNIÃO

Rua Padre Anchieta, nº 126 – Centro
Porto União – Santa Catarina – 89400-000
(42) 3523-1155

Ref.: Processo Licitatório n. 249/2021
Modalidade Tomada de Preços n. 013/2021.

PARECER JURÍDICO n. 501/2021 (Atendimento à Lei n.º 8.666/1993)

Submetido à apreciação desta assessoria jurídica, nos termos do parágrafo único do art. 38 da Lei 8.666/1993 (Lei das Licitações e Contratos da Administração Pública), o processo licitatório em epígrafe, na modalidade Tomada de Preços, com adjudicação adotando o critério de menor preço por empreitada global, que tem por objeto a **CONSTRUÇÃO DA FARMÁCIA DO SUS E DEPÓSITO, incluindo material e mão de obra.**

Analisando-se as minutas apresentadas, observa-se que o referido procedimento licitatório está de acordo com a legislação pertinente, atendendo os requisitos exigidos, nos termos da Lei 8.666/1993.

Há previsão também acerca dos privilégios concedidos às Microempresas e Empresas de Pequeno Porte, conforme disposto na Lei Complementar nº. 123 de 14.12.2006 (Estatuto Nacional da Microempresa e da Empresa de Pequeno Porte), Capítulo V.

Assim, diante de tal situação, estando o processo formalmente em ordem, encontra-se em condições de seguir seu trâmite normal, conforme decisão da autoridade superior, se assim entender conveniente ao interesse público.

Considerado a modalidade da licitação (tomada de preços, tipo “menor preço”), bem como considerado as disposições legais atinentes à espécie, os avisos contendo o resumo do edital deverão ser publicados, com antecedência, por no mínimo 01(uma) vez, nos seguintes veículos de comunicação:

- a) Diário Oficial da União (quando a contratação for financiada total ou parcialmente com recursos federais);
- b) Diário Oficial do Estado;
- c) Diário Oficial Eletrônico do Município – DOM;
- d) Sítio Oficial do Município na Rede Mundial de Computadores;
- e) Mural Público.

Oportuno ainda ressaltar que deverá ser observado o prazo de, no mínimo, **15 dias** entre a data da última publicação do aviso do edital e a data marcada para apresentação das propostas, conforme estabelece o inciso III, do §2º, do artigo 21, da Lei nº. 8.666/1993.

Saliento que esta assessoria deixa de se manifestar a respeito da quantidade, qualidade e valor do objeto a ser licitado, por não contar com aptidão técnica para tanto. Ainda, deixa de analisar a conveniência e oportunidade do certame e seu objeto, limitando-se à análise dos aspectos formais do edital, conforme dispõe o artigo 38 da Lei nº 8.666/1993.

Tendo em vista a Lei de Responsabilidade Fiscal - Lei Complementar nº. 101/2000, de 04/05/2000, há que se observar o disposto em seu artigo 16, no que diz respeito às condições para geração de despesas.

Por fim, OPINO pelo prosseguimento do processo licitatório.

É o parecer, s.m.j.

Porto União (SC), 06 de setembro de 2021.

Maria Eduarda Marschalk
Advogada do Município de Porto União
OAB/SC 61.207-A





MUNICÍPIO DE PORTO UNIÃO

Rua Padre Anchieta, nº 126 – Centro
Porto União – Santa Catarina – 89400-000
(42) 3523-1155

liciteportouniao@yahoo.com.br / licitacao@portouniao.sc.gov.br
Código registro TCE: 25ACC52051F3C19441E136935778C926B24FFA48

PROTOCOLO DE RECEBIMENTO DE EDITAL

**PROCESSO LICITATORIO Nº 249/2021
TOMADA DE PREÇOS Nº 013/2021**

OBJETO: CONSTRUÇÃO DA FARMÁCIA DO SUS E DEPÓSITO.

Razão Social: _____
CNPJ: _____
Endereço: _____
Cidade: _____ Estado: _____ CEP _____
E-mail: _____
Telefone: _____ Fax: _____ Celular: _____

Declaro que recebi, através do acesso à página www.portouniao.sc.gov.br do Município de Porto União, o edital acima, dentro do prazo legal e pertinente.

_____, _____ de _____ de 2021

Responsável: _____

Senhor Licitante:

Visando comunicação futura com essa empresa, sobre as eventuais alterações do edital, solicitamos que este protocolo seja devolvido a este Departamento devidamente preenchido, através do e mail licitacao@portouniao.sc.gov.br ou liciteportouniao@yahoo.com.br, Se houver interesse em participar do processo licitatório, deverá acessar o site do Município de Porto União www.portouniao.sc.gov.br e efetuar no seu computador o download do programa **Betha Auto Cotação**.

OBS: TODA INFORMAÇÃO ADICIONAL DESTE CERTAME SERÁ DIVULGADA CONFORME EXIGÊNCIA EM LEI. FAZ-SE SABER QUE O NÃO ENVIO DESTE DOCUMENTO PREENCHIDO CORRETAMENTE, EXIME A ADMINISTRAÇÃO DA OBRIGAÇÃO DE QUALQUER EVENTUAL INFORMAÇÃO DESTE PROCESSO DIRETAMENTE A LICITANTE.

Departamento de Licitações





MUNICÍPIO DE PORTO UNIÃO

Rua Padre Anchieta, nº 126 – Centro
Porto União – Santa Catarina – 89400-000
(42) 3523-1155

liciteportouniao@yahoo.com.br / licitacao@portouniao.sc.gov.br
Código registro TCE: 25ACC52051F3C19441E136935778C926B24FFA48

ATENÇÃO!!!!!!!!!!

- A PROPONENTE deve atentar-se que as licitações estão sendo elaboradas utilizando o Sistema Betha Auto cotação, a disposição no site do Município de Porto União (www.portouniao.sc.gov.br) para download, sendo que o arquivo para autocotação também está disponível no site, junto ao Edital.

- A PROPONENTE deverá protocolar a proposta escrita no envelope nº 02 e a habilitação no envelopes nº 01, no setor de protocolo da sede da Prefeitura Municipal, deverá também obrigatoriamente trazer em PEN DRIVE OU CD a proposta de preços (utilizando o sistema Betha auto cotação) junto ao envelope da proposta, sob pena de desclassificação da proponente que não apresentar.

- A PROPONENTE deve atentar-se ao horário do protocolo, visto que o Município de Porto União está utilizando o protocolo eletrônico.

A PROPONENTE que já possui o programa Betha Auto Cotação instalado em seu computador deverá conferir no site do Município de Porto União se o mesmo está compatível com a versão disponibilizada, devido as atualizações que eventualmente ocorrem.





MUNICÍPIO DE PORTO UNIÃO

Rua Padre Anchieta, nº 126 – Centro
Porto União – Santa Catarina – 89400-000
(42) 3523-1155

liciteportouniao@yahoo.com.br / licitacao@portouniao.sc.gov.br
Código registro TCE: 25ACC52051F3C19441E136935778C926B24FFA48

EDITAL DE LICITAÇÃO

PROCESSO LICITATÓRIO 249/2021

TOMADA DE PREÇOS N.º 013/2021

1. PREÂMBULO

1.1 O MUNICÍPIO DE PORTO UNIÃO, Estado de Santa Catarina, através da Comissão Permanente de Licitações, designada pelo Decreto 1.227/2021 de conformidade com a Lei 8.666/93 e suas alterações, e demais legislações aplicáveis informa que fará realizar licitação na modalidade TOMADA DE PREÇOS no **dia 21 de setembro de 2021 às 08:30 horas**, na sede da Prefeitura Municipal, sito à Rua Padre Anchieta, nº 126, centro, neste Município, sendo a presente licitação do tipo **MENOR PREÇO POR EMPREITADA GLOBAL**.

1.2 - O recebimento dos envelopes n.º 01, contendo a documentação de Habilitação e envelopes n.º 02, contendo a Proposta de Preços, bem como o **PEN DRIVE ou CD** dos interessados dar-se-á até as **08:30 horas do dia 21 de setembro de 2021**, no setor protocolo da Prefeitura Municipal.

1.3 - A abertura dos Envelopes n.º 01, contendo a documentação de habilitação, dar-se-á no mesmo endereço indicado no **item 1.1**, às **08:30 horas do dia 21 de setembro de 2021**. Havendo a concordância da Comissão de Licitação e de todos os proponentes, formalmente expressa pelas assinaturas na respectiva Ata, ou Termo de Renúncia (modelo sugestivo no **anexo "D"**), renunciando à interposição de recurso quanto à fase de habilitação, proceder-se-á, nesta mesma data, a abertura do Envelope n.º 02, contendo a Proposta de Preços dos Proponentes Habilitados e leitura do **PEN DRIVE ou CD**.

2. OBJETO

2.1 - A presente licitação tem por objeto: a **CONSTRUÇÃO DA FARMÁCIA DO SUS E DEPÓSITO**, incluindo material e mão de obra.

2.2 - Os serviços deverão ser executados sob a fiscalização da Secretaria Municipal de Planejamento, através de seu responsável técnico anotador da respectiva ART.

3. CONDIÇÕES PARA PARTICIPAÇÃO NA LICITAÇÃO

3.1 - Poderão participar da presente licitação os interessados devidamente ~~cadastrados na~~ correspondente especialidade junto ao Departamento de Licitações do Município de Porto União ou não, e os interessados, nos termos dos parágrafos 2º e 9º do art. 22 da Lei 8.666/93 e nas ~~condições previstas~~ neste edital.

3.2 - Não poderão participar da presente licitação os interessados que estejam cumprindo as sanções previstas nos incisos III e IV do art. 87 da Lei 8.666/93.

3.3 - Na presente licitação é vedada a participação de empresas em consórcio.

3.4 - Na presente licitação é vedada a sub empreitada parcial ou total da obra.

3.5 - Pessoas elencadas no art. 9º da Lei 8.666/93.

3.6 - Parlamentares de qualquer esfera do Poder Público, conforme recomendação do Ministério Público do Estado de Santa Catarina nos autos do Inquérito Civil nº 06.2016.00000305-9.





MUNICÍPIO DE PORTO UNIÃO

Rua Padre Anchieta, nº 126 – Centro
Porto União – Santa Catarina – 89400-000
(42) 3523-1155

liciteportouniao@yahoo.com.br / licitacao@portouniao.sc.gov.br
Código registro TCE: 25ACC52051F3C19441E136935778C926B24FFA48

3.7 – Empresa declarada inidônea por qualquer órgão da Administração Pública direta ou indireta, Federal, Estadual, Municipal ou do Distrito Federal, bem como as que estejam punidas com suspensão do direito de contratar ou licitar com a Administração Pública no âmbito do Município de Porto União, Santa Catarina.

3.8 - Será permitido apenas 01 (um) representante legal para cada empresa participante da presente licitação, que será o único a intervir em nome da mesma, devendo se apresentar para credenciamento junto ao Presidente, no horário determinado, devidamente munido de documento que o credencia a participar deste procedimento licitatório em todos os atos pertinentes, bem como não será permitido um mesmo representante para mais de uma empresa.

3.9 - Como condição prévia para a participação do licitante, o Presidente da Comissão permanente de Licitações verificará o eventual descumprimento das condições de participação, especialmente quanto à existência de sanção que impeça a participação no certame ou a futura contratação, mediante a consulta ao seguinte cadastro:

3.10 - Consulta Consolidada de Pessoa Jurídica

<https://certidoes-apf.apps.tcu.gov.br>

3.11 - Conforme entendimento do Tribunal de Contas do Estado de Santa Catarina, de acordo com o Art. 87, III e IV c/c Art. 6, XI e XII da Lei 8.666/93, será inabilitada a empresa que estiver:

I) Declarada inidônea e impedida de licitar e contratar: em toda a esfera do respectivo Ente Federativo;

II) Suspensa temporariamente: pelo Município de Porto União/SC

3.12 – Constatada a existência de sanção, o Presidente da Comissão permanente de Licitação reputará o licitante inabilitado, por falta de condição de participação;

3.13 – As consultas serão impressas e anexadas junto ao processo.

4. FORMA DE APRESENTAÇÃO DOS ENVELOPES 01 E 02

4.1. Os envelopes n.º 01 e 02, contendo, respectivamente, a documentação referente a habilitação e proposta de preços escrita, deverão ser entregues na data, horário e local indicados no preâmbulo desse instrumento convocatório, devidamente fechado, constando da face de cada qual os seguintes dizeres:

**PREFEITURA MUNICIPAL DE PORTO UNIÃO-SC
DEPARTAMENTO DE LICITAÇÕES
À COMISSÃO PERMANENTE DE LICITAÇÕES
PROCESSO LICITATÓRIO ***/2021
TOMADA DE PREÇOS N.º
ENVELOPE N.º 01 – DOCUMENTOS DE HABILITAÇÃO
PROPONENTE: (razão social da empresa)
CNPJ
ENDEREÇO
TELEFONE / E MAIL**





MUNICÍPIO DE PORTO UNIÃO

Rua Padre Anchieta, nº 126 – Centro
Porto União – Santa Catarina – 89400-000
(42) 3523-1155

liciteportouniao@yahoo.com.br / licitacao@portouniao.sc.gov.br
Código registro TCE: 25ACC52051F3C19441E136935778C926B24FFA48

PREFEITURA MUNICIPAL DE PORTO UNIÃO-SC
DEPARTAMENTO DE LICITAÇÕES
À COMISSÃO PERMANENTE DE LICITAÇÕES
PROCESSO LICITATÓRIO */2021**
TOMADA DE PREÇOS N.º
ENVELOPE N.º 02 - PROPOSTA DE PREÇO
PROPONENTE: (razão social da empresa)
CNPJ
ENDEREÇO
TELEFONE – E MAIL

4.2 - Caso o proponente encaminhe um representante para acompanhar o procedimento licitatório, deverá formalizar uma procuração devidamente registrada em cartório ou carta de credenciamento conforme modelo constante no anexo “A”, com firma reconhecida em cartório, a qual deverá ser entregue à Comissão Permanente de Licitação na data de abertura dos envelopes 01, o representante legal do proponente que subscrever os documentos apresentados deve estar devidamente identificado no processo, apresentando documento de identidade.

5. DOCUMENTAÇÃO REFERENTE A HABILITAÇÃO

5.1 - O envelope n.º 01, contendo a documentação relativa à documentação de habilitação deverá conter:

5.1.1 - HABILITAÇÃO JURÍDICA

a) No caso de sociedade comercial: ato constitutivo, estatuto ou contrato social em vigor, e última alteração contratual, devidamente registrado e acompanhado, no caso de sociedades por ações, dos documentos de eleição de seus atuais administradores;

b) No caso de sociedade civil, inscrição do ato constitutivo, acompanhada de prova da diretoria em exercício;

c) No caso de firma individual: cédula de identidade, registro comercial, como prova de inscrição na junta comercial ou repartição correspondente;

d) Declaração do proponente de que não pesa contra si, declaração de inidoneidade expedida por Órgão da Administração Pública de qualquer esfera de Governo, de acordo com o modelo constante no **anexo “B”** deste edital;

e) Declaração de Sujeição ao Edital e Inexistência de Fatos Supervenientes Impeditivos da Qualificação devidamente assinada conforme modelo constante no **anexo “C”** deste edital;

f) Declaração formal e expressa da proponente, sob as penas da lei, que atende o inciso V do artigo 27 da lei 8.666/93, que se refere ao inciso XXXIII, do artigo 7º da Constituição Federal, de que não possui em seu quadro de empregados, trabalhadores menores de dezoito anos realizando trabalhos noturnos e insalubres e de menores de dezesseis anos, trabalhando em qualquer tipo de função, salvo na condição de aprendiz a partir dos quatorze anos conforme modelo constante no **anexo “L”** deste edital.

g) Declaração firmando Legitimidade e Autenticidade, devidamente assinada, conforme modelo constante no **anexo “K”** deste edital.

h) Certidão Simplificada da Junta Comercial (emitida dentro do exercício). Em caso de participação de MEI, não será exigida a cópia da Certidão da Junta Comercial, a mesma deverá ser substituída pelo Certificado da Condição de Microempreendedor Individual – CCMEI, nos termos da IN 20/2013 do DREI – Departamento de Registro Empresarial e Integração.

OBSERVAÇÃO: Os documentos descritos no subitem 5.1.1 “a, b ou c” deverão estar acompanhados de todas as alterações ou da respectiva consolidação, conforme legislação em vigor.



MUNICÍPIO DE PORTO UNIÃO

Rua Padre Anchieta, nº 126 – Centro
Porto União – Santa Catarina – 89400-000
(42) 3523-1155

liciteportouniao@yahoo.com.br / licitacao@portouniao.sc.gov.br
Código registro TCE: 25ACC52051F3C19441E136935778C926B24FFA48

5.1.2 - REGULARIDADE FISCAL

- a) Prova de regularidade perante a inscrição no Cadastro Nacional da Pessoa Jurídica (CNPJ) mediante a apresentação do comprovante de inscrição e de situação cadastral emitido pela Secretaria da Receita Federal (**emitido no ano corrente**);
- b) Certidão conjunta negativa de tributos da Fazenda Federal, Dívida Ativa da União e de Débitos Previdenciários (certidão unificada federal instituída em 03/11/2014);
- c) Certidão Negativa, ou de Regularidade Fiscal, para com a Fazenda Estadual, na unidade da Federação onde a empresa esteja sediada;
- d) Certidão Negativa de Tributos Municipais, ou Regularidade Fiscal junto ao Município Sede da Proponente;
- e) Prova de regularidade perante o Fundo de Garantia por Tempo de Serviço - FGTS, mediante apresentação do Certificado de Regularidade do FGTS – CRF, fornecido pela Caixa Econômica Federal – CEF;
- f) Prova de inexistência de débitos inadimplidos perante a Justiça do Trabalho, mediante a apresentação de certidão negativa de débitos trabalhistas (CNDT), nos termos do título VII – A da Consolidação das Leis do Trabalho, aprovada pelo Decreto-Lei nº 5.452, de 1º de maio de 1943, obtida por meio do endereço eletrônico: www.tst.jus.br/certidao.

OBSERVAÇÃO: Serão aceitas “Certidões Negativas ou Positivas com Efeito de Negativas”.

5.1.3 - QUALIFICAÇÃO TÉCNICA

As licitantes deverão apresentar documentação de qualificação técnica, comprovando a aptidão para desempenho de atividade pertinente e compatível com as características do objeto licitado, através de:

- a) Prova de inscrição da empresa proponente com **Registro no Conselho de Classe relativo ao Estado da sede da proponente**;
- b) Prova de inscrição do responsável técnico da empresa proponente, com **Registro no Conselho de Classe relativo ao Estado da sede da proponente**;
- c) A empresa proponente deverá apresentar como responsável técnico devidamente inscrito no órgão de classe, com comprovação de vínculo devidamente reconhecido pela entidade competente, detentor de atestado de responsabilidade técnica por execução de obra ou serviço de características semelhantes. O vínculo do profissional com a empresa deverá ser comprovado através de registro profissional da carteira de trabalho acompanhada de cópia autenticada do registro profissional no registro de empregados da empresa. Caso não seja seu empregado, o vínculo deverá ser comprovado através de contrato de prestação de serviço ou **Documento que comprove a responsabilidade técnica emitido por conselho de classe da sede da proponente ou Nacional se for o caso**. Na hipótese do sócio ser também o responsável técnico da empresa deverá ser comprovado através do contrato social ou alteração contratual em que conste cláusula que identifique essa condição.
- d) Certificado (s) de acervo (s) técnico (s) emitido pelo **Conselho de Classe** acompanhado de atestado (s) de capacidade técnica fornecido por agente da administração direta e/ou indireta, empresas estatais e/ou privadas, devidamente certificado pelo **Conselho de Classe relativo ao Estado da sede da proponente ou Nacional se for o caso**, do responsável técnico da empresa, no qual conste a comprovação de que já executou obra de engenharia da mesma natureza a que se propõe, com execução de no mínimo:





MUNICÍPIO DE PORTO UNIÃO

Rua Padre Anchieta, nº 126 – Centro
Porto União – Santa Catarina – 89400-000
(42) 3523-1155

liciteportouniao@yahoo.com.br / licitacao@portouniao.sc.gov.br
Código registro TCE: 25ACC52051F3C19441E136935778C926B24FFA48

- * obra em alvenaria com 228 metros quadrados;
- * estrutura de concreto armado com 228 metros quadrados;
- * estrutura metálica para cobertura com 52,25 metros quadrados.

e) Comprovação de qualificação técnico-operacional, através de atestado(s) de capacidade técnico emitido (s) em nome da licitante por pessoa(s) jurídica(s) de direito público ou privado, para comprovar de que já executou obra de engenharia da mesma natureza a que se propõe, com cópia de seu respectivo **Documento que comprove a responsabilidade técnica emitida por conselho de classe**, com execução de no mínimo:

- * obra em alvenaria com 228 metros quadrados;
- * estrutura de concreto armado com 228 metros quadrados;
- * estrutura metálica para cobertura com 52,25 metros quadrados.

(se a comprovação da alínea “e” se fizer conjuntamente através do item 5.1.3 alínea “d” não se faz necessário a apresentação do **Documento que comprove a responsabilidade técnica emitido por conselho de classe**).

f) Declaração formal e expressa, firmada pela proponente com as seguintes informações:

*comprovação sobre disponibilidade dos equipamentos e pessoal necessários à execução da obra e serviços ora licitados;

* indicação de um representante (nome, endereço, CPF, telefone, e-mail) para responder perante a Prefeitura pela condução da obra e recebimento das parcelas;

* indicação de responsável técnico da empresa contendo nome, inscrição no **Conselho de Classe**, para responder perante a Prefeitura pela execução da obra, o qual deverá estar no local da obra, quando das vistoria para fiscalização e medições dos serviços executados.

* comprovação de que analisou os projetos, planilhas orçamentárias, memoriais e demais documentações pertinentes e que os mesmos estão de acordo com o Edital e local da obra.

* de que tem conhecimento do local onde será realizada a obra.

g) Declaração de que não possui em seu quadro societário parlamentares de qualquer esfera do governo, bem como as pessoas mencionadas no art. 9º da Lei 8.666/93 (modelo constante do **Anexo H** do Edital) conforme recomendação do Ministério Público do Estado de Santa Catarina nos autos do Inquérito Civil nº 06.2016.00000305-9, **DOCUMENTO ANEXO JUNTO AO EDITAL NO SITE DO MUNICÍPIO**.

h) Declaração informando o CNAE que representa a atividade de maior receita da empresa para enquadramento nos grupos relacionados, devidamente assinada pelo responsável da empresa (modelo sugestivo Anexo “I”).

i) Declaração de que não está suspensa do direito de licitar ou contratar (Modelo constante do Anexo “J” do Edital).





MUNICÍPIO DE PORTO UNIÃO

Rua Padre Anchieta, nº 126 – Centro
Porto União – Santa Catarina – 89400-000
(42) 3523-1155

liciteportouniao@yahoo.com.br / licitacao@portouniao.sc.gov.br
Código registro TCE: 25ACC52051F3C19441E136935778C926B24FFA48

5.1.4. Qualificação Econômico-Financeira

a) Certidão Negativa de falências e concordatas expedida pelo distribuidor da sede do proponente, com data de até 30 dias anteriores a data da abertura do presente certame;

b) Balanço Patrimonial e Demonstração do Resultado do Exercício (**último exercício social de 2020** já exigíveis e apresentados na forma da lei, que comprovem a boa situação financeira da empresa, vedada a sua substituição por balancetes ou balanços provisórios;

b.1) No caso de Sociedade Civil (Sociedade Simples e Sociedade Cooperativa) ou Comercial (Sociedade Empresária em Geral) deverão apresentar o balanço por cópia do Livro Diário ou Livro Balancetes Diários e balanços de empresa, devidamente registrados pelo órgão competente, com os Termos de Abertura e de Encerramento e assinado pelo responsável pela empresa, designado no Ato Constitutivo da sociedade e também por bacharel ou técnico em Ciências Contábeis, legalmente habilitados, constando nome completo e registro profissional;

b.2) em se tratando de Sociedade por Ações (Sociedade Empresária do tipo S.A), o balanço deverá ser apresentado por publicação no Diário oficial do Estado;

b.3) As Microempresas (ME) ou Empresas de Pequeno Porte (EPP), ainda que sejam enquadradas no SIMPLES, deverão apresentar Balanço Patrimonial referente ao último exercício social exigível, assinado por contador ou técnico em ciências contábeis, legalmente habilitados, constando nome completo e registro profissional, com os Termos de Abertura e de Encerramento;

b.4) As sociedades constituídas há menos de 12 (doze) meses, no exercício social em curso, deverão apresentar o Balanço de Abertura;

b.5) As empresas optantes do Sistema Público de Escrituração Digital – SPED – submetidas ao IND DNRC 107/08, arquivo DIGITAL, apresentar cópia do recibo de entrega do livro digital junto a Secretaria da Receita Federal do Brasil (podendo ser apresentado referente ao exercício 2019, conforme Instrução Normativa RFB nº 2.023/2021).

Observações: O Balanço Patrimonial (ou Balanço de Abertura, caso a empresa esteja constituída há menos de 12 (doze) meses, no exercício social em curso), apresentado na forma da lei (com os Termos de Abertura e de Encerramento e devidamente registrado pelo órgão competente), que comprove a boa situação financeira da empresa, vedada a sua substituição por Balancetes ou Balanços Provisórios, assinado por contador, constando nome completo e registro profissional, caso a proponente seja optante do SISTEMA PÚBLICO DE ESCRITURAÇÃO DIGITAL – SPEED, submetida ao IND DNRC 107/08, arquivo digital, deverá apresentar o balanço patrimonial junto com cópia do recibo de entrega de livro digital junto a Secretaria da Receita Federal do Brasil, que deverá estar devidamente assinado eletronicamente pelo representante legal da empresa e por profissional de contabilidade legalmente habilitado, conforme disposto no artigo 10, IV do Código Comercial Brasileiro e Normas do Conselho Federal de Contabilidade.

b.6) Na análise do balanço, serão utilizados os índices definidos pelas seguintes fórmulas:

LC – Liquidez corrente, maior ou igual a 1,00

Fórmula: $\frac{\text{ATIVO CIRCULANTE}}{\text{PASSIVO CIRCULANTE}}$





MUNICÍPIO DE PORTO UNIÃO

Rua Padre Anchieta, nº 126 – Centro
Porto União – Santa Catarina – 89400-000
(42) 3523-1155

liciteportouniao@yahoo.com.br / licitacao@portouniao.sc.gov.br
Código registro TCE: 25ACC52051F3C19441E136935778C926B24FFA48

SG – Solvência Geral, Maior ou igual a 1,00

Fórmula:
$$\frac{\text{ATIVO TOTAL}}{\text{PASSIVO CIRCULANTE + EXIGÍVEL A LONGO PRAZO}}$$

LG – Liquidez Geral, Maior ou igual a 1,00

Fórmula:
$$\frac{\text{ATIVO CIRCULANTE + REALIZÁVEL A LONGO PRAZO}}{\text{PASSIVO CIRCULANTE + EXIGÍVEL A LONGO PRAZO}}$$

c) Declaração dos Índices da Análise do Balanço Patrimonial (modelo Anexo G).

JUSTIFICATIVA DA ESCOLHA DOS ÍNDICES

Os referidos índices, que indicam o nível de solvência e liquidez, são suficientes para a avaliação da situação financeira das empresas, no que se refere aos demonstrativos sujeitos à análise econômico financeira (Balanço Patrimonial e Demonstração de resultado de Exercício).

Desse modo, com base nos índices retro mencionados, poderá ser avaliada a situação financeira da empresa, objetivando comprovar a sua capacidade de saldar os compromissos decorrentes de futuras contratações.

5.1.5 - Os documentos necessários à habilitação jurídica, regularidade fiscal, econômico-financeira e técnica dos proponentes poderão ser apresentados em sua via original ou por CÓPIA AUTENTICADA NOS TERMOS DA LEI 13.726/2018, ACOMPANHADA DE DECLARAÇÃO DE QUE TODOS DOCUMENTOS CONSTANTES DO PROCESSO LICITATÓRIO 249/2021 SÃO LEGÍTIMOS, SOB AS PENAS DO ART. 299 DO CÓDIGO PENAL, NO CASO DE CONTER CONTEÚDO FALSO – MODELO SUGESTIVO CONSTANTE DO ANEXO K DESTE EDITAL (exigido no item 5.1. alínea “g”) mediante a conferência com os originais, em uma única via, sem rasuras, emendas ou entrelinhas.

5.1.6 - A empresa que apresentar o CRC – Certificado de Cadastro de Fornecedores junto a Prefeitura Municipal está dispensada de apresentar a documentação elencada nos itens 5.1.1 letras a, b, c, 5.1.2 letras a, b, c, d, e, f, ressaltando que se algum desses documentos estiver vencido, deverá ser incluído no envelope de documentos para habilitação.

6. PROPOSTA DE PREÇOS

6.1 - A proposta de preços - Envelope n.º 02 - devidamente assinada e carimbada pelo proponente ou seu representante legal e seu responsável técnico, redigida em português, de forma clara, sem emendas, rasuras ou entrelinhas nos campos que envolverem valores, quantidades e prazos, deverá ser elaborada considerando as condições estabelecidas neste edital e seus anexos sob pena de DESCLASSIFICAÇÃO da proponente que não a fizer:

- a) Preço global total proposto, respeitando o preço máximo estabelecido no **item 8** deste Edital;
- b) Orçamento detalhado do objeto desta licitação, de acordo com o estabelecido neste edital, devendo a proponente levar em consideração o ORÇAMENTO para orçar a obra;
- c) Emitida também em PEN DRIVE ou CD, elaborada utilizando o programa Betha auto cotação a disposição dos interessados para download no site da Prefeitura Municipal,

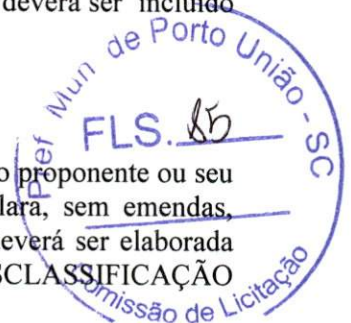



MUNICÍPIO DE PORTO UNIÃO

Rua Padre Anchieta, nº 126 – Centro
Porto União – Santa Catarina – 89400-000
(42) 3523-1155

liciteportouniao@yahoo.com.br / licitacao@portouniao.sc.gov.br
Código registro TCE: 25ACC52051F3C19441E136935778C926B24FFA48

www.portouniao.sc.gov.br sendo que o arquivo para auto cotação também está disponível no site da prefeitura junto ao Edital (neste arquivo será informado apenas o valor global proposto).

d) O CD ou PEN DRIVE deverá estar dentro do envelope da proposta de preços e poderá ser devolvido no final da sessão.

e) Prazo de validade da proposta, de acordo com o estabelecido no **item 6.4** deste Edital.

f) É obrigatório o proponente apresentar, junto a proposta, a composição do BDI.

g) Número de telefone/fax, e-mail, endereço completo e indicação de responsável para responder junto ao município.

h) Declaração de que os preços propostos correspondem a todos os serviços e encargos necessários a sua completa realização;

6.2 - No preço proposto deverão estar incluídas as despesas com tributos, encargos sociais e trabalhistas, seguros, transporte, alimentação, abrigo, tarifas bancárias e todas as demais despesas necessárias para a execução do objeto licitado.

6.3 - Os preços, válidos na data de abertura da licitação, deverão ser cotados em Real, não se admitindo cotação em moeda estrangeira.

6.4 – Fica estabelecido em 60 (sessenta) dias o prazo de validade das propostas, o qual será contado a partir da data da sessão de abertura dos envelopes nº 02. Na contagem do prazo, excluir-se-á o dia do início e incluir-se-á o dia do vencimento.

7. PROCEDIMENTO E JULGAMENTO DO PROCESSO LICITATÓRIO

7.1 – Das sessões públicas serão lavradas atas, as quais serão assinadas pelos membros da Comissão Permanente de Licitações e proponentes presentes.

7.2 - A abertura dos envelopes n.º 01 - HABILITAÇÃO, observará os seguintes procedimentos:

7.2.1 - No dia, hora e local determinados no PREÂMBULO deste Edital, em sessão pública, a comissão de licitação receberá os envelopes números 01 e 02, que serão rubricados pelos membros da comissão e pelos participantes presentes. Não serão recebidos Documentos de Habilitação e Propostas, CD ou PEN DRIVE após a hora aprazada.

7.2.2 - Após o recebimento dos envelopes, a comissão de licitação, na presença facultativa dos proponentes interessados, efetuará a abertura e a análise da documentação contida nos envelopes 01 - HABILITAÇÃO, rubricando-se em todas as suas páginas e facultando aos proponentes presentes o mesmo procedimento.

7.2.3 - Serão considerados inabilitados os proponentes que não apresentarem os documentos de acordo com o exigido no **item 5 e seus subitens** deste edital.

7.2.4 - No caso de decisão sobre a habilitação ou inabilitação das proponentes na mesma seção, e desde que ocorra a desistência expressa, através da assinatura do Termo de Renúncia (modelo sugestivo no **anexo “D”**), da interposição de recursos pela unanimidade das proponentes, poderá a comissão de licitação proceder a abertura dos envelopes 02 - PROPOSTA DE PREÇOS.

7.2.5 - Não havendo a desistência da interposição de recursos sobre as habilitações ou inabilitações, a comissão de licitação, respeitado o prazo recursal, marcará nova data, hora e local, para a abertura dos envelopes 02 - PROPOSTA DE PREÇOS.

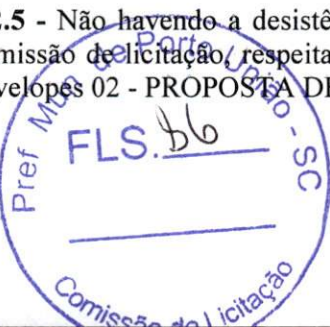



MUNICÍPIO DE PORTO UNIÃO

Rua Padre Anchieta, nº 126 – Centro
Porto União – Santa Catarina – 89400-000
(42) 3523-1155

liciteportouniao@yahoo.com.br / licitacao@portouniao.sc.gov.br
Código registro TCE: 25ACC52051F3C19441E136935778C926B24FFA48

7.2.6 - Encerrada a fase preliminar de habilitação pelo julgamento definitivo dos recursos ou pela renúncia dos licitantes do direito de recorrer, a Comissão devolverá fechados, os envelopes 02 - PROPOSTA DE PREÇOS, aos licitantes inabilitados, cujos representantes retirar-se-ão da sessão ou nela permanecerão apenas como assistentes.

7.3 - A abertura dos envelopes n.º 02 – PROPOSTA DE PREÇOS, observará o seguinte procedimento:

7.3.1 - O envelope 02 - PROPOSTA DE PREÇOS, dos proponentes habilitados será aberto e rubricado folha pôr folha, pelos membros da comissão de licitação e em seguida facultativamente pelos proponentes presentes.

7.3.2 - À Comissão de Licitação é facultado solicitar das proponentes esclarecimentos com relação aos documentos apresentados, bem como, promover diligências ou solicitar pareceres técnicos destinados a esclarecer a instrução do processo.

7.3.3 - Após a abertura do envelope 02, e abertura da proposta, a Comissão de Licitação procederá a análise e julgamento das mesmas, com a participação do Setor Técnico que poderá optar por analisar as propostas antes de ser declarado o vencedor, verificando a conformidade de cada proposta com os requisitos exigidos no **item 6 e seus subitens** deste edital, promovendo-se a desclassificação das propostas desconformes e incompatíveis.

7.3.4 - Após a análise e julgamento da proposta escrita a Comissão de licitação realizará a verificação do Pen Drive ou CD, para transferência do arquivo autocotação para o Sistema Betha, caso não seja possível o acesso ao arquivo ou houver erro ou divergência na identificação da proponente, a mesma terá sua proposta desclassificada.

7.4 - O julgamento das propostas observará os seguintes procedimentos:

7.4.1 - A presente licitação será julgada pelo critério de **MENOR PREÇO EMPREITADA GLOBAL**.

7.4.2 - Será considerada desclassificada a proponente que:

- a) Deixar de atender alguma exigência do presente Edital;
- b) Apresentar oferta de vantagem não prevista em Edital ou baseada nas propostas dos demais proponentes;
- c) Apresentar propostas com preços manifestamente inexequíveis;
- d) Deixar de apresentar a proposta de preços em CD ou PEN DRIVE;
- e) Estiver em desconformidade com as planilhas/orçamentos e demais anexos do Edital.

7.4.3 - No julgamento das propostas de preços, a escolha entre os licitantes habilitados se fará pela ordem crescente de Menor Preço apurado nas Propostas.

7.4.4 – Havendo empate entre duas ou mais propostas apresentadas, será obedecido como critério de desempate, o sorteio público, no ato da abertura das propostas para o qual serão convidados todos os proponentes.

7.5 - À Comissão de Licitação é facultado solicitar das proponentes esclarecimentos com relação aos documentos apresentados, bem como, promover diligências ou solicitar pareceres técnicos destinados a esclarecer a instrução do processo.

7.6 - As dúvidas que surgirem durante as sessões públicas, serão, a juízo da Comissão de Licitação, resolvidas pôr esta, na presença dos proponentes ou deixadas para posterior deliberação.





MUNICÍPIO DE PORTO UNIÃO

Rua Padre Anchieta, nº 126 – Centro
Porto União – Santa Catarina – 89400-000
(42) 3523-1155

liciteportouniao@yahoo.com.br / licitacao@portouniao.sc.gov.br
Código registro TCE: 25ACC52051F3C19441E136935778C926B24FFA48

7.7 - Em caso de erro na cotação do serviço, vencerá o menor, tanto para o preço máximo do item como para o unitário.

7.8 - Se o proponente for Microempresa ou empresa de Pequeno Porte devidamente comprovado no ato da apresentação dos documentos de habilitação, através de **Certidão da Junta Comercial do Estado** e análise da Demonstração do Resultado do Exercício (para comprovar que atende ao artigo 3º da lei 123/2006) e quiser exercer o seu direito de preferência de acordo com os artigos 44 e 45 da lei Complementar nº 123/2006, deverá fazê-lo no ato da sessão de julgamento das propostas, quando lhe será concedida o prazo de 5 (cinco) minutos, devendo obrigatoriamente haver um representante legal da empresa proponente presente, sob pena de preclusão dos direitos.

7.9 - Em sendo a proponente microempresa ou empresa de pequeno porte e tendo apresentado algum documento referente a regularidade fiscal ou trabalhista (LC 155/16) com restrição, após ser declarada vencedora do certame terá o prazo de 05 (cinco) dias úteis, cujo termo inicial corresponderá ao momento em que o proponente for declarado o vencedor do certame, prorrogável por igual período, a critério da administração pública, para a regularização da documentação, pagamento ou parcelamento do débito e emissão de eventuais certidões negativas ou positivas com efeito de certidão negativa. O licitante que queira fazer uso das benesses previstas na LC 123/2006 deverá fazer no momento da sessão, sob pena de preclusão do direito.

8. PREÇO MÁXIMO ADMITIDO

8.1 - Fica fixado o valor máximo admitido para este certame conforme segue:

ITEM 01 – R\$ 454.913,39 (quatrocentos e cinquenta e quatro mil novecentos e treze reais e trinta e nove centavos).

9. DA GARANTIA

9.1 – DA GARANTIA DA OBRA

a) A licitante vencedora será notificada a comparecer para a assinatura do contrato, devendo para isso efetuar garantia no valor de 5,0% do valor do contrato, uma das seguintes modalidades: caução em dinheiro (**POR DEPÓSITO IDENTIFICADO**), fiança bancária ou seguro-garantia.

b) A garantia efetuada como caução em dinheiro será depositada pela licitante vencedora, em Conta Corrente, no banco Caixa Econômica Federal, conta corrente nº 5.5, agência 0422-7, operação 006, e somente será liberada quando do recebimento definitivo dos serviços (**O DEPÓSITO DEVERÁ SER IDENTIFICADO**). Caso haja opção por uma das outras modalidades, decorridos 60 (sessenta) dias após o recebimento provisório da obra, não havendo condições de ser recebida em definitivo, o prazo de validade da garantia deverá ser igualmente prorrogado.

c) No caso de rescisão de contrato, por inadimplência da Contratada, a garantia não será devolvida, e será apropriada pela Prefeitura a título de multa rescisória.

d) A Garantia da obra terá validade a partir do recebimento definitivo da mesma.

e) Não será efetuado nenhum pagamento a empresa contratada antes do recebimento da garantia.





MUNICÍPIO DE PORTO UNIÃO

Rua Padre Anchieta, nº 126 – Centro
Porto União – Santa Catarina – 89400-000
(42) 3523-1155

liciteportouniao@yahoo.com.br / licitacao@portouniao.sc.gov.br
Código registro TCE: 25ACC52051F3C19441E136935778C926B24FFA48

10. PRAZOS E CONDIÇÕES DE EXECUÇÃO DO OBJETO E VIGÊNCIA DA CONTRATAÇÃO

10.1 - O prazo de execução do objeto da presente licitação será de 06 (seis) meses.

10.2 - O prazo de vigência da contratação será de 12 (doze) meses.

10.3 - Os prazos de que tratam os **itens 10.1 e 10.2** poderão ser prorrogados, nos termos do artigo 57, §§ 1.º e 2.º da Lei n.º 8.666/93.

10.4 - Os serviços deverão ser rigorosamente executados de acordo com as condições estabelecidas neste Edital e em todos os seus anexos.

10.5 – A Contratada será responsável por todos os ônus e obrigações concernentes à legislação fiscal, social, trabalhista, comercial e tributária, bem como pelos eventuais acidentes, danos e prejuízos que a qualquer título causar ao Contratante, ao meio ambiente e/ou a terceiros, em decorrência da execução dos serviços contratados, respondendo por si e por seus sucessores.

10.6 - A contratada deverá fornecer os equipamentos de proteção individual, necessários para o desenvolvimento de todos os serviços licitados.

10.7 – A CONTRATADA deverá manter DIÁRIO DA OBRA junto a obra, de fácil acesso à fiscalização e entregar à Prefeitura o **Documento que comprove a responsabilidade técnica emitido por conselho de classe referente a EXECUÇÃO e ORÇAMENTO**, cinco dias após o recebimento da Ordem de Serviço.

10.8 – As medições dos serviços executados, somente serão realizadas mediante a presença do responsável técnico da obra, sendo esta obrigatória, indicado através da declaração exigida no item 5.1.3, alínea “f” deste Edital.

10.09 – Em caso de insolvência ou dissolução da empresa adjudicatária, bem como em caso de transferência indireta dos serviços, no todo ou em parte, rescindir-se-á automaticamente o contrato, cabendo à Prefeitura, neste caso, adotar as medidas acauteladoras de seus interesses e do erário, inclusive as previstas no **item 12**, independentemente de ação judicial.

10.10 - A proponente deverá manter na obra um responsável técnico conforme indicado pelo documento exigido no item 5.1.3 alínea “f” do Edital.

10.11 - A proponente deverá efetuar o CNO (Cadastro Nacional de Obras), bem como emitir a ART da mesma.

11. ADJUDICAÇÃO

11.1 - Adjudicado o objeto da presente licitação, a Prefeitura Municipal de Porto União convocará o adjudicatário para assinar o Termo de Contrato em até 3 (três) dias úteis. Caso a licitante vencedora recuse-se, injustificadamente, a assinar, no prazo e condições estabelecidas o Termo de Contrato, a licitante subsequente na ordem de classificação, será notificada para fazê-lo nas condições por ela proposta, ocasião em que será realizada nova Sessão Pública, retomando-se a fase de habilitação, sem prejuízo de que o pregoeiro negocie, diretamente, com o proponente para que seja obtido preço melhor, sem prejuízo da aplicação das sanções previstas no art. 81 e seguintes da lei nº 8.666/93.

11.2 – O Município enviará, por e mail o Termo de Contrato para assinatura da licitante (com todas orientações necessárias para a assinatura), que deverá devolvê-lo assinado, via SEDEX ou ainda

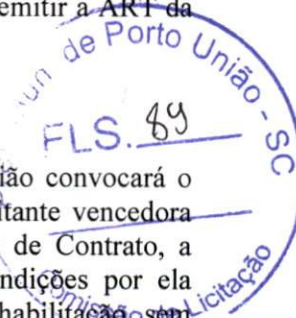



MUNICÍPIO DE PORTO UNIÃO

Rua Padre Anchieta, nº 126 – Centro
Porto União – Santa Catarina – 89400-000
(42) 3523-1155

liciteportouniao@yahoo.com.br / licitacao@portouniao.sc.gov.br
Código registro TCE: 25ACC52051F3C19441E136935778C926B24FFA48

pessoalmente diretamente no Departamento de licitações, quando se tratar de empresa local, no prazo do item 11.1.

11.3 - Será permitida a assinatura eletrônica do contrato, mediante uso da certificação digital ICP Brasil, caso o representante legal da licitante a possua, no mesmo prazo indicado no item 11.1.

12. SANÇÕES ADMINISTRATIVAS PARA O CASO DE INADIMPLEMENTO CONTRATUAL

12.1 - No caso de não cumprimento dos prazos de execução do objeto, estabelecidos nos **item 10.1 e 10.2** deste Edital, será aplicável à Contratada multa moratória de valor equivalente a 0,1% (um décimo por cento) sobre o valor total da contratação, por dia útil excedente ao respectivo prazo, limitada a 10% (dez por cento) do valor total da contratação.

12.2 - Pela inexecução total ou parcial do Contrato, a Contratante poderá, garantida a prévia defesa, aplicar à Contratada as sanções previstas nos artigos 86 e 87 da Lei n.º 8.666/93 e suas alterações; sendo que em caso de multa esta corresponderá a 10% (dez por cento) sobre o valor total do Contrato.

13. CRITÉRIO DE REAJUSTE

13.1 - O preço pelo qual será contratado o objeto da presente licitação não sofrerá reajuste.

14. CONDIÇÕES DE PAGAMENTO

14.1 - Os pagamentos serão efetuados de acordo com o cronograma, mediante apresentação de nota fiscal/fatura discriminando a modalidade e o número da licitação que originou o respectivo contrato, devidamente aprovada pela Secretaria Municipal de Planejamento, acompanhada da relação de funcionários envolvidos na execução da obra juntamente com as guias comprovando o recolhimento do INSS e do FGTS e as guias comprovando o recolhimento do ISSQN do mês anterior, apresentação de **Documento que comprove a responsabilidade técnica emitido por conselho de classe no estado de Santa Catarina ou Nacional, bem como deverá ser anexado os Diários de Obra junto às respectivas medições.**

14.2 - A aprovação da obra pela Secretaria Municipal de Planejamento, se dará através de aferição da obra concluída implantada.

14.3 - Os atrasos devidos ao não aceite de medições mensais apresentadas pela contratada não gerarão direito a reajuste ou atualização monetária.

14.4 - Deverá a Contratada apresentar cópia de **Documento que comprove a responsabilidade técnica emitido por conselho de classe no estado de Santa Catarina** sobre o objeto do contrato, devidamente quitada, registro ou visto da empresa e do responsável técnico no Conselho de Classe do Estado de Santa Catarina, por ocasião do recebimento da primeira fatura, bem como o CNO (Cadastro Nacional de Obras)

14.5 - O pagamento decorrente do objeto da presente licitação correrá por conta da seguinte dotação orçamentária:

Órgão 0200 – Poder Executivo Porto União
Unidade 0213 – Fundo Municipal de Saúde
Projeto 1154 – Investimentos em Saúde
Modalidade 4490-3195 – Aplicações Diretas
Cód. 101





MUNICÍPIO DE PORTO UNIÃO

Rua Padre Anchieta, nº 126 – Centro
Porto União – Santa Catarina – 89400-000
(42) 3523-1155

liciteportouniao@yahoo.com.br / licitacao@portouniao.sc.gov.br
Código registro TCE: 25ACC52051F3C19441E136935778C926B24FFA48

Modalidade 4490-3209 – Aplicações Diretas
Cód. 101

Modalidade 4490-241 – Aplicações Diretas
Cód. 101

Complemento 44905199 – Outras Obras e Instalações

14.6 - Os créditos decorrentes da Contratação somente serão pagos ao **CONTRATADO**, não se admitindo o pagamento e a negociação dos mesmos com terceiros.

14.7 – O Município de Porto União poderá efetuar os pagamentos por meio eletrônico no Banco do Brasil e ou na Caixa Econômica Federal.

14.8 - Não será efetuado nenhum pagamento a empresa contratada antes do recebimento da garantia (apresentação prevista no item 9 deste Edital).

15. RECURSOS

15.1 - Aos proponentes é assegurado o direito de interposição de Recurso Administrativo, nos termos do art. 109 da Lei n.º 8.666/93, o qual será recebido e processado nos termos ali estabelecidos.

16. DISPOSIÇÕES GERAIS

16.1 - Esclarecimentos relativos à presente licitação e às condições para atendimento das obrigações necessárias ao cumprimento de seu objeto, serão prestados diretamente na Coordenadoria de Licitações, no endereço citado neste Edital, através do telefone (0xx42) 3523-1155, de segunda à sexta-feira, das 13:00 às 17:30 horas ou ainda pelos e-mails licitacao@portouniao.sc.gov.br ou liciteportouniao@yahoo.com.br

16.2 - O valor a ser atribuído ao contrato será aquele resultante da proposta vencedora.

16.3 - Farão parte integrante do contrato, independentemente de transcrição, as instruções contidas neste Edital e seus anexos, os documentos nele referidos, além daqueles apresentados pela licitante vencedora.

16.4 - A Prefeitura Municipal de Porto União (SC) reserva-se aos seguintes direitos:

- a) de, a seu exclusivo critério, deixar de contratar no todo ou em parte os serviços ora licitados, ou de contratá-los de acordo com sua necessidade e disponibilidade financeira, ou ainda de implantá-los gradativamente, sem que se estenda o prazo de contratação e sem que caiba à Contratada direito de indenização;
- b) de, anular ou revogar a presente licitação, nos termos do art. 49 da lei n.º 8.666/93.

16.5 - Os participantes deverão ter pleno conhecimento dos termos deste Edital, seus anexos e demais condições de execução dos serviços objeto da presente licitação, não podendo ser invocado em nenhum momento, desconhecimento destes pontos como elemento impeditivo da correta formulação da Proposta.



MUNICÍPIO DE PORTO UNIÃO

Rua Padre Anchieta, nº 126 – Centro
Porto União – Santa Catarina – 89400-000
(42) 3523-1155

liciteportouniao@yahoo.com.br / licitacao@portouniao.sc.gov.br
Código registro TCE: 25ACC52051F3C19441E136935778C926B24FFA48

16.6 - A licitante deverá examinar nitidamente as disposições contidas neste Edital e seus anexos, pois a simples apresentação da PROPOSTA COMERCIAL e da DOCUMENTAÇÃO DE HABILITAÇÃO submete o licitante à aceitação incondicional de seus termos, independente de transcrição, bem como representa o conhecimento do objeto em licitação, não sendo aceita alegação de desconhecimento de qualquer pormenor;

16.7 - Informações fornecidas verbalmente por elementos pertencentes a Prefeitura não serão consideradas como motivos para impugnações.

16.8 – Por ocasião da assinatura do instrumento de contrato a empresa vencedora deverá apresentar cópia do visto definitivo e/ou provisório no **Conselho de Classe no estado de Santa Catarina ou Nacional**, da empresa proponente, bem como do seu responsável técnico.

16.9 – Fica a licitante ciente de que, os envelopes contendo os documentos de habilitação que não forem abertos durante a licitação, deverão ser retirados no Departamento de Licitações da Prefeitura Municipal de Porto União, após a celebração dos contratos, no prazo de 10 (dez) dias, sob pena de inutilização (de seu conteúdo por meio de incineração ou picotagem).

16.10 – O Município de Porto União está disponibilizando os editais no site do Município www.portouniao.sc.gov.br e está utilizando o Sistema Betha Auto Cotação para elaboração de suas propostas, que deverão ser entregues obrigatoriamente também em PEN DRIVE ou CD,

16.11 - No PEN DRIVE ou CD, que deve ser apresentado, deverá conter apenas o arquivo auto cotação do aludido processo licitatório, considerando que se o mesmo não abrir, na sessão pública, deste certame, a proponente será desclassificada,

16.12 - Recomenda-se às licitantes que estejam no local marcado, com antecedência de 15 (quinze) minutos do horário previsto, tendo em vista que está sendo utilizado o protocolo eletrônico.

16.13 - O Município reserva-se o direito de deixar de adquirir o objeto da presente licitação, no todo ou em parte, conforme sua necessidade e disponibilidade financeira, sem prévio acordo com o licitante vencedor, não cabendo a este qualquer tipo de indenização.

16.14 - O Município reserva-se o direito de anular ou revogar a presente licitação, nos termos do art. 49 da lei n.º 8.666/93.

16.15 - Todo e qualquer serviço, bem como, alterações nos projetos, que se fizerem necessários e que não conste na planilha orçamentária, projetos e memoriais, deverão ser submetidos a SECRETARIA DE PLANEJAMENTO com antecedência de no mínimo 3 (três) dias, para análise e parecer.

16.16 - O Município disponibilizará a Ata da Sessão do processo licitatório no site da prefeitura, juntamente ao Edital, após a realização da sessão pública, bem como quaisquer pedidos de esclarecimentos, recursos, contrarrazões e pareceres. Caso tenham interesse em algum documento que não esteja disponibilizado, poderá solicitar através dos e mails: liciteportouniao@yahoo.com.br ou licitacao@portouniao.sc.gov.br

16.17 - É total responsabilidade da proponente manter frequente acesso ao e mail informado no sistema/documentos tendo em vista possíveis contatos do município.

17. CASOS OMISSOS





MUNICÍPIO DE PORTO UNIÃO

Rua Padre Anchieta, nº 126 – Centro
Porto União – Santa Catarina – 89400-000
(42) 3523-1155

liciteportouniao@yahoo.com.br / licitacao@portouniao.sc.gov.br
Código registro TCE: 25ACC52051F3C19441E136935778C926B24FFA48

17.1 - Aplicam-se a este Edital as disposições da Lei n.º 8.666 de 21 de junho de 1993, que institui normas para licitações e contratos da Administração Pública, incorporando as alterações introduzidas pela Lei n.º 8.883 de 08 de junho de 1994 e pela Lei n.º 9.648 de 28 de maio de 1998.

17.2 - Os casos omissos neste edital serão resolvidos pela Comissão Permanente de Licitações, encarregada do recebimento, análise e julgamento das propostas.

18. ANEXOS DO EDITAL

18.1 - Integram o presente edital, dele fazendo parte como se transcritos em seu corpo, os seguintes anexos:

- A) MODELO DE CARTA DE CREDENCIAMENTO;
- B) MODELO DE DECLARAÇÃO DE IDONEIDADE;
- C) MODELO DE DECLARAÇÃO DE SUJEIÇÃO AO EDITAL E INEXISTÊNCIA DE FATOS SUPERVENIENTES IMPEDITIVOS DA QUALIFICAÇÃO;
- D) MODELO DE TERMO DE RENÚNCIA (OPCIONAL);
- E) MINUTA DE CONTRATO;
- F) ART, Orçamento, Cronograma Físico Financeiro, Memorial Descritivo, Projeto;
- G) DECLARAÇÃO DO CÁLCULO BALANÇO PATRIMONIAL.
- H) MODELO DE DECLARAÇÃO DE QUE NÃO POSSUI EM SEU QUADRO SOCIETÁRIO PARLAMENTARES DE QUALQUER ESFERA DO GOVERNO.
- I) MODELO DE DECLARAÇÃO CNAE.
- J) MODELO DE DECLARAÇÃO DE SUSPENSÃO DE LICITAR.
- K) MODELO DE DECLARAÇÃO FIRMANDO LEGITIMIDADE E AUTENTICIDADE.
- L) MODELO DE DECLARAÇÃO DE QUE NÃO EMPREGA MENOR.

Porto União – SC, 02 de setembro de 2021.



LUIZ RICARDO FANTIN
Comissão Permanente de Licitações
Decreto n.º 1.227/2021



MUNICÍPIO DE PORTO UNIÃO

Rua Padre Anchieta, nº 126 – Centro
Porto União – Santa Catarina – 89400-000
(42) 3523-1155

liciteportouniao@yahoo.com.br / licitacao@portouniao.sc.gov.br
Código registro TCE: 25ACC52051F3C19441E136935778C926B24FFA48

PROCESSO LICITATORIO Nº 249/2021

TOMADA DE PREÇOS N.º 013/2021

ANEXO “A”

MODELO DE CARTA DE CREDENCIAMENTO

À Comissão Permanente de Licitação do Município de Porto União - SC

Pela presente, credenciamos o (a) Sr.(a)....., portador (a) da Cédula de Identidade sob n.º.....e CPF sob n.º, a participar do procedimento licitatório, sob a modalidade TOMADA DE PREÇOS n.º 00*/2021 instaurado pela Prefeitura Municipal de Porto União.

Na qualidade de representante legal da empresa, outorga-se ao acima credenciado, dentre outros poderes, o de renunciar ao direito de interposição de Recurso.

....., em..... de de 2021.

(Nome do Representante Legal da Empresa Proponente)

CNPJ da empresa proponente

ANEXO “B”

MODELO DE DECLARAÇÃO DE IDONEIDADE

À Comissão Permanente de Licitação do Município de Porto União - SC

Declaramos para os devidos fins de direito, na qualidade de Proponente do procedimento licitatório, sob a modalidade TOMADA DE PREÇOS n.º 0**/2021, instaurado pela Prefeitura Municipal de Porto União, que não fomos declarados inidôneos para licitar ou contratar com o Poder Público, em qualquer de suas esferas.

Por ser expressão da verdade, firmamos o presente.

....., em.....de.....de 2021.

(Nome do Representante Legal da Empresa Proponente)

CNPJ da empresa proponente





MUNICÍPIO DE PORTO UNIÃO

Rua Padre Anchieta, nº 126 – Centro

Porto União – Santa Catarina – 89400-000

(42) 3523-1155

liciteportouniao@yahoo.com.br / licitacao@portouniao.sc.gov.br

Código registro TCE: 25ACC52051F3C19441E136935778C926B24FFA48

ANEXO “C”

MODELO DE DECLARAÇÃO DE SUJEIÇÃO AO EDITAL E DE INEXISTÊNCIA DE FATOS SUPERVENIENTES IMPEDITIVOS DA QUALIFICAÇÃO

À Comissão Permanente de Licitação do Município de Porto União - SC

Processo Licitatório n.º 0**/2021

Tomada de Preços n.º 0**/2021

O signatário da presente, em nome da proponente _____, declara **conhecer e concordar** com todos os termos do Procedimento Licitatório supramencionado, seus respectivos anexos e documentos, que a mesma acatará integralmente qualquer decisão que venha a ser tomada pelo licitador quanto à qualificação apenas das proponentes que hajam atendido às condições estabelecidas e demonstrem integral possibilidade de executar a obra prevista.

O signatário da presente declara, também, em nome da referida proponente, total concordância com a decisão que venha a ser tomada quanto a adjudicação, objeto do presente procedimento.

Declara, ainda, para todos os fins de direito a inexistência de fatos supervenientes impeditivos da qualificação ou que comprometam a idoneidade da proponente nos termos do Artigo 32, parágrafo 2º e Artigo 97 da Lei n.º 8.666, de 21 de junho de 1993 e suas alterações.

Local, _____ de _____ de 2021.

(Nome do Representante Legal da Empresa Proponente)

CNPJ da empresa proponente





MUNICÍPIO DE PORTO UNIÃO

Rua Padre Anchieta, nº 126 – Centro
Porto União – Santa Catarina – 89400-000
(42) 3523-1155

liciteportouniao@yahoo.com.br / licitacao@portouniao.sc.gov.br
Código registro TCE: 25ACC52051F3C19441E136935778C926B24FFA48

ANEXO “D”

MODELO DE TERMO DE RENÚNCIA

À Comissão Permanente de Licitação do Município de Porto União - SC

TERMO DE RENÚNCIA

A Proponente abaixo assinada, participante da Licitação modalidade TOMADA DE PREÇOS n.º 0**/2021, por seu representante credenciado, declara na forma e sob as penas impostas pela Lei n.º 8.666/93, de 21/06/93, obrigando a empresa que representa, que não pretende recorrer da decisão da Comissão de Licitação, que julgou os documentos de habilitação preliminar, renunciando, assim, expressamente, ao direito de recurso e ao prazo respectivo, e concordando, em consequência, com o curso do Procedimento Licitatório, passando-se à abertura dos envelopes de proposta de preço, dos proponentes habilitados.

_____, ____ de _____ de 2021.

(Nome do Representante Legal da Empresa Proponente)

CNPJ da empresa proponente





MUNICÍPIO DE PORTO UNIÃO

Rua Padre Anchieta, nº 126 – Centro

Porto União – Santa Catarina – 89400-000

(42) 3523-1155

licitoportouniao@yahoo.com.br / licitacao@portouniao.sc.gov.br

Código registro TCE: 25ACC52051F3C19441E136935778C926B24FFA48

ANEXO “E”

MINUTA DE CONTRATO

Contrato de execução de obra que entre si celebram o Município de Porto União e a empresa _____.

O Município de Porto de União, Pessoa Jurídica de Direito Público Interno, situada na Rua Padre Anchieta, ***, Centro, município de Porto União, Santa Catarina, neste ato representada por seu Prefeito, Sr. _____, a seguir denominada Contratante, e a empresa _____, Pessoa Jurídica de Direito Privado, sita na rua _____, cidade de _____, Estado _____, CEP _____, inscrita no CNPJ/MF sob o n.º _____, Telefone _____ neste ato representada por seu *****, Sr. _____, (ou representante legal), a seguir denominada Contratada, acordam e ajustam firmar o presente contrato nos termos da lei n.º 8.666/93, de 21 de junho de 1993, e legislação pertinente, assim como pelas condições do Processo Licitatório n.º 0**/2021 modalidade TOMADA DE PREÇOS n.º 0**/2021, pelas cláusulas a seguir expressas, definidoras dos direitos, obrigações e responsabilidades das partes.

CLÁUSULA PRIMEIRA - OBJETO

A presente licitação tem por objeto a *****.

PARÁGRAFO ÚNICO - Integram e completam o presente termo contratual, para todos os fins de direito, obrigando as partes em todos os seus termos, às condições expressas no Edital modalidade de TOMADA DE PREÇOS n.º 0**/2021, juntamente com seus anexos e a proposta da CONTRATADA.

CLÁUSULA SEGUNDA – REGIME DE EXECUÇÃO

A execução do presente Contrato deverá obedecer rigorosamente os Projetos e Orçamento

CLÁUSULA TERCEIRA - VALOR CONTRATUAL

Pela efetiva execução do objeto ora contratado, a **CONTRATANTE**, pagará a **CONTRATADA**, o valor total de R\$ _____ (_____).

PARÁGRAFO ÚNICO - No valor estão incluídas todas as despesas necessárias para a sua execução, incluindo encargos trabalhistas, previdenciários e demais tributos que venham a incidir sobre a execução do objeto deste termo contratual.

CLÁUSULA QUARTA - CONDIÇÕES DE PAGAMENTO

PARAGRAFO PRIMEIRO - Os pagamentos serão efetuados de acordo com o cronograma, mediante apresentação de nota fiscal/fatura discriminando a modalidade e o número da licitação que originou o respectivo contrato, devidamente aprovada pela Secretaria Municipal de Planejamento, acompanhada da relação de funcionários envolvidos na execução da obra juntamente com as guias comprovando o recolhimento do INSS e do FGTS e as guias comprovando o recolhimento do ISSQN do mês anterior, apresentação de **Documento que comprove a responsabilidade técnica emitido por conselho de classe no estado de Santa Catarina ou Nacional, bem como deverá ser anexado os Diários de Obra junto às respectivas medições.**

PARAGRAFO SEGUNDO - A aprovação de cada etapa da obra pela Secretaria Municipal de Planejamento, se dará através de aferição da obra concluída implantada.

PARÁGRAFO TERCEIRO - Os atrasos devidos ao não aceite de medições mensais apresentadas pela contratada não gerarão direito a reajuste ou atualização monetária.

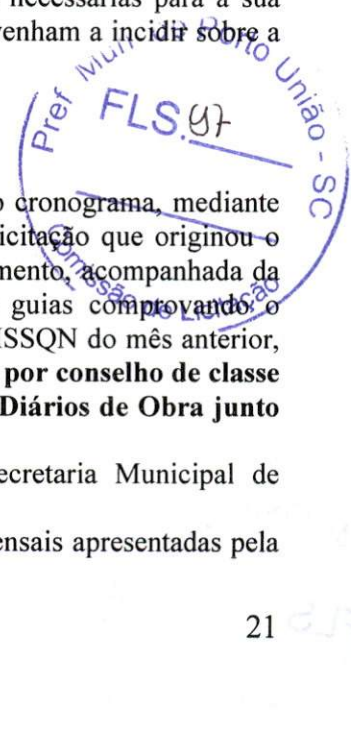



MUNICÍPIO DE PORTO UNIÃO

Rua Padre Anchieta, nº 126 – Centro
Porto União – Santa Catarina – 89400-000
(42) 3523-1155

liciteportouniao@yahoo.com.br / licitacao@portouniao.sc.gov.br
Código registro TCE: 25ACC52051F3C19441E136935778C926B24FFA48

PARÁGRAFO QUARTO - Deverá a Contratada apresentar cópia de **Documento que comprove a responsabilidade técnica emitido por conselho de classe no estado de Santa Catarina ou Nacional** sobre o objeto do contrato, devidamente quitada, registro ou visto da empresa e do responsável técnico Conselho de Classe do Estado de Santa Catarina ou nacional, por ocasião do recebimento da primeira fatura, bem como o CNO (Cadastro Nacional de Obras).

PARÁGRAFO QUINTO - Não será efetuado nenhum pagamento caso a empresa contratada não tenha apresentado a **GARANTIA DA OBRA**

PARÁGRAFO SEXTO - O pagamento da última parcela, será liberado mediante a **apresentação do FGTS devidamente quitado.**

PARÁGRAFO SÉTIMO – O município de Porto União poderá efetuar os pagamentos por meio eletrônico no Banco do Brasil e ou na Caixa Econômica Federal.

PARÁGRAFO OITAVO - Os créditos decorrentes da contratação somente serão pagos ao CONTRATADO, não se admitindo o pagamento e a negociação dos mesmos com terceiros.

CLÁUSULA QUINTA - RECURSO FINANCEIRO

As despesas decorrentes do presente contrato correrão à conta da Dotação Orçamentária:

CLÁUSULA SEXTA - CRITÉRIO DE REAJUSTE

Os preços ora contratados não sofrerão reajustes.

CLÁUSULA SÉTIMA – PRAZO DE EXECUÇÃO

O prazo máximo para a execução da obra será de *** (****) meses.

PARÁGRAFO PRIMEIRO - O prazo acima estabelecido poderá ser prorrogado nos termos do art. 57, §§ 1.º e 2.º da Lei n.º 8.666/93.

PARAGRAFO SEGUNDO – Os serviços deverão ser executados conforme o os projetos e demais anexos do edital, parte integrante do instrumento de contrato.

CLÁUSULA OITAVA – GARANTIA DA OBRA

Executado o objeto contratual, a **CONTRATADA** responderá pela solidez e segurança da obra, durante o prazo de 5 (cinco) anos, em conformidade com o artigo 1.245 do Código Civil Brasileiro.

CLÁUSULA NONA - DIREITOS E RESPONSABILIDADES DAS PARTES

Constituem direitos do **CONTRATANTE**, receber o objeto deste contrato, nas condições avençadas, e da **CONTRATADA**, perceber o valor ajustado na forma e prazo convencionados.

PARÁGRAFO PRIMEIRO - Constituem obrigações do **CONTRATANTE**:

- a) Efetuar o pagamento na forma e prazos ajustados;
- b) Dar a **CONTRATADA** condições necessárias à regular a execução do contrato.

PARÁGRAFO SEGUNDO - Constituem obrigações da **CONTRATADA**:

- a) Fornecer o objeto deste contrato na forma e condições avençadas;
- b) Submeter-se à supervisão e fiscalização da Secretaria Municipal de Planejamento da **CONTRATANTE**, sendo que no caso de inexecução contratual, o





MUNICÍPIO DE PORTO UNIÃO

Rua Padre Anchieta, nº 126 – Centro
Porto União – Santa Catarina – 89400-000
(42) 3523-1155

liciteportouniao@yahoo.com.br / licitacao@portouniao.sc.gov.br
Código registro TCE: 25ACC52051F3C19441E136935778C926B24FFA48

CONTRATANTE, fica desde já autorizado a reter e compensar os valores exigidos do Município, por conta do inadimplemento por parte da **CONTRATADA**;

- c) Dispor do pessoal e equipamentos necessários a realização do objeto licitado, nos prazos e condições estipulados no Edital;
- d) Atender aos encargos trabalhistas, previdenciários, fiscais e comerciais, decorrentes da execução do presente contrato;
- e) Manter durante toda a execução do contrato, em compatibilidade com as obrigações por ela assumidas, todas as condições de habilitação e qualificação exigidas na licitação;
- f) Responsabilizar-se pela segurança e boa qualidade dos serviços executados, bem como pela sinalização nos locais das obras, que deverá seguir as normas do trânsito, segurança de terceiros e usuários durante a execução dos serviços;
- g) Apresentar, sempre que solicitado, durante a execução do contrato, documentos que comprovem estar cumprindo a legislação em vigor, quanto às obrigações assumidas na licitação, em especial, encargos sociais, trabalhistas, previdenciários, tributários, fiscais e comerciais;
- h) Fornecer os equipamentos de proteção individual, necessários para o desenvolvimento de todos os serviços licitados;
- i) Responsabilizar-se por todos os ônus e obrigações concernentes à legislação fiscal, social, trabalhista e tributária, bem como pelos danos e prejuízos que a qualquer título causar ao contratante, ao meio ambiente e/ou a terceiros, em decorrência da execução dos serviços contratados, respondendo por si e por seus sucessores;
- j) Recolher as taxas referente ao **Documento que comprove a responsabilidade técnica emitido por conselho de classe do estado de Santa Catarina ou Nacional se for o caso** do serviço objeto deste contrato e entregar na Prefeitura cinco dias após o recebimento da Ordem de Serviço.
- k) Recolher o ISS junto a Municipalidade;
- l) Reparar, corrigir, remover, reconstruir ou substituir as suas expensas, no total ou em partes, o objeto do contrato em que se verificarem vícios, defeitos ou incorreções resultantes da execução ou de materiais empregados;
- m) O responsável técnico pela execução da obra deverá obrigatoriamente acompanhar as medições, sob pena da mesma não ser realizada sem a presença do mesmo;
- n) Manter DIÁRIO DA OBRA junto a obra, de fácil acesso à fiscalização.

CLÁUSULA DÉCIMA - SANÇÕES ADMINISTRATIVAS PARA O CASO DE INADIMPLEMENTO CONTRATUAL

No caso de não cumprimento dos prazos de execução do objeto, estabelecidos na **Cláusula Sétima** deste Contrato, será aplicável à Contratada multa moratória de valor equivalente a 0,1% (um décimo por cento) sobre o valor total da contratação, por dia útil excedente ao respectivo prazo, limitada a 10% (dez por cento) do valor total da contratação.

PARÁGRAFO PRIMEIRO - Pela inexecução total ou parcial do Contrato, a Contratante poderá, garantida a prévia defesa, aplicar à Contratada as sanções previstas nos artigos 86 e 87 da Lei n.º 8.666/93 e suas posteriores alterações; sendo que em caso de multa esta corresponderá a 10% (dez por cento) sobre o valor total do Contrato.

PARAGRAFO SEGUNDO – A inadimplência do **CONTRATADO**, com referência aos encargos estabelecidos neste contrato, não transfere a Administração Pública a responsabilidade por seu pagamento, nem poderá onerar o objeto do contrato ou restringir a regularização e o uso das obras e edificações, inclusive perante o Registro de Imóveis.





MUNICÍPIO DE PORTO UNIÃO

Rua Padre Anchieta, nº 126 – Centro
Porto União – Santa Catarina – 89400-000
(42) 3523-1155

liciteportouniao@yahoo.com.br / licitacao@portouniao.sc.gov.br
Código registro TCE: 25ACC52051F3C19441E136935778C926B24FFA48

CLÁUSULA DÉCIMA PRIMEIRA - RESCISÃO

O presente contrato poderá ser rescindido caso ocorra infração a quaisquer das cláusulas deste contrato e/ou quaisquer dos fatos elencados no artigo 78 e seguintes da Lei n.º 8.666/93.

PARÁGRAFO ÚNICO - A CONTRATADA, reconhece os direitos da **CONTRATANTE**, em caso de rescisão administrativa, previstos no artigo 77, da Lei n.º 8.666/93.

CLÁUSULA DÉCIMA SEGUNDA - LEGISLAÇÃO APLICÁVEL

O presente Instrumento contratual rege-se pelas disposições expressas na Lei 8.666/93, de 21 de junho de 1993 e suas posteriores alterações, e pelos Preceitos de Direito Público, aplicando-se-lhe supletivamente os princípios da Teoria Geral dos Contratos e as disposições do Direito Privado.

CLÁUSULA DÉCIMA TERCEIRA - TRANSMISSÃO DE DOCUMENTOS

A troca eventual de documentos e cartas entre o **CONTRATANTE** e a **CONTRATADA**, será feita através de Protocolo. Nenhuma outra forma será considerada como prova de entrega de documentos ou cartas.

CLÁUSULA DÉCIMA QUARTA - DA VIGÊNCIA

A vigência do presente contrato será de *** (****) meses, contados a partir da data de emissão do presente Instrumento, podendo ser prorrogado nos termos do art. 57, da Lei n.º 8.666/93.

CLÁUSULA DÉCIMA QUINTA - DOS CASOS OMISSOS

Os casos omissos serão resolvidos à luz da Lei n.º 8.666/93 e suas alterações, e dos Princípios Gerais de Direito.

CLÁUSULA DÉCIMA SEXTA - DA PUBLICIDADE

O presente contrato terá seu extrato publicado no Órgão Oficial do Município, pela **CONTRATANTE**, dando-se cumprimento ao disposto no Artigo 61, parágrafo único da Lei n.º 8.666/93.

CLÁUSULA DÉCIMA SÉTIMA - DO FORO

Fica eleito o Foro da Comarca de Porto União, para dirimir dúvidas ou questões oriundas do presente contrato.

E por estarem justas e contratadas, as partes assinam o presente instrumento contratual, por si e seus sucessores, em 04 (quatro) vias iguais, e rubricadas para todos os fins de direito, na presença das testemunhas abaixo.

Porto União - SC, ____ de _____ de 2021.



CONTRATADA



MUNICÍPIO DE PORTO UNIÃO

Rua Padre Anchieta, nº 126 – Centro
Porto União – Santa Catarina – 89400-000
(42) 3523-1155

liciteportouniao@yahoo.com.br / licitacao@portouniao.sc.gov.br
Código registro TCE: 25ACC52051F3C19441E136935778C926B24FFA48

ANEXO “F”

ART, Orçamento, Cronograma Físico Financeiro, Memorial Descritivo, Projeto

(anexos disponíveis no site do Município de Porto União: www.portouniao.sc.gov.br)

ANEXO “G”

Cálculo Balanço Patrimonial

Declaro que os índices abaixo apresentados foram elaborados com base nas informações contidas no Balanço Patrimonial do Exercício de 2020.

LC – Liquidez corrente, maior ou igual a 1,00

Fórmula: $\frac{\text{ATIVO CIRCULANTE}}{\text{PASSIVO CIRCULANTE}}$

SG – Solvência Geral, Maior ou igual a 1,00

Fórmula: $\frac{\text{ATIVO TOTAL}}{\text{PASSIVO CIRCULANTE} + \text{EXIGÍVEL A LONGO PRAZO}}$

LG – Liquidez Geral, Maior ou igual a 1,00

Fórmula: $\frac{\text{ATIVO CIRCULANTE} + \text{REALIZÁVEL A LONGO PRAZO}}{\text{PASSIVO CIRCULANTE} + \text{EXIGÍVEL A LONGO PRAZO}}$

Local, data _____

Responsável da proponente
CNPJ

Contador
CRC





MUNICÍPIO DE PORTO UNIÃO

Rua Padre Anchieta, nº 126 – Centro
Porto União – Santa Catarina – 89400-000
(42) 3523-1155

liciteportouniao@yahoo.com.br / licitacao@portouniao.sc.gov.br
Código registro TCE: 25ACC52051F3C19441E136935778C926B24FFA48

ANEXO “H”

“MODELO DE DECLARAÇÃO DE QUE NÃO POSSUI EM SEU QUADRO SOCIETÁRIO PARLAMENTARES DE QUALQUER ESFERA DO GOVERNO”

....., pessoa jurídica inscrita no CNPJ n.º, por intermédio de seu representante legal, Sr. (a) portador (a) da Carteira de Identidade n.º CPF n.º **DECLARA** que não possui em seu quadro societário parlamentares de qualquer esfera do governo, bem como as pessoas mencionadas no art. 9º da Lei 8.666/93.

data

Nome do representante legal da empresa
CNPJ da empresa proponente

ANEXO “I”

MODELO DECLARAÇÃO CNAE

A empresa ***** proponente do Processo Licitatório ***/2021, na modalidade de Tomada de Preços ***/2021, **DECLARA** que o CNAE que representa a atividade de maior receita é ***** - *****.

Local e data,

RAZÃO SOCIAL EMPRESA
CNPJ
responsável





MUNICÍPIO DE PORTO UNIÃO

Rua Padre Anchieta, nº 126 – Centro
Porto União – Santa Catarina – 89400-000
(42) 3523-1155

liciteportouniao@yahoo.com.br / licitacao@portouniao.sc.gov.br
Código registro TCE: 25ACC52051F3C19441E136935778C926B24FFA48

ANEXO “J”

“MODELO DE DECLARAÇÃO SUSPENSO DE LICITAR”

Declaramos para os devidos fins de direito, na qualidade de Proponente do procedimento licitatório, sob a modalidade Tomada de Preços n.º 0**/2021, instaurado pelo Município de Porto União, de que não estamos punidas com “Suspensão” do direito de contratar ou licitar com a Administração Pública no âmbito do Município de Porto União, Santa Catarina.

Por ser expressão da verdade, firmamos o presente.

....., em.....de.....de 2021.

(Nome do Representante Legal da Empresa Proponente)

CNPJ da empresa proponente



ANEXO K

MODELO DE DECLARAÇÃO FIRMANDO LEGITIMIDADE E AUTENTICIDADE

DECLARAMOS para fins de participação no procedimento licitatório n.º 0**/2021 de que **TODOS** os documentos apresentados são legítimos e autênticos, estando sujeito as penalidades previstas no artigo 299 do Código Penal no caso de conteúdo falso.

_____, em ____ de _____.

Nome, identidade, cargo do Representante legal da empresa
CNPJ da empresa proponente



MUNICÍPIO DE PORTO UNIÃO

Rua Padre Anchieta, nº 126 – Centro
Porto União – Santa Catarina – 89400-000
(42) 3523-1155

liciteportouniao@yahoo.com.br / licitacao@portouniao.sc.gov.br
Código registro TCE: 25ACC52051F3C19441E136935778C926B24FFA48

ANEXO L

MODELO DE DECLARAÇÃO DE QUE NÃO EMPREGA MENOR

DECLARAMOS para fins de participação no procedimento licitatório n.º 0**/2021, sob as penas da lei, que atende o inciso V do artigo 27 da lei 8.666/93, que se refere ao inciso XXXIII, do artigo 7º da Constituição Federal, de que não possui em seu quadro de empregados, trabalhadores menores de dezoito anos realizando trabalhos noturnos e insalubres e de menores de dezesesseis anos, trabalhando em qualquer tipo de função, salvo na condição de aprendiz a partir dos quatorze anos.

Ressalva:

Emprega menor, a partir de quatorze anos, na condição de aprendiz ().

_____, em ____ de _____.

Nome, identidade, cargo do Representante legal da empresa
CNPJ da empresa proponente



Objeto: aquisição de material de copa e cozinha, material de higiene e limpeza e gêneros de alimentação.
Valor: R\$ 2.402,00 (dois mil, quatrocentos e dois reais)
Vigência: 12 (doze) meses
Base legal: Pregão Eletrônico 069/2021, Lei 8.666/93.
Código registro TCE: 5603D50E355434116C441B650F1030B1316B08FB
Porto União SC, 01 de setembro de 2021.
Eliseu Mibach.
Prefeito Municipal.
JR & Filhos Comércio de Alimentos LTDA.
Contratado.

EXTRATO DE CONTRATO 128/2021

Publicação Nº 3261097

Cód. de Registro de Informação (e-Sfinge) 9B208DDCAD284F7D628074C43A565AF9C4E004F3

Município de Porto União
Estado de Santa Catarina
Extrato de Contrato 128/2021

Partes: Município de Porto União e Dageal Comércio de Material de Escritório LTDA.
Objeto: aquisição de material de copa e cozinha, material de higiene e limpeza e gêneros de alimentação.
Valor: R\$ 482,00 (quatrocentos e oitenta e dois reais)
Vigência: 12 (doze) meses
Base legal: Pregão Eletrônico 069/2021, Lei 8.666/93.
Código registro TCE: 9B208DDCAD284F7D628074C43A565AF9C4E004F3
Porto União SC, 01 de setembro de 2021.
Eliseu Mibach.
Prefeito Municipal.
Dageal Comércio de Material de Escritório LTDA.
Contratado.

EXTRATO DE EDITAL DE PREGÃO ELETRÔNICO 099/2021 – REGISTRO DE PREÇOS

Publicação Nº 3261430

Cód. de Registro de Informação (e-Sfinge) 2FD6BA4344DCFF2225DD861F4FC46011F9F67614

MUNICÍPIO DE PORTO UNIÃO
ESTADO DE SANTA CATARINA
Processo Licitatório 240/2021 – ALTERADO 1
Retificação de Edital de Pregão Eletrônico 099/2021 – REGISTRO DE PREÇOS
Código registro TCE: 2FD6BA4344DCFF2225DD861F4FC46011F9F67614

O Município de Porto União, Estado de Santa Catarina, através do Prefeito Municipal, no uso de suas atribuições, torna público que houve alterações no processo licitatório supracitado. Diante das alterações a data limite para recebimento das propostas passa a ser dia 16 de setembro de 2021 às 08h15min, com início da sessão pública às 08h30min. O Edital encontra-se disponível no site da Prefeitura Municipal de Porto União "www.portouniao.sc.gov.br" e no site "www.portaldecompraspublicas.com.br". Maiores informações podem ser retiradas na Rua Padre Anchieta, 126, e-mail liciteportouniao@yahoo.com.br, licitacao@portouniao.sc.gov.br e, fone (42) 3523-1155.
Porto União - SC, 02 de setembro de 2021.
Eliseu Mibach.
Prefeito Municipal.

EXTRATO DE EDITAL DE TOMADA DE PREÇOS 013/2021

Publicação Nº 3261509

Cód. de Registro de Informação (e-Sfinge) 25ACCS2051F3C19441E136935778C926B24FFA48

MUNICÍPIO DE PORTO UNIÃO
ESTADO DE SANTA CATARINA
Processo Licitatório 249/2021
Extrato de Edital de Tomada de Preços 013/2021
Código registro TCE: 25ACCS2051F3C19441E136935778C926B24FFA48

O Município de Porto União, Estado de Santa Catarina, através do Prefeito Municipal, no uso de suas atribuições, torna público que fará realizar processo licitatório na modalidade de Tomada de Preços, com adjudicação por MENOR PREÇO POR EMPREITADA GLOBAL, para a CONSTRUÇÃO DA FARMÁCIA DO SUS E DEPÓSITO. O recebimento dos envelopes se dará até às 08h30min do dia 21 de setembro de 2021 na Prefeitura Municipal, com abertura dos envelopes, no mesmo local, dia e hora. O Edital e Arquivos encontram-se disponíveis no site da Prefeitura Municipal de Porto União www.portouniao.sc.gov.br. Maiores informações podem ser retiradas na Rua Padre Anchieta, 126, e-mail

liciteportouniao@yahoo.com.br, licitacao@portouniao.sc.gov.br e, fone (42) 3523-1155.
Porto União - SC, 02 de setembro de 2021.
Eliseu Mibach.
Prefeito Municipal.

PORTARIA Nº 1025/2021 - RH

Publicação Nº 3261732

PORTARIA Nº 1.025, de 1º de setembro de 2021.
Dispõe sobre conceder Licença Prêmio de acordo com a Lei 2.055/94.

O PREFEITO MUNICIPAL DE PORTO UNIÃO, Estado de Santa Catarina, usando da competência que lhe confere o Artigo 84, inciso II, Alínea "a", da Lei Orgânica do Município:

RESOLVE:

Art. 1º CONCEDER LICENÇA PRÊMIO, a partir 1º de setembro de 2021, referente ao período aquisitivo de agosto/2011 a agosto/2016, de 30 (trinta) dias consecutivos, com todos os direitos e vantagens de seu cargo efetivo, de acordo com o Art. 132 e seu § único, da Lei Municipal 2055/94, que instituiu o Regime Jurídico Único para os servidores Públicos do Município, a servidora MARIA POLLON MICALICHEN, ocupante do cargo de provimento efetivo de Auxiliar de Enfermagem, do quadro de pessoal desta Prefeitura Municipal, quitando assim o respectivo período.

Art. 2º A presente Portaria entra em vigor na data de sua assinatura, condicionada sua validade à publicação no DOM/SC.

Porto União (SC), 1º de setembro de 2021.

ELISEU MIBACH
Prefeito Municipal

RUAN GUILHERME WOLF
Secretário Municipal de Administração e Esporte

PORTARIA Nº 1026/2021 - RH

Publicação Nº 3261734

PORTARIA Nº 1.026, de 1º de setembro de 2021.

Exonerar a pedido.

O PREFEITO MUNICIPAL DE PORTO UNIÃO, Estado de Santa Catarina, usando da competência que lhe confere o Inciso II, Artigo 84, Alínea "a", da Lei Orgânica do Município,

RESOLVE:

Art. 1º EXONERAR A PEDIDO, PAULO MARCOS RODRIGUES CORDEIRO, matrícula 2125801, ocupante do cargo de provimento efetivo de Agente de Serviços Nível 02, do quadro de pessoal desta Prefeitura Municipal, conforme prevê Artigo 57 da Lei Municipal 2.055/1994.

Art. 2º Declarar a vacância do cargo acima especificado, na forma prevista no Inciso I, do Artigo 56, Lei Municipal 2.055/1994.

Art. 3º A presente Portaria entra em vigor na data de sua assinatura, condicionada sua validade à publicação no DOM/SC.

Porto União (SC), 1º de setembro de 2021.

ELISEU MIBACH
Prefeito Municipal

RUAN GUILHERME WOLF
Secretário Municipal de Administração e Esporte

**PORTARIA Nº 1027/2021 - RH**

Publicação Nº 3261738

PORTARIA Nº 1.027, de 1º de setembro de 2021.
Dispõe sobre conceder Licença Prêmio de acordo com a Lei 2.055/94.

O PREFEITO MUNICIPAL DE PORTO UNIÃO, Estado de Santa Catarina, usando da competência que lhe confere o Artigo 84, inciso II, Alínea "a", da Lei Orgânica do Município:

RESOLVE:

Art. 1º CONCEDER LICENÇA PRÊMIO, a partir 1º de setembro de 2021, no período de 270 (duzentos e setenta) dias consecutivos, sendo 90 (noventa) dias referente ao período aquisitivo março/2006 a março/2011; 90 (noventa) dias referente ao período aquisitivo março/2011 a março/2016 e 90 (noventa) dias referente ao período aquisitivo março/2016 a março/2021, com todos os direitos e vantagens de seu cargo efetivo, de acordo com o Art. 132 e seu § único, da Lei Municipal 2055/94 e alterações, que instituiu o Regime Jurídico Único para os servidores Públicos do Município, à servidora SAMIRA HERMONT OZON, ocupante do cargo de provimento efetivo de Psicólogo, do quadro de pessoal desta Prefeitura Municipal.

Município de Porto União
Estado de Santa Catarina
Processo Licitatório 118/2021
Concorrência 003/2021
Termo de Revogação
Revoga-se o aludido processo licitatório com base no artigo 49 da lei 8.666/93.
Código registro TCE: CD3BBB85DB8DB9BD3CDA5C2CBDD-D52CB1235E41
Porto União SC, 27 de agosto de 2021.
Eliseu Mibach
Prefeito Municipal

Cod. Mat.: 763071

MUNICÍPIO DE PORTO UNIÃO
ESTADO DE SANTA CATARINA
Processo Licitatório 240/2021 – ALTERADO 1
Retificação de Edital de Pregão Eletrônico 099/2021 – REGISTRO DE PREÇOS
Código registro TCE: 2FD6BA4344DCFF2225DD861F4FC-46011F9F67614
O Município de Porto União, Estado de Santa Catarina, através do Prefeito Municipal, no uso de suas atribuições, torna público que houve alterações no processo licitatório supracitado. Diante das alterações a data limite para recebimento das propostas passa a ser dia 16 de setembro de 2021 às 08h15min, com início da sessão pública às 08h30min. O Edital encontra-se disponível no site da Prefeitura Municipal de Porto União "www.portouniao.sc.gov.br" e no site "www.portaldecompraspublicas.com.br". Maiores informações podem ser retiradas na Rua Padre Anchieta, 126, e-mail liciteportouniao@yahoo.com.br, licitacao@portouniao.sc.gov.br e fone (42) 3523-1155.
Porto União - SC, 02 de setembro de 2021.
Eliseu Mibach.
Prefeito Municipal.

Cod. Mat.: 763140

MUNICÍPIO DE PORTO UNIÃO
ESTADO DE SANTA CATARINA
Processo Licitatório 249/2021
Extrato de Edital de Tomada de Preços 013/2021
Código registro TCE: 25ACC52051F3C19441E136935778C926B-24FFA48
O Município de Porto União, Estado de Santa Catarina, através do Prefeito Municipal, no uso de suas atribuições, torna público que fará realizar processo licitatório na modalidade de Tomada de Preços, com adjudicação por MENOR PREÇO POR EMPREITADA GLOBAL, para a CONSTRUÇÃO DA FARMÁCIA DO SUS E DEPÓSITO. O recebimento dos envelopes se dará até às 08h30min do dia 21 de setembro de 2021 na Prefeitura Municipal, com abertura dos envelopes, no mesmo local, dia e hora. O Edital e Arquivos encontram-se disponíveis no site da Prefeitura Municipal de Porto União www.portouniao.sc.gov.br. Maiores informações podem ser retiradas na Rua Padre Anchieta, 126, e-mail liciteportouniao@yahoo.com.br, licitacao@portouniao.sc.gov.br e fone (42) 3523-1155.
Porto União - SC, 02 de setembro de 2021.
Eliseu Mibach.
Prefeito Municipal.

Cod. Mat.: 763155

Pouso Redondo

MUNICÍPIO DE POUSO REDONDO
RETIFICAÇÃO DO EDITAL
EXTRATO HOMOLOGAÇÃO
PROCESSO Nº 123/2021
PREGÃO PRESENCIAL Nº 101/2021
OBJETO: Registro de Preços para aquisição de equipamentos e implementos agrícolas para Uso da Secretaria de Agricultura e Desenvolvimento Rural do Município. Emenda Especial 674/2021
EMPRESAS VENCEDORAS:
ALLCOMP COMERCIO REPRESENTACAO E IMPORTACAO S.A vencedora do item 5, pelo valor total de R\$50.900,00
ROBERTO MANTOVANI vencedora do item 1, pelo valor total de R\$48.000,00

Cod. Mat.: 763271

PREFEITURA MUNICIPAL DE POUSO REDONDO
EXTRATO DE HOMOLOGAÇÃO
PROCESSO Nº 117/2021
PREGÃO ELETRÔNICO 95/2021
Objeto: REGISTRO DE PREÇOS PARA FUTURA AQUISIÇÃO DE VEÍCULO COM CAPACIDADE DE NO MÍNIMO 7(SETE) LUGARES, PARA USO DA SECRETARIA DE ESPORTES DO MUNICÍPIO. Vencedor: AUTOSHOW GM COMERCIO DE VEICULOS LTDA
Valor: R\$ 113.300,00

Cod. Mat.: 763276

Rio do Campo

PROCESSO LICITATORIO NR 62/2021
MODALIDADE TOMADA DE PREÇOS NR 01/2021
Objeto: CONTRATAÇÃO DE EMPRESA ESPECIALIZADA PARA A EXECUÇÃO DE SERVIÇOS DE REFORMA E AMPLIAÇÃO DO CENTRO DE EDUCAÇÃO INFANTIL ANDORINHA – RIO DO CAMPO/SC. Empresas Habilitadas: Hetrios Terraplenagem e Construções Ltda; Müller Construtora e Incorporadora Ltda ME, e Alto Vale Construções Ltda. Fica marcado para o dia 09 de setembro de 2021, às 10h30min, na sede administrativa do município, sita a Rua 29 de Dezembro, nº 70, Centro, Rio do Campo - SC, a abertura dos invólucros contendo a proposta de preços das empresas habilitadas. Rio do Campo, 01 de setembro de 2021.
Vidal Balak – Prefeito Municipal

Cod. Mat.: 763076

Rodeio

Estado de Santa Catarina - Município de Rodeio - Extrato 6º termo aditivo ao contrato Nº 49/2020, referente ao processo 35/2020, tomada de preço Nº 04/2020. Contratante: Município de Rodeio. Contratada: Terrabase Terraplenagem Ltda. Objeto: Aditamento de objeto ao contrato original. Vigência: 08/09/2021 a 08/03/2022.
Rodeio 02 de setembro de 2021. Valcir Ferrari - Prefeito Municipal
Cod. Mat.: 763138

Salete

MUNICÍPIO DE SALETE
PUBLICAÇÃO: LICITAÇÃO Nº 040/2021 Modalidade: PREGÃO PRESENCIAL
OBJETO: Contratação de empresa especializada em serviços de solução em gestão de frota de veículos terrestres e de equipamentos motorizados, acoplados e rebocáveis que possuem tanque de combustível próprio, abrangendo as funções de cadastramento, o gerenciamento dos custos sejam eles com abastecimento, com manutenção (peças e serviços) e com obrigações legais. Entrega dos envelopes da documentação: Na Prefeitura de Salete, até as 09h00min, do dia 16/09/2021. Abertura dos Envelopes das propostas: Na Prefeitura de Salete, às 09h30min, do dia 16/09/2021. O Edital completo encontra-se a disposição dos interessados na Prefeitura Municipal, Imprensa Oficial do Município, na Divisão de Compras, de segunda a sexta-feira no horário normal de expediente ou pelo telefone (047) 3563-0266. Sendo ainda que o edital poderá ser retirado no site: www.salete.sc.gov.br ou pelo e-mail: licitacoes@salete.sc.gov.br.
Salete, 03 de setembro de 2021.
Solange Aparecida Bitencourt Schlichting
Prefeita de Salete

Cod. Mat.: 763183

MUNICÍPIO DE SALETE
REPUBLICAÇÃO: LICITAÇÃO Nº 037/2021 Modalidade: PREGÃO PRESENCIAL
OBJETO: Registro de preços para futura contratação de empresa para prestação de serviços de confecção de placas de sinalização viária no município de Salete - SC. Entrega dos envelopes da documentação: Na Prefeitura de Salete, até as 09h00min, do dia 17/09/2021. Abertura dos Envelopes das propostas: Na Prefeitura de Salete, às 09h30min, do dia 17/09/2021. O Edital completo encontra-se a disposição dos interessados na Prefeitura Municipal, Imprensa Oficial do Município, na Divisão de Compras, de segunda a sexta-feira no horário normal de expediente ou pelo telefone (047) 3563-0266. Sendo ainda que o edital poderá ser retirado no site: www.salete.sc.gov.br ou pelo e-mail: licitacoes@salete.sc.gov.br.
Salete, 03 de setembro de 2021
Solange Aparecida Bitencourt Schlichting
Prefeita de Salete

Cod. Mat.: 763193

Santa Helena

EDITAL DE LICITAÇÃO Nº 66/2021 – TOMADA DE PREÇO Nº 02/2021
O Município de Santa Helena - Prefeitura, Estado de Santa Catarina, por intermédio do Prefeito Municipal Sr. Blasio Ivo Hickmann, comunica aos interessados que está promovendo o Processo Licitatório nº 66/2021, na Modalidade de Tomada de Preço nº 02/2021, do tipo MENOR PREÇO GLOBAL, para contratação de empresa para fornecimento de materiais e mão de obra para execução da obra de instalação da rede de abastecimento de água na área rural, nas comunidades, Nossa Senhora Aparecida e Santa Ana, no interior do município de Santa Helena - SC, com extensão de 8.167,62 metros, conforme contrato de repasse OGU nº 896233/2019. Recebimento dos envelopes até as 08h30min do dia 21 de setembro de 2021. Abertura dos envelopes às 08h40min do dia 21 de setembro de 2021. Retirada do Edital no mesmo endereço acima ou pelo site www.santahelena.sc.atende.net e informações pelo fone (49) 3633 0009.
Santa Helena (SC), 02 de setembro de 2021.
BLASIO IVO HICKMANN
Prefeito Municipal

Cod. Mat.: 763262

Santa Terezinha

AVISO DE LICITAÇÃO
PREFEITURA MUNICIPAL DE SANTA TEREZINHA/SC
Processo Licitatório nº. 30/2021 – Pregão Presencial nº. 20/2021
O Município de Santa Terezinha/SC torna público que realizará processo licitatório na modalidade Pregão Presencial objetivando a CONTRATAÇÃO DE EMPRESA PARA PRESTAÇÃO DE SERVIÇOS DE TRANSPORTE ESCOLAR. A sessão pública de Abertura ocorrerá às 09h00min do dia 17 de setembro de 2021. O Edital completo encontra-se a disposição dos interessados no Setor de Compras e Licitações do Município, sito à Avenida Bruno Pieczarka, nº. 154. Maiores informações poderão ser obtidas pelo telefone: (47) 3556-0044. Site: www.santaterezinha.sc.gov.br. E-mail: licitacao@santaterezinha.sc.gov.br. Código registro TCE: C5C8BFC6B2B7B85ED585A26AD41A2A33B0DAD7F.
Santa Terezinha (SC), 02 de setembro de 2021.
Genir Antonio Junckes - Prefeito Municipal

Cod. Mat.: 763045

São Miguel do Oeste

EDITAL RETIFICADO
ESTADO DE SANTA CATARINA
MUNICÍPIO DE SÃO MIGUEL DO OESTE
PREFEITURA MUNICIPAL DE SÃO MIGUEL DO OESTE
PROCESSO LICITATÓRIO Nº 149/2021
TOMADA DE PREÇOS Nº 13/2021
O Município de São Miguel do Oeste/SC, a partir do Prefeito Municipal, leva ao conhecimento dos interessados que fará realizar licitação na modalidade de TOMADA DE PREÇOS, tipo MENOR PREÇO GLOBAL.
OBJETO: Contratação de empresa de engenharia especializada para prestação de serviços com fornecimento de materiais para reforma e ampliação do Complexo Cultural na Linha Guamerim, localizado em partes do Lote Rural nº 33 e nº 34, Rodovia Leolino Baldissera, de propriedade do Município de São Miguel do Oeste/SC, de acordo com o anexo I do edital, memorial descritivo, projetos, planilhas orçamentárias, cronograma físico financeiro, partes integrantes deste processo licitatório.
Entrega dos envelopes: Até às 13h45min do dia 24 de setembro de 2021.
Abertura: Às 14h do mesmo dia.
Licitação regida pela Lei Federal nº 8.666/93 e alterações vigentes. Maiores informações poderão ser obtidas junto ao Departamento de Compras desta Municipalidade, situado na Rua Marçílio Dias, nº 1199, telefone (0xx49) 36312006 e o edital consta na íntegra no site: www.saomiguel.sc.gov.br
São Miguel do Oeste/SC, 02 de setembro de 2021.
WILSON TREVISAN
Prefeito Municipal
Código registro TCE: 230CC7712CA532317A1F20E400BD-2D0AF8A28B6B

Cod. Mat.: 763207



AVISO DE ANULAÇÃO
PREGÃO ELETRÔNICO Nº 224/2021 - UASG 453230

O Município de Joinville através da Unidade de Processos da Secretaria de Administração e Planejamento leva ao conhecimento dos interessados que ANULA os itens 01 e 02 do Pregão Eletrônico nº 224/2021, UASG 453230, destinado a aquisição de materiais de limpeza e luvas de látex para as unidades administradas pela Secretaria de Educação Municipal, para prevenção e combate a COVID-19, conforme Julgamento da Impugnação SEI nº 0010337582/2021 - SAP.UPR, que se encontra à disposição dos interessados no site www.joinville.sc.gov.br e www.comprasgovernamentais.gov.br.

Joinville-SC, 2 de setembro de 2021.
RICARDO MAFRA
Secretário de Administração e Planejamento

SILVIA CRISTINA BELLO
Diretora-Executiva

PREFEITURA MUNICIPAL DE LAGUNA

AVISO DE LICITAÇÃO
CONCORRÊNCIA Nº 2/2021 - PML

O MUNICÍPIO DE LAGUNA, de conformidade com que estabelece a lei 8.666/93 e alterações, torna público que fará realizar Processo Licitatório na modalidade Concorrência Pública, pelo critério menor preço Global para a contratação de empresa para revitalização das Ruas do Sistema Viário dos Bairros Mar Grosso, Navegantes e Magalhães, no dia 07 de Outubro de 2021 às 9:00 horas. Informações e documentação encontram-se à disposição, conforme edital disponível no portal www.laguna.sc.gov.br, ou solicitação ao e-mail pmlcompras55@gmail.com, telefone (48) 3644.0832 ou na sede, sito à Av. Colombo Machado Salles - 145 - centro - Laguna SC, das 13:00 às 19:00 horas.

Laguna-SC, 2 de setembro de 2021.
SAMIR AHMAD
Prefeito

PREFEITURA MUNICIPAL DE MARAVILHA

AVISO DE LICITAÇÃO
TOMADA DE PREÇOS Nº 128/2021

Processo Licitatório n. 128/2021 - Modalidade: Tomada de Preços n. 128/2021

O Senhor Secretário de Transportes, Obras e Urbanismo de Maravilha - SC, AIRTO GONÇALVES, juntamente com a Comissão de Licitações, torna público para conhecimento dos interessados, que se encontra em processo de Licitação na modalidade de Tomada de Preços, a contratação de empresa para execução de pavimentação asfáltica Na Rua Arnoldo Graff, conforme a necessidade para o Município de Maravilha, tipo menor preço global, em regime de empreitada por preço global, cujo processo licitatório é regido pela Lei n. 8.666/93, e em especial o conteúdo no Edital, e que estará recebendo os envelopes contendo a habilitação e propostas até às 17 horas do dia 21 de setembro de 2021. A data de abertura e julgamento dos documentos de habilitação e, eventualmente propostas será realizada no dia 22/09/2021, com início às 08 horas. Qualquer informação bem como a retirada do Edital poderá ser obtida no departamento de compras e licitações no horário de expediente, das 7h30 às 11h30 e das 13h às 17 horas.

Maravilha - SC, 1º de setembro de 2021.
AIRTO GONÇALVES

PREFEITURA MUNICIPAL DE ORLEANS
FUNDO MUNICIPAL DE SAÚDE

EXTRATO DE CONTRATO

Contrato Nº 23/2021.
Contratante: FUNDO MUNICIPAL DE SAÚDE DE ORLEANS
Contratada: GABRIEL RICKEN NETO
Valor: R\$ 41.580,00 (quarenta e um mil quinhentos e oitenta reais).
Vigência: Início: 02/09/2021 Término: 31/12/2021
Licitação: Pregão Presencial p/ Compras e Serviços Nº: 8/2021
Recursos: 12/2021 - 10.001.10.301.0016.2041.4.4.90.00.00 - MANUTENÇÃO DO BLOCO DA ATENÇÃO BÁSICA - SUS PAB FIXO
Objeto: AQUISIÇÃO DE EQUIPAMENTOS DE DISPOSITIVOS MÓVEIS PORTÁTEIS TABLET ANDROID PARA A SECRETARIA MUNICIPAL DE SAÚDE PARA AS AGENTES COMUNITÁRIAS DE SAÚDE.

Orleans-SC, 2 de setembro de 2021.
MURILO DEBIASI FERRAREIS
Secretário Municipal da Saúde

PREFEITURA MUNICIPAL DE OURO

AVISO DE ALTERAÇÃO
PREGÃO PRESENCIAL Nº 47/2021

Processo Licitatório nº 0079/2021.

O Prefeito Municipal de Ouro comunica aos interessados que o edital do Processo Licitatório n.0079/2021, na modalidade Pregão Presencial n.º. 0047/2021 passou por alterações em seu conteúdo e na data de sua abertura. A data de abertura do Processo Licitatório n.0079/2021, na modalidade Pregão Presencial n.º. 0047/2021, foi alterada para o dia 21/09/2021, às 14:00 horas. Ratificam-se as demais especificações e condições previstas no edital. Pedidos do Edital: licitacao2@ouro.sc.gov.br / www.ouro.sc.gov.br. Informações: Fone (049) 35557000. Ouro/SC, aos 02/09/2021. Registro TCE: 14D93DD7C8906CD595C020482AE5544186A14DA.

CLAUDIR DUARTE

PREFEITURA MUNICIPAL DE PONTE ALTA

AVISO DE CHAMAMENTO PÚBLICO

TORNA PÚBLICO, para conhecimento dos interessados, que a data da sessão pública para o credenciamento e o recebimento dos envelopes de proposta e habilitação no CHAMAMENTO PÚBLICO Menor Preço, que tem por objeto Aquisição de produtos da Agricultura Familiar. Abertura dos envelopes para o dia 04/10/2021 com início das disputas às 10:00 horas e ocorrerá na sala de reuniões da Prefeitura Municipal de Ponte Alta, situada na rua Geremias Alves da Rocha, nº 130, Centro, Ponte Alta - SC. A íntegra do edital e anexos, pode ser obtida no horário de expediente da Prefeitura, das 08h às 13h. Informações pelo fone:(049) 32480443ou convêniospontalta99@gmail.com e no site www.pontealta.sc.gov.br.

Ponte Alta-SC, 2 de setembro de 2021.
EDSON JULIO WOLINGER
Prefeito

PREFEITURA MUNICIPAL DE PORTO UNIÃO

EXTRATO DE CONTRATO

Extrato de Contrato 116/2021. Partes: Município de Porto União e Kolf Engenharia LTDA. Objeto: contratação de empresa habilitada para elaboração de projeto referente à implementação/instalação de câmeras de vigilância no interior do município. Valor: R\$ 6.593,00 (seis mil, quinhentos e noventa e três reais). Vigência: 12 (doze) meses. Código registro TCE: CBF05AE453577633DA1C0C9686949D030DB9899. Base legal: Tomada de Preços 010/2021, Lei 8.666/93.

EXTRATO DE CONTRATO

Extrato de Contrato 049/2021 - Educação. Partes: Município de Porto União e Gente Seguradora S/A. Objeto: contratação de serviços de seguro automotivo. Valor: R\$ 8.283,15 (oito mil, duzentos e oitenta e quinze centavos). Vigência: 12 (doze) meses. Código registro TCE: 8B7C83300D02EDD38EF28EBC2F7D69C92E9725A3. Base legal: Pregão Eletrônico 065/2021, Lei 8.666/93.

EXTRATO DE TERMO ADITIVO

Termo Aditivo nº 03 Ao Contrato de Execução de Obra nº 136/2020. Partes: Município de Porto União e GECPAV Construção e Pavimentação - EIRELI. CLÁUSULA SÉTIMA - PRAZOS E CONDIÇÕES DE EXECUÇÃO Prorroga-se até a data de 25 de março de 2022 o prazo de execução do aludido contrato superior, a contar de 25 de setembro de 2021. CLÁUSULA DÉCIMA QUARTA - DA VIGÊNCIA Prorroga-se até a data de 25 de março de 2022 o prazo de vigência do aludido contrato superior, a contar de 25 de setembro de 2021. Código registro TCE: 979810D37BAF8465D711747B20D8EAA587D9194.

AVISO DE HOMOLOGAÇÃO E ADJUDICAÇÃO
TOMADA DE PREÇOS Nº 10/2021

Processo Licitatório 199/2021. Tomada de Preços 010/2021.
Homologo o aludido processo licitatório e adjudico a empresa Kolf Engenharia LTDA. Código registro TCE: 96756FA57A6E356CE421748BF48D86D1BE3C1CA

Porto União - SC, 26 de agosto de 2021.
EISEU MIBACH.
Prefeito

AVISO DE LICITAÇÃO
TOMADA DE PREÇOS Nº 13/2021

Processo Licitatório 249/2021

O Município de Porto União, Estado de Santa Catarina, através do Prefeito Municipal, no uso de suas atribuições, torna público que fará realizar processo licitatório na modalidade de Tomada de Preços, com adjudicação por Menor Preço Por Empreitada Global, Para A Construção da Farmácia do SUS e Deposito. O recebimento dos envelopes se dará até às 08h30min do dia 21 de setembro de 2021 na Prefeitura Municipal, com abertura dos envelopes, no mesmo local, dia e hora. O Edital e Arquivos encontram-se disponíveis no site da Prefeitura Municipal de Porto União www.portouniao.sc.gov.br. Maiores informações podem ser retiradas na Rua Padre Anchieta, 126, e-mail licitportouniao@yahoo.com.br, licitacao@portouniao.sc.gov.br e, fone (42) 3523-1155. Código registro TCE: 25ACC52051F3C19441E136935778C926B24FFA48

Porto União - SC, 2 de setembro de 2021.
EISEU MIBACH.
Prefeito

AVISO DE REVOGAÇÃO

Processo Licitatório 236/2021 - Exclusivo ME - EPP - MEI. Pregão Eletrônico 095/2021 - Registro de Preços. Revoga-se o aludido processo licitatório com base no artigo 49 da lei 8.666/93, tendo em vista que se deu deserta. Código registro TCE: 00E72D2F16C1182ABC22D331252C4C63FB2CEFA

Porto União - SC, 31 de agosto de 2021.
EISEU MIBACH.
Prefeito

AVISO DE REVOGAÇÃO
CONCORRÊNCIA Nº 3/2021

Processo Licitatório 118/2021. Revoga-se o aludido processo licitatório com base no artigo 49 da lei 8.666/93. Código registro TCE: CD38885D8809B8D3CDA542C8BDD052C81235E41

Porto União - SC, 27 de agosto de 2021.
EISEU MIBACH.
Prefeito

EXTRATO DE APOSTILAMENTO

Termo de Apostilamento a ata 009/2021. Partes: Município de Porto União e Metromed Com. de Material Médico Hospitalar Ltda. OBJETO DO APOSTILAMENTO: Concede-se reequilíbrio financeiro para o item: 46 - SOLUÇÃO FISIOLÓGICA DE CLORETO DE SÓDIO 0,9% 100, frasco, passando do valor de R\$ 2,200 para R\$ 2,7000. Permanecem inalteradas as demais cláusulas da ata que a este deu origem.

EXTRATO DE APOSTILAMENTO

Termo de Apostilamento a ata 169/2021. Partes: Município de Porto União e Castilhos & Gamba Conexões Comércio. OBJETO DO APOSTILAMENTO: Concede-se reequilíbrio financeiro para o item: 32 - Café em pó 500g - torrado e moído, embalado a vácuo em, passando do valor de R\$ 7,3300 para R\$ 9,9000. Permanecem inalteradas as demais cláusulas da ata que a este deu origem.

AVISO DE RETIFICAÇÃO

Processo Licitatório 240/2021 - Alterado 1 Retificação de Edital de Pregão Eletrônico 099/2021 - Registro de Preços. Código registro TCE: 2FD68A4344DCF2225DD861F4FC46011F9F67614

O Município de Porto União, Estado de Santa Catarina, através do Prefeito Municipal, no uso de suas atribuições, torna público que houve alterações no processo licitatório supracitado. Diante das alterações a data limite para recebimento das propostas passa a ser dia 16 de setembro de 2021 às 08h15min, com início da sessão pública às 08h30min. O Edital encontra-se disponível no site da Prefeitura Municipal de Porto União www.portouniao.sc.gov.br e no site www.portaldecompraspublicas.com.br. Maiores informações podem ser retiradas na Rua Padre Anchieta, 126, e-mail licitportouniao@yahoo.com.br, licitacao@portouniao.sc.gov.br e, fone (42) 3523-1155.

Porto União - SC, 2 de setembro de 2021.
EISEU MIBACH.
Prefeito



...responsabilizando-me por quaisquer danos a bens de terceiros, ao equipamento de transporte ou a apreensão pela fiscalização competente, isentando de qualquer responsabilidade a B. Transportes Ltda, responsável pelo transporte. Estou ciente ainda de que, em caso de acidente, extravio ou avaria, só terei direito ao ressarcimento do valor por mim declarado, até o limite máximo de R\$ 500,00 (Quinhentos Reais).

CURITIBA, 17 de setembro de 2021.

Roberto Martins

Assinatura do
Declarante/Remetente

Atenção: O declarante/remetente é responsável exclusivamente pelas informações declaradas.

OBSERVAÇÕES:

- I. É Contribuinte de ICMS qualquer pessoa física ou jurídica, que realize, com habitualidade ou em volume que caracterize intuito comercial, operações de circulação de mercadoria ou prestações de serviços de transportes interestadual e intermunicipal e de comunicação, ainda que as operações e prestações se iniciem no exterior (Lei Complementar nº 87/96 Art. 4º).
- II. Constitui crime contra a ordem tributária suprimir ou reduzir tributo, ou contribuição social e qualquer acessório: quando negar ou deixar de fornecer, quando obrigatório, nota fiscal ou documento equivalente, relativa a venda de mercadoria ou prestação de serviço, efetivamente realizada, ou fornecê-la em desacordo com a legislação. Sob pena de reclusão de 2 (dois) a 5 (anos), e multa (Lei 8.137/90 Art. 1º, V).

AVK8E24

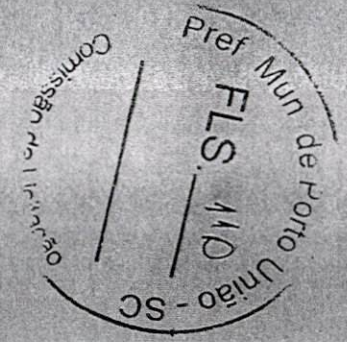
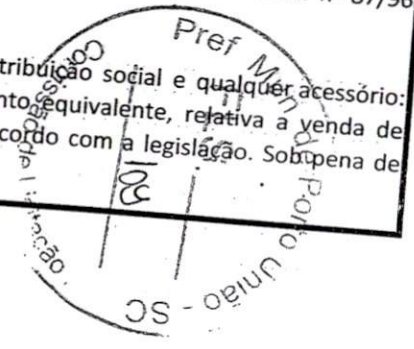

**INSTRUMENTO DE CONSTITUIÇÃO
TFI ENGENHARIA EIRELI**

FAGNER ISMAEL IENKOT, brasileiro, natural de São José dos Pinhais-PR, solteiro, nascido em 04/03/1991, engenheiro, portador da Cédula de Identidade RG nº 10.750.334-0 SESP/PR, do CPF/MF nº 077.273.529-85 e da CNH nº 04666369672 Detran/PR, residente e domiciliado na Avenida Vereador Domingos Benvenuto Moletta, nº 16725, Colônia Marcelino, em São José dos Pinhais, Estado do Paraná, CEP 83024-899; resolve constituir uma Empresa Individual de Responsabilidade Limitada - EIRELI de natureza empresária, mediante as seguintes cláusulas:

CLÁUSULA PRIMEIRA – A empresa girará sob o nome empresarial de **TFI ENGENHARIA EIRELI**, e terá sede e domicílio na Avenida Vereador Domingos Benvenuto Moletta, nº 16725, Colônia Marcelino, em São José dos Pinhais, Estado do Paraná, CEP 83024-899.

CLÁUSULA SEGUNDA – A EIRELI poderá em qualquer tempo, abrir ou fechar filial ou outra dependência, mediante alteração contratual assinada pelo titular.

CLÁUSULA TERCEIRA – A EIRELI iniciará suas atividades a partir do registro na Junta Comercial do Paraná e seu prazo de duração é por tempo indeterminado. É garantida a continuidade da pessoa Jurídica diante do impedimento por força maior ou impedimento temporário ou permanente do titular, podendo a empresa ser alterada para atender uma nova situação.

CLÁUSULA QUARTA – O objeto social da EIRELI será: Serviços especializados de Engenharia (7112-0/00); Gerenciamento e execução de obras (4399-1/01); Incorporação de empreendimentos imobiliários (4110-7/00).

CLÁUSULA QUINTA – O capital social será de R\$ 95.000,00 (noventa e cinco mil reais), divididos em 95.000 (noventa e cinco mil) quotas de valor nominal R\$ 1,00 (um real) cada uma, integralizadas, neste ato em moeda corrente do País, pelo empresário:

Empresário	Quotas	Valor R\$	Partic. (%)
FAGNER ISMAEL IENKOT	95.000	95.000,00	100,00%

CLÁUSULA SEXTA – A responsabilidade do titular é restrita ao valor de suas quotas, respondendo ainda pela integralização do capital social.

CLÁUSULA SÉTIMA – A administração da EIRELI caberá ao titular **FAGNER ISMAEL IENKOT**, com os poderes e atribuições de Administrador, autorizado o uso do nome empresarial individualmente, vedado, no entanto, em atividades estranhas

Prof. Municipal de Porto Rico - C
FLS. 114
Página 1 de 3



CERTIFICO O REGISTRO EM 12/05/2017 16:51 SOB Nº 41600562437.
PROTOCOLO: 172347505 DE 12/05/2017. CÓDIGO DE VERIFICAÇÃO:
11701743023. NIRE: 41600562437.
TFI ENGENHARIA EIRELI

Libertad Bogus
SECRETÁRIA-GERAL
CURITIBA, 12/05/2017
www.empresafacil.pr.gov.br

**INSTRUMENTO DE CONSTITUIÇÃO
TFI ENGENHARIA EIRELI**

ao interesse social ou assumir obrigações seja em favor próprio ou de terceiros bem como onerar ou alienar bens imóveis da EIRELI.

Parágrafo único – Faculta-se ao administrador, nos limites de seus poderes, constituir, em nome da EIRELI, procuradores para período determinado, devendo o instrumento de mandato especificar os atos e operações a serem praticados.

CLÁUSULA OITAVA – O empresário poderá fixar uma retirada mensal, a título de “pró-labore”, observadas disposições regulamentares pertinentes.

CLÁUSULA NONA – O titular da EIRELI declara, sob as penas da lei, que não participa de nenhuma outra empresa desta modalidade.

CLÁUSULA DÉCIMA – Ao término da cada exercício social, em 31 de dezembro, o administrador prestará contas justificadas de sua administração, procedendo à elaboração do inventário, do balanço patrimonial e do balanço de resultado econômico, cabendo ao empresário, na proporção de suas quotas, os lucros ou perdas apurados.

CLÁUSULA DÉCIMA PRIMEIRA – Falecendo ou interditado o titular da EIRELI, a empresa continuará suas atividades com os herdeiros, sucessores e o incapaz. Não sendo possível ou inexistindo interesse destes, o valor de seus haveres será apurado e liquidado com base na situação patrimonial da empresa, à data da resolução, verificada em balanço especialmente levantado.

Parágrafo único - O mesmo procedimento será adotado em outros casos em que a EIRELI se resolva em relação a seu titular.

CLÁUSULA DÉCIMA SEGUNDA – O Administrador declara, sob as penas da lei, de que não está impedido de exercer a administração da empresa, por lei especial, ou em virtude de condenação criminal, ou por se encontrar sob os efeitos dela, a pena que vede, ainda que temporariamente, o acesso a cargos públicos; ou por crime falimentar, de prevaricação, peita ou suborno, concussão, peculato, ou contra a economia popular, contra o sistema financeiro nacional, contra normas de defesa da concorrência, contra as relações de consumo, fé pública, ou a propriedade.

CLÁUSULA DÉCIMA TERCEIRA – Fica eleito o foro da comarca de São José dos Pinhais-PR, para o exercício e o cumprimento dos direitos e obrigações resultantes deste contrato, com expressa renúncia a qualquer outro, por mais especial ou privilegiado que seja ou venha ser.



CERTIFICO O REGISTRO EM 12/05/2017 16:51 SOB Nº 41600562437.
PROTOCOLO: 172347505 DE 12/05/2017. CÓDIGO DE VERIFICAÇÃO:
11701743023. NIRE: 41600562437.
TFI ENGENHARIA EIRELI

Libertad Bogus
SECRETÁRIA-GERAL
CURITIBA, 12/05/2017
www.empresafacil.pr.gov.br

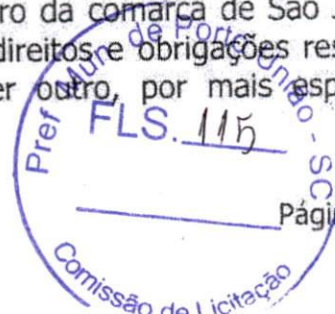

Página 2 de 3

José Carlos
[Handwritten signatures]

**INSTRUMENTO DE CONSTITUIÇÃO
TFI ENGENHARIA EIRELI**

E por estar assim, justo e contratado, assina o presente instrumento em via única, obrigando-se fielmente por si, seus herdeiros e sucessores legais a cumpri-lo em todos os seus termos.

São José dos Pinhais-PR, 09 de Maio de 2017.

2º TABELIONATO DE NOTAS
SÃO JOSÉ DOS PINHAIS - PR
0117011743023

Fagner Ismael Ienkot

FAGNER ISMAEL IENKOT

2º TABELIONATO

2º. TABELIONATO DE NOTAS
Rua Isabel A Redentora, 1965, Centro
Fone: (41) 3035-5656
São José dos Pinhais-PR

Reconheço a(s) firma(s) de:
[BzmqOC21]-FAGNER ISMAEL IENKOT.....
pela forma VERDADEIRA/AUTENTICA:

Em testemunho *[assinatura]* da verdade.
São José dos Pinhais, 11/05/2017

[assinatura]
KATIA ELISABETH MORD WOITCH
ESCREVENTE
PNC

FUNARPEN - SELLO DIGITAL
H2oG4 . GdEaR . 9KME0 - bb4V5 . H24ZF
Valide esse selo em
<http://funarpen.com.br>

Pref. Municip. de Porto União - SC
Comissão de Licitação
FLS. 116

Página 3 de 3



CERTIFICO O REGISTRO EM 12/05/2017 16:51 SOB Nº 41600562437.
PROTOCOLO: 172347505 DE 12/05/2017. CÓDIGO DE VERIFICAÇÃO:
11701743023. NIRE: 41600562437.
TFI ENGENHARIA EIRELI

Libertad Bogus
SECRETÁRIA-GERAL
CURITIBA, 12/05/2017
www.empresafacil.pr.gov.br

TFI ENGENHARIA EIRELI - ME
CNPJ: 27.723.924/0001-72
CONTRATO SOCIAL POR TRANSFORMAÇÃO DE EMPRESA INDIVIDUAL
DE RESPONSABILIDADE LIMITADA EM SOCIEDADE EMPRESÁRIA
LIMITADA

FAGNER ISMAEL IENKOT, brasileiro, maior, natural de São José dos Pinhais-PR, solteiro, nascido em 04/03/1991, engenheiro, portador da Cédula de Identidade RG nº 10.750.334-0 SESP/PR, do CPF/MF nº 077.273.529-85 e da CNH nº 04666369672 Detran/PR, residente e domiciliado na Avenida Vereador Domingos Benvenuto Moletta, nº 16725, Colônia Marcelino, em São José dos Pinhais, Estado do Paraná, CEP 83024-899; na condição de Titular da Empresa Individual de Responsabilidade Limitada - EIRELI de natureza empresária - **TFI ENGENHARIA EIRELI - ME**, com sede e domicílio na Avenida Vereador Domingos Benvenuto Moletta, nº 16725, Colônia Marcelino, em São José dos Pinhais, Estado do Paraná, CEP 83024-899, cujo ato constitutivo encontra-se registrado na Junta Comercial do Paraná sob NIRE nº 41600562437 em 12/05/2017, devidamente inscrita no CNPJ sob nº 27.723.924/0001-72, ora transforma seu registro de EMPRESA INDIVIDUAL DE RESPONSABILIDADE LIMITADA - EIRELI em Sociedade Empresária Limitada, uma vez que admite neste ato o sócio: **THALES GARCIA SIMONETTO**, brasileiro, natural de Curitiba-PR, solteiro, nascido em 20/07/1990, engenheiro, portador da Cédula de Identidade RG nº 8.403.131-3 SESP/PR, do CPF/MF nº 070.643.949-01 e da CNH nº 04478094892 Detran/PR, residente e domiciliado na Rua Assis Figueiredo, nº 1315, Apto. 24, Bloco 6A, Bairro Guaíra, em Curitiba, Estado do Paraná, CEP 80630-280; passando a constituir o tipo jurídico **SOCIEDADE LIMITADA**, a qual se regerá, doravante, pelo presente **CONTRATO SOCIAL**, ao qual se obrigam mutuamente todos os sócios:

CLÁUSULA PRIMEIRA – Fica transformada esta EMPRESA INDIVIDUAL DE RESPONSABILIDADE LIMITADA - EIRELI, em Sociedade Empresária Limitada, passando de **TFI ENGENHARIA EIRELI - ME**, para **TFI ENGENHARIA LTDA - ME**, com sub-rogação de todos os direitos e obrigações pertinentes.

CLÁUSULA SEGUNDA – O acervo desta Empresa Individual de Responsabilidade Limitada - EIRELI, no valor de R\$ 95.000,00 (noventa e cinco mil reais), dividido em 95.000 (noventa e cinco mil) quotas de valor nominal de R\$ 1,00 (um real) cada, passa a constituir a participação do Titular no capital da sociedade mencionada na cláusula anterior.

CLÁUSULA TERCEIRA – O sócio ingressante **THALES GARCIA SIMONETTO**, integraliza e subscreve neste ato em moeda corrente do país, o valor de R\$ 95.000,00 (noventa e cinco mil reais), representado por 95.000 (noventa e cinco mil) quotas, pelo valor nominal de R\$ 1,00 (um real) cada, totalmente integralizado e subscrito neste ato.



CERTIFICO O REGISTRO EM 25/09/2017 14:22 SOB Nº 41208656751.
PROTOCOLO: 176413120 DE 21/09/2017. CÓDIGO DE VERIFICAÇÃO:
11703725995. NIRE: 41208656751.
TFI ENGENHARIA LTDA - ME

Libertad Bogus
SECRETÁRIA-GERAL
CURITIBA, 25/09/2017
www.empresafacil.pr.gov.br

TFI ENGENHARIA EIRELI - ME
CNPJ: 27.723.924/0001-72
CONTRATO SOCIAL POR TRANSFORMAÇÃO DE EMPRESA INDIVIDUAL
DE RESPONSABILIDADE LIMITADA EM SOCIEDADE EMPRESÁRIA
LIMITADA

CLÁUSULA QUARTA – O capital social no valor de R\$ 190.000,00 (cento e noventa mil reais), dividido em 190.000 (cento e noventa mil) quotas de valor nominal R\$ 1,00 (um real) cada, totalmente integralizado em moeda corrente do país, a partir da presente alteração ficará assim distribuído entre os sócios:

Sócio	Quotas	Valor R\$	Partic. (%)
FAGNER ISMAEL IENKOT	95.000	95.000,00	50,00
THALES GARCIA SIMONETTO	95.000	95.000,00	50,00
Total	190.000	190.000,00	100,00

CLÁUSULA QUINTA – As quotas são indivisíveis e não poderão ser cedidas ou transferidas a terceiros sem o consentimento de outro sócio, a quem fica assegurado, em igualdade de condições e preço direito de preferência para a sua aquisição se postas à venda, formalizando, se realizada a cessão delas, a alteração contratual pertinente.

CLÁUSULA SEXTA – A responsabilidade de cada sócio é restrita ao valor de suas quotas, mas todos respondem solidariamente pela integralização do capital social, conforme dispõe o art. 1.052 da Lei 10.406/2002.

CLÁUSULA SÉTIMA – A administração da sociedade caberá aos sócios FAGNER ISMAEL IENKOT e THALES GARCIA SIMONETTO, na qualidade de administradores, aos quais competem privativa e individualmente, a representação ativa e passiva da sociedade, judicial e extrajudicialmente, podendo praticar todos os atos compreendidos no objeto social, sempre de interesse da sociedade, autorizado o uso do nome empresarial, vedado, no entanto, fazê-lo em atividades estranhas ao interesse social ou assumir obrigações seja em favor de qualquer dos quotistas ou de terceiros, bem como onerar ou alienar bens imóveis da sociedade, sem autorização do outro sócio.

Parágrafo único – Faculta-se aos sócios-administradores, atuando isoladamente ou em conjunto, constituir, em nome da sociedade, procuradores para período determinado, devendo o instrumento de mandato especificar os atos e operações a serem praticados

CLÁUSULA OITAVA – Os sócios poderão de comum acordo, fixar uma retirada mensal, a título de "pró-labore", observadas disposições regulamentares pertinentes.



Página 2 de 7



CERTIFICO O REGISTRO EM 25/09/2017 14:22 SOB Nº 41208656751.
PROTOCOLO: 176413120 DE 20/09/2017. CÓDIGO DE VERIFICAÇÃO:
11703725995. NIRE: 41208656751.
TFI ENGENHARIA LTDA - ME

Libertad Bogus
SECRETÁRIA-GERAL
CURITIBA, 25/09/2017
www.empresafacil.pr.gov.br

TFI ENGENHARIA EIRELI - ME
CNPJ: 27.723.924/0001-72
CONTRATO SOCIAL POR TRANSFORMAÇÃO DE EMPRESA INDIVIDUAL
DE RESPONSABILIDADE LIMITADA EM SOCIEDADE EMPRESÁRIA
LIMITADA

CLÁUSULA NONA – Os sócios-administradores declaram, sob as penas da lei, de que não estão impedidos de exercer a administração da sociedade, por lei especial, ou em virtude de condenação criminal, ou por se encontrar sob os efeitos dela, a pena que vede, ainda que temporariamente, o acesso a cargos públicos; ou por crime falimentar, de prevaricação, peita ou suborno, concussão, peculato, ou contra a economia popular, contra o sistema financeiro nacional, contra normas de defesa da concorrência, contra as relações de consumo, fé pública, ou a propriedade.

CLÁUSULA DÉCIMA – Em virtude das alterações, fica o presente Contrato vigorando com as cláusulas e condições seguintes, totalmente consolidadas neste presente instrumento:

CONSOLIDAÇÃO DO CONTRATO SOCIAL
TFI ENGENHARIA LTDA - ME
CNPJ: 27.723.924/0001-72

FAGNER ISMAEL IENKOT, brasileiro, maior, natural de São José dos Pinhais-PR, solteiro, nascido em 04/03/1991, engenheiro, portador da Cédula de Identidade RG nº 10.750.334-0 SESP/PR, do CPF/MF nº 077.273.529-85 e da CNH nº 04666369672 Detran/PR, residente e domiciliado na Avenida Vereador Domingos Benvenuto Moletta, nº 16725, Colônia Marcelino, em São José dos Pinhais, Estado do Paraná, CEP 83024-899;

THALES GARCIA SIMONETTO, brasileiro, natural de Curitiba-PR, solteiro, nascido em 20/07/1990, engenheiro, portador da Cédula de Identidade RG nº 8.403.131-3 SESP/PR, do CPF/MF nº 070.643.949-01 e da CNH nº 04478094892 Detran/PR, residente e domiciliado na Rua Assis Figueiredo, nº 1315, Apto. 24, Bloco 6A, Bairro Guaíra, em Curitiba, Estado do Paraná, CEP 80630-280; Têm constituída entre si uma sociedade empresária limitada que gira sob a denominação social de **TFI ENGENHARIA LTDA - ME**, com sede e domicílio na Avenida Vereador Domingos Benvenuto Moletta, nº 16725, Colônia Marcelino, em São José dos Pinhais, Estado do Paraná, CEP 83024-899, devidamente inscrita no CNPJ sob nº 27.723.924/0001-72, regida pelos artigos 997 a 1.038 do Código Civil, instituído pela Lei nº 10.406/2002, pelas demais disposições legais aplicáveis à espécie e pelas cláusulas seguintes:

DO NOME EMPRESARIAL, DA SEDE E DAS FILIAIS

CLÁUSULA PRIMEIRA – A sociedade empresária limitada girará sob o nome empresarial de **TFI ENGENHARIA LTDA - ME**.



Página 3 de 7



CERTIFICO O REGISTRO EM 25/09/2017, Nº 41208656751.
PROTOCOLO: 176413120 DE 21/09/2017. CÓDIGO DE VERIFICAÇÃO:
11703725995. NIRE: 41208656751.
TFI ENGENHARIA LTDA - ME

Libertad Bogus
SECRETÁRIA-GERAL
CURITIBA, 25/09/2017
www.empresafacil.pr.gov.br

TFI ENGENHARIA EIRELI - ME
CNPJ: 27.723.924/0001-72
CONTRATO SOCIAL POR TRANSFORMAÇÃO DE EMPRESA INDIVIDUAL
DE RESPONSABILIDADE LIMITADA EM SOCIEDADE EMPRESÁRIA
LIMITADA

CLÁUSULA SEGUNDA – A sociedade terá sede e domicílio na Avenida Vereador Domingos Benvenuto Moletta, nº 16725, Colônia Marcelino, em São José dos Pinhais, Estado do Paraná, CEP 83024-899.

CLÁUSULA TERCEIRA – A sociedade poderá em qualquer tempo, abrir ou fechar filial ou outra dependência, mediante alteração contratual assinada por todos os sócios.

DO PRAZO DE DURAÇÃO E DO OBJETO SOCIAL

CLÁUSULA QUARTA – O prazo de duração da sociedade é por tempo indeterminado e o início das operações sociais, para todos os efeitos, é a data do registro do instrumento constitutivo em 12/05/2017.

CLÁUSULA QUINTA – A sociedade terá por objeto social: Serviços especializados de Engenharia (7112-0/00); Gerenciamento e execução de obras (4399-1/01); Incorporação de empreendimentos imobiliários (4110-7/00).

DO CAPITAL SOCIAL E DA CESSÃO E TRANSFERÊNCIA DAS QUOTAS

CLÁUSULA SEXTA – O capital social é no valor de R\$ 190.000,00 (cento e noventa mil reais), dividido em 190.000 (cento e noventa mil) quotas de valor nominal R\$ 1,00 (um real) cada, totalmente integralizado e subscrito em moeda corrente do país pelos sócios e distribuídos da seguinte forma:

Sócio	Quotas	Valor R\$	Partic. (%)
FAGNER ISMAEL IENKOT	95.000	95.000,00	50,00
THALES GARCIA SIMONETTO	95.000	95.000,00	50,00
Total	190.000	190.000,00	100,00

CLÁUSULA SÉTIMA – As quotas são indivisíveis e não poderão ser cedidas ou transferidas a terceiros sem o consentimento de outro sócio, a quem fica assegurado, em igualdade de condições e preço direito de preferência para a sua aquisição se postas à venda, formalizando, se realizada a cessão delas, a alteração contratual pertinente.

Parágrafo único – O sócio que pretenda ceder ou transferir todas ou parte de suas quotas deverá notificar por escrito aos outros sócios, discriminando a quantidade de



CERTIFICO O REGISTRO EM 25/09/2017 14:22 SOB Nº 41208656751.
PROTOCOLO: 176413120 DE 21/09/2017. CÓDIGO DE VERIFICAÇÃO:
11703725995. NIRE: 41208656751.
TFI ENGENHARIA LTDA - ME

Libertad Bogus
SECRETÁRIA-GERAL
CURITIBA, 25/09/2017
www.empresafacil.pr.gov.br

Página 4 de 7

TFI ENGENHARIA EIRELI - ME
CNPJ: 27.723.924/0001-72
CONTRATO SOCIAL POR TRANSFORMAÇÃO DE EMPRESA INDIVIDUAL
DE RESPONSABILIDADE LIMITADA EM SOCIEDADE EMPRESÁRIA
LIMITADA

quotas postas à venda, o preço, forma e prazo de pagamento, para que estes exerçam ou renunciem ao direito de preferência, o que deverão fazer dentro de 30 (trinta) dias, contados do recebimento da notificação ou em prazo maior a critério do sócio alienante. Se todos os sócios manifestarem seu direito de preferência, a cessão das quotas se fará na proporção das quotas que então possuírem. Decorrido esse prazo sem que seja exercido o direito de preferência, as quotas poderão ser livremente transferidas.

DA RESPONSABILIDADE DOS SÓCIOS

CLÁUSULA OITAVA – A responsabilidade de cada sócio é restrita ao valor de suas quotas, mas todos respondem solidariamente pela integralização do capital social, conforme dispõe o art. 1.052 da Lei 10.406/2002.

DA ADMINISTRAÇÃO DA SOCIEDADE E DO PRÓ LABORE

CLÁUSULA NONA – A administração da sociedade caberá aos sócios FAGNER ISMAEL IENKOT e THALES GARCIA SIMONETTO, na qualidade de administradores, aos quais competem privativa e individualmente, a representação ativa e passiva da sociedade, judicial e extrajudicialmente, podendo praticar todos os atos compreendidos no objeto social, sempre de interesse da sociedade, autorizado o uso do nome empresarial, vedado, no entanto, fazê-lo em atividades estranhas ao interesse social ou assumir obrigações seja em favor de qualquer dos quotistas ou de terceiros, bem como onerar ou alienar bens imóveis da sociedade, sem autorização do outro sócio.

Parágrafo único – Faculta-se aos sócios-administradores, atuando isoladamente ou em conjunto, constituir, em nome da sociedade, procuradores para período determinado, devendo o instrumento de mandato especificar os atos e operações a serem praticados.

CLÁUSULA DÉCIMA – Os sócios poderão de comum acordo, fixar uma retirada mensal, a título de "pró-labore", observadas disposições regulamentares pertinentes.

DO EXERCÍCIO SOCIAL, DEMONSTRAÇÕES FINANCEIRAS E PARTICIPAÇÕES DOS SÓCIOS NO RESULTADO

CLÁUSULA DÉCIMA PRIMEIRA – Ao término de cada exercício social, coincidente com o ano civil, os administradores prestarão contas justificadas de sua



CERTIFICO O REGISTRO EM 25/09/2017 14:22 SOB Nº 41208656751.
PROTOCOLO: 176413120 DE 21/09/2017. CÓDIGO DE VERIFICAÇÃO:
11703725995. NIRE: 41208656751.
TFI ENGENHARIA LTDA - ME

Libertad Bogus
SECRETÁRIA-GERAL
CURITIBA, 25/09/2017
www.empresafacil.pr.gov.br

TFI ENGENHARIA EIRELI - ME
CNPJ: 27.723.924/0001-72
CONTRATO SOCIAL POR TRANSFORMAÇÃO DE EMPRESA INDIVIDUAL
DE RESPONSABILIDADE LIMITADA EM SOCIEDADE EMPRESÁRIA
LIMITADA

administração, procedendo à elaboração do inventário, do balanço patrimonial e demais demonstrações contábeis requeridas pela legislação societária, elaboradas em conformidade com as Normas Brasileiras de Contabilidade, participando todos os sócios dos lucros ou perdas apurados, na mesma proporção das quotas de capital que possuem na sociedade.

Parágrafo Primeiro - A sociedade poderá levantar balanços ou balancetes patrimoniais em períodos inferiores há um ano, e o lucro ou prejuízo apurado nessas demonstrações intermediárias, poderá ser distribuído mensalmente aos sócios, a título de Antecipação de Lucros, proporcionalmente às quotas de capital de cada um. Nesse caso será observada a reposição dos lucros quando a distribuição afetar o capital social, conforme estabelece o art. 1.059 da Lei n.º 10.406/2002.

Parágrafo Segundo - Por decisão da maioria dos sócios, a distribuição de lucros mencionada na cláusula e parágrafo acima, poderá ser realizada diferentemente da proporção da participação de cada sócio no capital social.

DO JULGAMENTO DAS CONTAS

CLÁUSULA DÉCIMA SEGUNDA - Nos quatro meses seguintes ao término do exercício social, os sócios deliberarão sobre as contas e designarão administrador(es) quando for o caso.

CLÁUSULA DÉCIMA TERCEIRA - Os sócios de comum acordo resolvem que na sociedade não haverá reunião de sócios previstos no novo Código Civil, tendo em vista que todas as decisões são tomadas no dia a dia da empresa, não havendo, portanto, necessidade de cumprir tal obrigação.

DO FALECIMENTO OU INTERDIÇÃO DE SÓCIO

CLÁUSULA DÉCIMA QUARTA - Falecendo ou interditado qualquer sócio, a sociedade continuará suas atividades com os herdeiros, sucessores e o incapaz. Não sendo possível ou inexistindo interesse destes ou dos sócios remanescentes, o valor de seus haveres será apurado e liquidado com base na situação patrimonial da sociedade, à data da resolução verificada em balanço especialmente levantado.

Parágrafo único - O mesmo procedimento será adotado em outros casos em que a sociedade em relação a seu sócio.

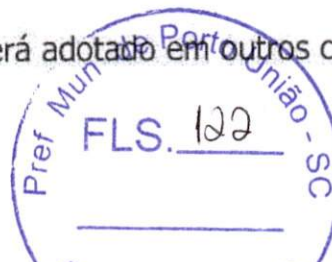

Página 6 de 7



CERTIFICO O REGISTRO EM 25/09/2017 14:22 SOB Nº 41208656751.
PROTOCOLO: 176413120 DE 21/09/2017 COM CÓDIGO DE VERIFICAÇÃO:
11703725995. NIRE: 41208656751.
TFI ENGENHARIA LTDA - ME

Libertad Bogus
SECRETÁRIA-GERAL
CURITIBA, 25/09/2017
www.empresafacil.pr.gov.br

TFI ENGENHARIA EIRELI - ME
CNPJ: 27.723.924/0001-72
CONTRATO SOCIAL POR TRANSFORMAÇÃO DE EMPRESA INDIVIDUAL
DE RESPONSABILIDADE LIMITADA EM SOCIEDADE EMPRESÁRIA
LIMITADA

DA DECLARAÇÃO DE DESEMPEDIMENTO

CLÁUSULA DÉCIMA QUINTA – Os sócios-administradores declaram, sob as penas da lei, de que não estão impedidos de exercer a administração da sociedade, por lei especial, ou em virtude de condenação criminal, ou por se encontrar sob os efeitos dela, a pena que vede, ainda que temporariamente, o acesso a cargos públicos; ou por crime falimentar, de prevaricação, peita ou suborno, concussão, peculato, ou contra a economia popular, contra o sistema financeiro nacional, contra normas de defesa da concorrência, contra as relações de consumo, fé pública, ou a propriedade.

DAS OMISSÕES

CLÁUSULA DÉCIMA SEXTA – De conformidade com o que dispõe o artigo 1.053, parágrafo único, do Código Civil Lei 10.406/2002, as omissões ou dúvidas que possam ser suscitadas sobre o presente contrato serão supridas ou resolvidas com base na legislação específica, aplicando-se supletivamente a Lei das Sociedades Anônimas e outras disposições legais vigentes que lhe forem aplicadas.

DO FORO

CLÁUSULA DÉCIMA SÉTIMA – Fica eleito o foro da comarca de São José dos Pinhais-PR, para o exercício e o cumprimento dos direitos e obrigações resultantes deste contrato, com expressa renúncia a qualquer outro, por mais especial ou privilegiado que seja ou venha ser.

E por estarem assim, justos e contratados, assinam o presente instrumento em via única, obrigando-se fielmente por si, seus herdeiros e sucessores legais a cumpri-lo em todos os seus termos.

São José dos Pinhais-PR, 19 de Setembro de 2017.

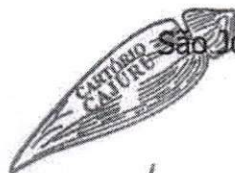

FAGNER ISMAEL IENKOT
CPF: 077.273.529-85



THALES GARCIA SIMONETTO
CPF: 070.643.949-01

Página 7 de 7



CERTIFICO O REGISTRO EM 25/09/2017 14:22 SOB N° 41208656751.
PROTOCOLO: 176413120 DE 21/09/2017. CÓDIGO DE VERIFICAÇÃO:
11703725995. NIRE: 41208656751.
TFI ENGENHARIA LTDA - ME

Libertad Bogus
SECRETÁRIA-GERAL
CURITIBA, 25/09/2017
www.empresafacil.pr.gov.br

ASSINATURA
NO VERSO

Cartório Cajuru - João Geraldo Lazzarotto
Av. Presidente Afonso Camargo, 700 - Curitiba - PR CEP: 80.060-070 - Fone/Fax: (41) 326.8888

Selo: Kcd5H.AQwhD.Tj7C9 - Khj5Z.u3IFI
Consulte o selo em <http://funarpen.com.br>
Reconheço como VERDADEIRA a(s) firma(s) de: FAGNER ISMAEL IENKOT
e THALES GARCIA SIMONETTO do que dou fé, em test^o da
Verdade

Curitiba, 28 de setembro de 2017

Elizabete Ramos Cardoso
00895093(001-000739489)

CARTÓRIO DISTRITAL DO CAJURU
- PR



CERTIFICO O REGISTRO EM 25/09/2017 14:22 SOB N° 41208656751.
PROTOCOLO: 176413120 DE 21/09/2017. CÓDIGO DE VERIFICAÇÃO:
11703725995. NIRE: 41208656751.
TFI ENGENHARIA LTDA - ME

Libertad Bogus
SECRETÁRIA-GERAL
CURITIBA, 25/09/2017
www.empresafacil.pr.gov.br

1ª ALTERAÇÃO CONTRATUAL
TFI ENGENHARIA LTDA
CNPJ: 27.723.924/0001-72
NIRE: 41208656751

FAGNER ISMAEL IENKOT, brasileiro, maior, natural de São José dos Pinhais-PR, casado sob o regime de comunhão parcial de bens, nascido em 04/03/1991, engenheiro, portador da Cédula de Identidade RG nº 10.750.334-0 SESP/PR, do CPF/MF nº 077.273.529-85 e da CNH nº 04666369672 Detran/PR, residente e domiciliado na Avenida Vereador Domingos Benvenuto Moletta, nº 16725, Colônia Marcelino, em São José dos Pinhais, Estado do Paraná, CEP 83024-899;

THALES GARCIA SIMONETTO, brasileiro, natural de Curitiba-PR, casado sob o regime de separação de bens, nascido em 20/07/1990, engenheiro, portador da Cédula de Identidade RG nº 8.403.131-3 SESP/PR, do CPF/MF nº 070.643.949-01 e da CNH nº 04478094892 Detran/PR, residente e domiciliado na Rua Assis Figueiredo, nº 1315, Apto. 24, Bloco 6A, Bairro Guaíra, em Curitiba, Estado do Paraná, CEP 80630-280;

Únicos sócios componentes da sociedade empresária limitada que gira sob a denominação social de **TFI ENGENHARIA LTDA**, com sede e domicílio na Avenida Vereador Domingos Benvenuto Moletta, nº 16725, Colônia Marcelino, em São José dos Pinhais, Estado do Paraná, CEP 83024-899, com seu Contrato Social devidamente registrado na Junta Comercial do Paraná sob NIRE nº 41208656751 em 25/09/2017 e inscrita no CNPJ sob nº 27.723.924/0001-72, resolvem alterar o Contrato Social mediante as condições estabelecidas pelas cláusulas seguintes:

CLÁUSULA PRIMEIRA – A partir deste ato a sociedade passa a ter por objeto social: serviços especializados de engenharia (7112-0/00); gerenciamento e execução de obras (4399-1/01); incorporação de empreendimentos imobiliários (4110-7/00); construção de edifícios (4120-4/00); compra e venda de imóveis próprios (6810-2/01); aluguel de imóveis próprios (6810-2/02); execução de obras de alvenaria (4399-1/03); execução de obras de fundações (4391-6/00); execução de obras de terraplanagem (4313-4/00); execução de obras de urbanização (4213-8/00); execução de obras de arte especiais (4212-0/00); construção de instalações esportivas e recreativas (4299-5/01); serviços de instalações hidráulicas, sanitárias e gás (4322-3/01); serviços de instalações e manutenções elétricas (4321-5/00); serviços de pinturas em edifícios (4330-4/04); serviços de instalação de sistemas de prevenção de incêndio (4322-3/03); serviços de montagem de estruturas metálicas (4292-8/01); serviço de impermeabilização em obras de engenharia civil (4330-4/01); serviço de demolição de edifícios e outras estruturas (4311-8/01); serviço de instalação e manutenção de sistemas centrais de ar condicionado, de ventilação e refrigeração (4322-3/02); serviços de acabamento em gesso e estuque (4330-4/03); aluguel de máquinas e equipamentos para construção sem operador (7732-2/01); participação societária em outras empresas como quotista, acionista ou beneficiária (6462-0/00).

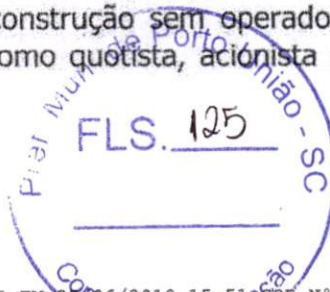

Página 1 de 7



CERTIFICO O REGISTRO EM 25/06/2019 15:51 SOB Nº 20194027937.
PROTOCOLO: 194027937 DE 24/05/2019 CÓDIGO DE VERIFICAÇÃO:
11902866854. NIRE: 41208656751.
TFI ENGENHARIA LTDA

LEANDRO MARCOS RAYSEL BISCAIA
SECRETÁRIO-GERAL
CURITIBA, 25/06/2019
www.empresafacil.pr.gov.br

1ª ALTERAÇÃO CONTRATUAL
TFI ENGENHARIA LTDA
CNPJ: 27.723.924/0001-72
NIRE: 41208656751

CLÁUSULA SEGUNDA – O capital social que era no valor de R\$ 190.000,00 (cento e noventa mil reais) passa a ser de R\$ 250.000,00 (duzentos e cinquenta mil reais) dividido em 250.000 (duzentas e cinquenta mil) quotas de valor nominal R\$ 1,00 (um real) cada, cujo aumento é subscrito e integralizado em moeda corrente do país pelos sócios, e, a partir da presente alteração ficará assim distribuído entre os sócios:

Sócio	Quotas	Valor R\$	Partic. (%)
FAGNER ISMAEL IENKOT	125.000	125.000,00	50,00
THALES GARCIA SIMONETTO	125.000	125.000,00	50,00
Total	250.000	250.000,00	100,00

CLÁUSULA TERCEIRA – A responsabilidade de cada sócio é restrita ao valor de suas quotas, mas todos respondem solidariamente pela integralização do capital social, conforme dispõe o art. 1.052 da Lei 10.406/2002.

CLÁUSULA QUARTA – Em virtude das alterações, fica o presente Contrato vigorando com as cláusulas e condições seguintes, totalmente consolidadas neste presente instrumento:

CONSOLIDAÇÃO
TFI ENGENHARIA LTDA
CNPJ: 27.723.924/0001-72
NIRE: 41208656751



FAGNER ISMAEL IENKOT, brasileiro, maior, natural de São José dos Pinhais-PR, casado sob o regime de comunhão parcial de bens, nascido em 04/03/1991, engenheiro, portador da Cédula de Identidade RG nº 10.750.334-0 SESP/PR, do CPF/MF nº 077.273.529-85 e da CNH nº 04666369672 Detran/PR, residente e domiciliado na Avenida Vereador Domingos Benvenuto Moletta, nº 16725, Colônia Marcelino, em São José dos Pinhais, Estado do Paraná, CEP 83024-899;

THALES GARCIA SIMONETTO, brasileiro, natural de Curitiba-PR, casado sob o regime de separação de bens, nascido em 20/07/1990, engenheiro, portador da Cédula de Identidade RG nº 8.403.131-3 SESP/PR, do CPF/MF nº 070.643.949-01 e da CNH nº 04478094892 Detran/PR, residente e domiciliado na Rua Assis Figueiredo, nº 1315, Apto. 24, Bloco 6A, Bairro Guaíra, em Curitiba, Estado do Paraná, CEP 80630-280; Têm constituída entre si uma sociedade empresária limitada que gira sob a denominação social de **TFI ENGENHARIA LTDA**, com sede e domicílio na Avenida Vereador Domingos Benvenuto Moletta, nº 16725, Colônia Marcelino, em São José dos Pinhais, Estado do Paraná, CEP 83024-899, devidamente inscrita no CNPJ sob nº 27.723.924/0001-72, regida pelos artigos 997 a 1.038 do Código Civil,

Página 2 de 7



CERTIFICO O REGISTRO EM 25/06/2019 15:51 SOB Nº 20194027937.
PROTOCOLO: 194027937 DE 24/06/2019. CÓDIGO DE VERIFICAÇÃO:
11902866854. NIRE: 41208656751.
TFI ENGENHARIA LTDA

LEANDRO MARCOS RAYSEL BISCAIA
SECRETÁRIO-GERAL
CURITIBA, 25/06/2019
www.empresafacil.pr.gov.br

**1ª ALTERAÇÃO CONTRATUAL
TFI ENGENHARIA LTDA
CNPJ: 27.723.924/0001-72
NIRE: 41208656751**

instituído pela Lei nº 10.406/2002, pelas demais disposições legais aplicáveis à espécie e pelas cláusulas seguintes:

DO NOME EMPRESARIAL, DA SEDE E DAS FILIAIS

CLÁUSULA PRIMEIRA – A sociedade empresária limitada gira sob o nome empresarial de **TFI ENGENHARIA LTDA.**

CLÁUSULA SEGUNDA – A sociedade tem sede e domicílio na Avenida Vereador Domingos Benvenuto Moletta, nº 16725, Colônia Marcelino, em São José dos Pinhais, Estado do Paraná, CEP 83024-899.

CLÁUSULA TERCEIRA – A sociedade poderá em qualquer tempo, abrir ou fechar filial ou outra dependência, mediante alteração contratual assinada por todos os sócios.

DO PRAZO DE DURAÇÃO E DO OBJETO SOCIAL

CLÁUSULA QUARTA – A sociedade iniciou suas atividades em 12/05/2017 e seu prazo de duração é indeterminado.

CLÁUSULA QUINTA – A sociedade tem por objeto social: serviços especializados de engenharia (7112-0/00); gerenciamento e execução de obras (4399-1/01); incorporação de empreendimentos imobiliários (4110-7/00); construção de edifícios (4120-4/00); compra e venda de imóveis próprios (6810-2/01); aluguel de imóveis próprios (6810-2/02); execução de obras de alvenaria (4399-1/03); execução de obras de fundações (4391-6/00); execução de obras de terraplanagem (4313-4/00); execução de obras de urbanização (4213-8/00); execução de obras de arte especiais (4212-0/00); construção de instalações esportivas e recreativas (4299-5/01); serviços de instalações hidráulicas, sanitárias e gás (4322-3/01); serviços de instalações e manutenções elétricas (4321-5/00); serviços de pinturas em edifícios (4330-4/04); serviços de instalação de sistemas de prevenção de incêndio (4322-3/03); serviços de montagem de estruturas metálicas (4292-8/01); serviço de impermeabilização em obras de engenharia civil (4330-4/01); serviço de demolição de edifícios e outras estruturas (4311-8/01); serviço de instalação e manutenção de sistemas centrais de ar condicionado, de ventilação e refrigeração (4322-3/02); serviços de acabamento em gesso e estuque (4330-4/03); aluguel de máquinas e equipamentos para construção sem operador (7732-2/01); participação societária em outras empresas como quotista, acionista ou beneficiária (6462-0/00).

Página 3 de 7



CERTIFICO O REGISTRO EM 25/06/2019 15:51 SOB Nº 20194027937.
PROTOCOLO: 194027937 DE 24/06/2019. CÓDIGO DE VERIFICAÇÃO:
11902866854. NIRE: 41208656751.
TFI ENGENHARIA LTDA

LEANDRO MARCOS RAYSEL BISCAIA
SECRETÁRIO-GERAL
CURITIBA, 25/06/2019
www.empresafacil.pr.gov.br

**1ª ALTERAÇÃO CONTRATUAL
TFI ENGENHARIA LTDA
CNPJ: 27.723.924/0001-72
NIRE: 41208656751**

DO CAPITAL SOCIAL E DA CESSÃO E TRANSFERÊNCIA DAS QUOTAS

CLÁUSULA SEXTA – O capital social é no valor de R\$ 250.000,00 (duzentos e cinquenta mil reais), dividido em 250.000 (duzentas e cinquenta mil) quotas de valor nominal R\$ 1,00 (um real) cada, totalmente integralizado e subscrito em moeda corrente do país pelos sócios e distribuídos da seguinte forma:

Sócio	Quotas	Valor R\$	Partic. (%)
FAGNER ISMAEL IENKOT	125.000	125.000,00	50,00
THALES GARCIA SIMONETTO	125.000	125.000,00	50,00
Total	250.000	250.000,00	100,00

CLÁUSULA SÉTIMA – As quotas são indivisíveis e não poderão ser cedidas ou transferidas a terceiros sem o consentimento de outro sócio, a quem fica assegurado, em igualdade de condições e preço direito de preferência para a sua aquisição se postas à venda, formalizando, se realizada a cessão delas, a alteração contratual pertinente.

Parágrafo único – O sócio que pretenda ceder ou transferir todas ou parte de suas quotas deverá notificar por escrito aos outros sócios, discriminando a quantidade de quotas postas à venda, o preço, forma e prazo de pagamento, para que estes exerçam ou renunciem ao direito de preferência, o que deverão fazer dentro de 30 (trinta) dias, contados do recebimento da notificação ou em prazo maior a critério do sócio alienante. Se todos os sócios manifestarem seu direito de preferência, a cessão das quotas se fará na proporção das quotas que então possuírem. Decorrido esse prazo sem que seja exercido o direito de preferência, as quotas poderão ser livremente transferidas.

DA RESPONSABILIDADE DOS SÓCIOS

CLÁUSULA OITAVA – A responsabilidade de cada sócio é restrita ao valor de suas quotas, mas todos respondem solidariamente pela integralização do capital social, conforme dispõe o art. 1.052 da Lei 10.406/2002.

DA ADMINISTRAÇÃO DA SOCIEDADE E DO PRÓ LABORE

CLÁUSULA NONA – A administração da sociedade cabe aos sócios FAGNER ISMAEL IENKOT e THALES GARCIA SIMONETTO, na qualidade de administradores, aos quais competem privativa e individualmente, a representação ativa e passiva da sociedade, judicial e extrajudicialmente, podendo praticar todos os atos compreendidos no

Página 4 de 7



CERTIFICO O REGISTRO EM 25/06/2019 15:51 SOB Nº 20194027937.
PROTOCOLO: 194027937 DE 24/06/2019. CÓDIGO DE VERIFICAÇÃO:
11902866854. NIRE: 41208656751.
TFI ENGENHARIA LTDA

LEANDRO MARCOS RAYSEL BISCAIA
SECRETÁRIO-GERAL
CURITIBA, 25/06/2019
www.empresafacil.pr.gov.br

**1ª ALTERAÇÃO CONTRATUAL
TFI ENGENHARIA LTDA
CNPJ: 27.723.924/0001-72
NIRE: 41208656751**

objeto social, sempre de interesse da sociedade, autorizado o uso do nome empresarial, vedado, no entanto, fazê-lo em atividades estranhas ao interesse social ou assumir obrigações seja em favor de qualquer dos quotistas ou de terceiros, bem como onerar ou alienar bens imóveis da sociedade, sem autorização do outro sócio.

Parágrafo único – Faculta-se aos sócios-administradores, atuando isoladamente ou em conjunto, constituir, em nome da sociedade, procuradores para período determinado, devendo o instrumento de mandato especificar os atos e operações a serem praticados.

CLÁUSULA DÉCIMA – Os sócios poderão de comum acordo, fixar uma retirada mensal, a título de "pró-labore", observadas disposições regulamentares pertinentes.

DO EXERCÍCIO SOCIAL, DEMONSTRAÇÕES FINANCEIRAS E PARTICIPAÇÕES DOS SÓCIOS NO RESULTADO

CLÁUSULA DÉCIMA PRIMEIRA – Ao término de cada exercício social, coincidente com o ano civil, os administradores prestarão contas justificadas de sua administração, procedendo à elaboração do inventário, do balanço patrimonial e demais demonstrações contábeis requeridas pela legislação societária, elaboradas em conformidade com as Normas Brasileiras de Contabilidade, participando todos os sócios dos lucros ou perdas apurados, na mesma proporção das quotas de capital que possuem na sociedade.

Parágrafo Primeiro - A sociedade poderá levantar balanços ou balancetes patrimoniais em períodos inferiores há um ano, e o lucro ou prejuízo apurado nessas demonstrações intermediárias, poderá ser distribuído mensalmente aos sócios, a título de Antecipação de Lucros, proporcionalmente às quotas de capital de cada um. Nesse caso será observada a reposição dos lucros quando a distribuição afetar o capital social, conforme estabelece o art. 1.059 da Lei n.º 10.406/2002.

Parágrafo Segundo - Por decisão da maioria dos sócios, a distribuição de lucros mencionada na cláusula e parágrafo acima, poderá ser realizada diferentemente da proporção da participação de cada sócio no capital social.

DO JULGAMENTO DAS CONTAS

CLÁUSULA DÉCIMA SEGUNDA – Nos quatro meses seguintes ao término do exercício social, os sócios deliberarão sobre as contas e designarão administrador(es) quando for o caso.



CERTIFICO O REGISTRO EM 25/06/2019 15:51 SOB Nº 20194027937.
PROTOCOLO: 194027937 DE 24/06/2019. CÓDIGO DE VERIFICAÇÃO:
11902866854. NIRE: 41208656751.
TFI ENGENHARIA LTDA

LEANDRO MARCOS RAYSEL BISCAIA
SECRETÁRIO-GERAL
CURITIBA, 25/06/2019
www.empresafacil.pr.gov.br

**1ª ALTERAÇÃO CONTRATUAL
TFI ENGENHARIA LTDA
CNPJ: 27.723.924/0001-72
NIRE: 41208656751**

CLÁUSULA DÉCIMA TERCEIRA – Os sócios de comum acordo resolvem que na sociedade não haverá reunião de sócios previstos no novo Código Civil, tendo em vista que todas as decisões são tomadas no dia a dia da empresa, não havendo, portanto, necessidade de cumprir tal obrigação.

DO FALECIMENTO OU INTERDIÇÃO DE SÓCIO

CLÁUSULA DÉCIMA QUARTA – Falecendo ou interditado qualquer sócio, a sociedade continuará suas atividades com os herdeiros, sucessores e o incapaz. Não sendo possível ou inexistindo interesse destes ou dos sócios remanescentes, o valor de seus haveres será apurado e liquidado com base na situação patrimonial da sociedade, à data da resolução verificada em balanço especialmente levantado.

Parágrafo único - O mesmo procedimento será adotado em outros casos em que a sociedade em relação a seu sócio.

DA DECLARAÇÃO DE DESEMPEDIMENTO

CLÁUSULA DÉCIMA QUINTA – Os sócios-administradores declaram, sob as penas da lei, de que não estão impedidos de exercer a administração da sociedade, por lei especial, ou em virtude de condenação criminal, ou por se encontrar sob os efeitos dela, a pena que vede, ainda que temporariamente, o acesso a cargos públicos; ou por crime falimentar, de prevaricação, peita ou suborno, concussão, peculato, ou contra a economia popular, contra o sistema financeiro nacional, contra normas de defesa da concorrência, contra as relações de consumo, fé pública, ou a propriedade.

DA DECLARAÇÃO DE ENQUADRAMENTO DE MICROEMPRESA

CLÁUSULA DÉCIMA SEXTA – A empresa declara, sob as penas da lei, que se enquadra na condição de MICROEMPRESA, nos termos da Lei Complementar nº 123, de 14/12/2006.

DAS OMISSÕES

CLÁUSULA DÉCIMA SÉTIMA – De conformidade com o que dispõe o artigo 1.053, parágrafo único, do Código Civil Lei 10.406/2002, as omissões ou dúvidas que possam ser suscitadas sobre o presente contrato serão supridas ou resolvidas com base na legislação específica, aplicando-se supletivamente a Lei das Sociedades Anônimas e outras disposições legais vigentes que lhe forem aplicadas.

Página 6 de 7



CERTIFICO O REGISTRO EM 25/06/2019 15:51 SOB Nº 20194027937.
PROTOCOLO: 194027937 DE 24/06/2019. CÓDIGO DE VERIFICAÇÃO:
11902866854. NIRE: 41208656751.
TFI ENGENHARIA LTDA

LEANDRO MARCOS RAYSEL BISCAIA
SECRETÁRIO-GERAL
CURITIBA, 25/06/2019
www.empresafacil.pr.gov.br

**1ª ALTERAÇÃO CONTRATUAL
TFI ENGENHARIA LTDA
CNPJ: 27.723.924/0001-72
NIRE: 41208656751**

DO FORO

CLÁUSULA DÉCIMA OITAVA – Fica eleito o foro da comarca de São José dos Pinhais-PR, para o exercício e o cumprimento dos direitos e obrigações resultantes deste contrato, com expressa renúncia a qualquer outro, por mais especial ou privilegiado que seja ou venha ser.

E por estarem assim, justos e contratados, assinam o presente instrumento em via única, obrigando-se fielmente por si, seus herdeiros e sucessores legais a cumpri-lo em todos os seus termos.

São José dos Pinhais-PR, 24 de Junho de 2019.

FAGNER ISMAEL IENKOT
CPF: 077.273.529-85

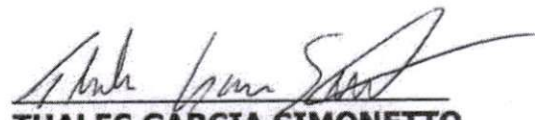
THALES GARCIA SIMONETTO
CPF: 070.643.949-01



Página 7 de 7



CERTIFICO O REGISTRO EM 25/06/2019 15:51 SOB Nº 20194027937.
PROTOCOLO: 194027937 DE 24/06/2019. CÓDIGO DE VERIFICAÇÃO:
11902866854. NIRE: 41208656751.
TFI ENGENHARIA LTDA

LEANDRO MARCOS RAYSEL BISCAIA
SECRETÁRIO-GERAL
CURITIBA, 25/06/2019
www.empresafacil.pr.gov.br

ANEXO B - DECLARAÇÃO DE IDONEIDADE

À Comissão Permanente de Licitação do Município de Porto União – SC
Processo Licitatório nº 249/2021
Tomada de Preços nº 013/2021
Objeto.: Construção da farmácia do SUS e depósito.

Declaramos para os devidos fins de direito, na qualidade de Proponente do procedimento licitatório, sob a modalidade TOMADA DE PREÇOS n.º 013/2021, instaurado pela Prefeitura Municipal de Porto União, que não fomos declarados inidôneos para licitar ou contratar com o Poder Público, em qualquer de suas esferas.

Por ser expressão da verdade, firmamos o presente.

Porto União/SC, 21 de setembro de 2021.

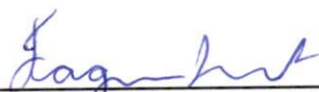
TFI ENGENHARIA LTDA – 27.723.924/0001-72
FAGNER ISMAEL IENKOT – REPRESENTANTE LEGAL
CPF 077.273.529-85 / RG 10.750.334-0 SESP/PR

27.723.924/0001-72

TFI ENGENHARIA LTDA

Av. Vereador Domingos Benvenuto Moletta, 16725
Colônia Marcelino - CEP 83024-899
São José dos Pinhais-PR



ANEXO C - DECLARAÇÃO DE SUJEIÇÃO AO EDITAL E DE INEXISTÊNCIA DE FATOS SUPERVENIENTES IMPEDITIVOS DA QUALIFICAÇÃO

À Comissão Permanente de Licitação do Município de Porto União – SC
Processo Licitatório nº 249/2021
Tomada de Preços nº 013/2021
Objeto.: Construção da farmácia do SUS e depósito.

O signatário da presente, em nome da proponente **TFI ENGENHARIA LTDA**, declara **conhecer e concordar** com todos os termos do Procedimento Licitatório supramencionado, seus respectivos anexos e documentos, que a mesma acatará integralmente qualquer decisão que venha a ser tomada pelo licitador quanto à qualificação apenas das proponentes que hajam atendido às condições estabelecidas e demonstrem integral possibilidade de executar a obra prevista.

O signatário da presente declara, também, em nome da referida proponente, total concordância com a decisão que venha a ser tomada quanto a adjudicação, objeto do presente procedimento.

Declara, ainda, para todos os fins de direito a inexistência de fatos supervenientes impeditivos da qualificação ou que comprometam a idoneidade da proponente nos termos do Artigo 32, parágrafo 2º e Artigo 97 da Lei n.º 8.666, de 21 de junho de 1993 e suas alterações.

Porto União/SC, 21 de setembro de 2021.



TFI ENGENHARIA LTDA – 27.723.924/0001-72
FAGNER ISMAEL IENKOT – REPRESENTANTE LEGAL
CPF 077.273.529-85 / RG 10.750.334-0 SESP/PR



27.723.924/0001-72

TFI ENGENHARIA LTDA

Av. Vereador Domingos Benvenuto Moletta, 16725
Colônia Marcelino - CEP 83024-899
São José dos Pinhais-PR

TFI ENGENHARIA LTDA

CNPJ: 27.723.924/0001-72

Av. Ver. Domingos Benvenuto Moletta, 16.725 – Colônia Marcelino – São José dos Pinhais-PR

Fone (41) 9 9633-2673

e-mail: contato@tfiengenharia.com.br - www.tfiengenharia.com.br

ANEXO L - DECLARAÇÃO DE QUE NÃO EMPREGA MENOR

À Comissão Permanente de Licitação do Município de Porto União – SC
Processo Licitatório nº 249/2021
Tomada de Preços nº 013/2021
Objeto.: Construção da farmácia do SUS e depósito.

DECLARAMOS para fins de participação no procedimento licitatório n.º 249/2021, sob as penas da lei, que atende o inciso V do artigo 27 da lei 8.666/93, que se refere ao inciso XXXIII, do artigo 7º da Constituição Federal, de que não possui em seu quadro de empregados, trabalhadores menores de dezoito anos realizando trabalhos noturnos e insalubres e de menores de dezesseis anos, trabalhando em qualquer tipo de função, salvo na condição de aprendiz a partir dos quatorze anos.

Porto União/SC, 21 de setembro de 2021.



TFI ENGENHARIA LTDA – 27.723.924/0001-72
FAGNER ISMAEL IENKOT – REPRESENTANTE LEGAL
CPF 077.273.529-85 / RG 10.750.334-0 SESP/PR

27.723.924/0001-72

TFI ENGENHARIA LTDA

Av. Vereador Domingos Benvenuto Moletta, 16725
Colônia Marcelino - CEP 83024-899
São José dos Pinhais-PR



TFI ENGENHARIA LTDA

CNPJ: 27.723.924/0001-72

Av. Ver. Domingos Benvenuto Moletta, 16.725 – Colônia Marcelino – São José dos Pinhais-PR

Fone (41) 9 9633-2673

e-mail: contato@tfiengenharia.com.br - www.tfiengenharia.com.br

ANEXO K - DECLARAÇÃO FIRMANDO LEGITIMIDADE E AUTENTICIDADE

À Comissão Permanente de Licitação do Município de Porto União – SC
Processo Licitatório nº 249/2021
Tomada de Preços nº 013/2021
Objeto.: Construção da farmácia do SUS e depósito.

DECLARAMOS para fins de participação no procedimento licitatório n.º 249/2021 de que **TODOS** os documentos apresentados são legítimos e autênticos, estando sujeito as penalidades previstas no artigo 299 do Código Penal no caso de conteúdo falso.

Porto União/SC, 21 de setembro de 2021.



TFI ENGENHARIA LTDA – 27.723.924/0001-72
FAGNER ISMAEL IENKOT – REPRESENTANTE LEGAL
CPF 077.273.529-85 / RG 10.750.334-0 SESP/PR

27.723.924/0001-72

TFI ENGENHARIA LTDA

Av. Vereador Domingos Benvenuto Moletta, 16725
Colônia Marcelino - CEP 83024-899
São José dos Pinhais-PR





REPÚBLICA FEDERATIVA DO BRASIL

CADASTRO NACIONAL DA PESSOA JURÍDICA

NÚMERO DE INSCRIÇÃO
27.723.924/0001-72
MATRIZ

COMPROVANTE DE INSCRIÇÃO E DE SITUAÇÃO
CADASTRAL

DATA DE ABERTURA
12/05/2017

NOME EMPRESARIAL
TFI ENGENHARIA LTDA

TÍTULO DO ESTABELECIMENTO (NOME DE FANTASIA)
TFI ENGENHARIA

PORTE
ME

CÓDIGO E DESCRIÇÃO DA ATIVIDADE ECONÔMICA PRINCIPAL
71.12-0-00 - Serviços de engenharia

CÓDIGO E DESCRIÇÃO DAS ATIVIDADES ECONÔMICAS SECUNDÁRIAS

41.10-7-00 - Incorporação de empreendimentos imobiliários
41.20-4-00 - Construção de edifícios
42.12-0-00 - Construção de obras de arte especiais
42.13-8-00 - Obras de urbanização - ruas, praças e calçadas
42.92-8-01 - Montagem de estruturas metálicas
42.99-5-01 - Construção de instalações esportivas e recreativas
43.11-8-01 - Demolição de edifícios e outras estruturas
43.13-4-00 - Obras de terraplenagem
43.21-5-00 - Instalação e manutenção elétrica
43.22-3-01 - Instalações hidráulicas, sanitárias e de gás
43.22-3-02 - Instalação e manutenção de sistemas centrais de ar condicionado, de ventilação e refrigeração
43.22-3-03 - Instalações de sistema de prevenção contra incêndio
43.30-4-01 - Impermeabilização em obras de engenharia civil
43.30-4-03 - Obras de acabamento em gesso e estuque
43.30-4-04 - Serviços de pintura de edifícios em geral
43.91-6-00 - Obras de fundações
43.99-1-01 - Administração de obras
43.99-1-03 - Obras de alvenaria
64.62-0-00 - Holdings de instituições não-financeiras
68.10-2-01 - Compra e venda de imóveis próprios

CÓDIGO E DESCRIÇÃO DA NATUREZA JURÍDICA
206-2 - Sociedade Empresária Limitada

LOGRADOURO
AV VEREADOR DOMINGOS BENVENUTO MOLETTA

NÚMERO
16725

COMPLEMENTO

CEP
83.024-899

BAIRRO/DISTRITO
COLONIA MARCELINO

MUNICÍPIO
SAO JOSE DOS PINHAIS

UF
PR

ENDEREÇO ELETRÔNICO
CONTATO@TFIENGENHARIA.COM.BR

TELEFONE
(41) 3029-9046/ (41) 3077-3334

ENTE FEDERATIVO RESPONSÁVEL (EFR)

SITUAÇÃO CADASTRAL
ATIVA

DATA DA SITUAÇÃO CADASTRAL
12/05/2017

MOTIVO DE SITUAÇÃO CADASTRAL

SITUAÇÃO ESPECIAL

DATA DA SITUAÇÃO ESPECIAL



Aprovado pela Instrução Normativa RFB nº 1.863, de 27 de dezembro de 2018.

Emitido no dia 02/08/2021 às 11:46:58 (data e hora de Brasília).

Página: 1/2



REPÚBLICA FEDERATIVA DO BRASIL

CADASTRO NACIONAL DA PESSOA JURÍDICA

NÚMERO DE INSCRIÇÃO
27.723.924/0001-72
MATRIZ

COMPROVANTE DE INSCRIÇÃO E DE SITUAÇÃO
CADASTRAL

DATA DE ABERTURA
12/05/2017

NOME EMPRESARIAL
TFI ENGENHARIA LTDA

CÓDIGO E DESCRIÇÃO DAS ATIVIDADES ECONÔMICAS SECUNDÁRIAS
68.10-2-02 - Aluguel de imóveis próprios
77.32-2-01 - Aluguel de máquinas e equipamentos para construção sem operador, exceto andaimes

CÓDIGO E DESCRIÇÃO DA NATUREZA JURÍDICA
206-2 - Sociedade Empresária Limitada

LOGRADOURO
AV VEREADOR DOMINGOS BENVENUTO MOLETTA

NÚMERO
16725

COMPLEMENTO

CEP
83.024-899

BAIRRO/DISTRITO
COLONIA MARCELINO

MUNICÍPIO
SAO JOSE DOS PINHAIS

UF
PR

ENDEREÇO ELETRÔNICO
CONTATO@TFIENGENHARIA.COM.BR

TELEFONE
(41) 3029-9046/ (41) 3077-3334

ENTE FEDERATIVO RESPONSÁVEL (EFR)

SITUAÇÃO CADASTRAL
ATIVA

DATA DA SITUAÇÃO CADASTRAL
12/05/2017

MOTIVO DE SITUAÇÃO CADASTRAL

SITUAÇÃO ESPECIAL

DATA DA SITUAÇÃO ESPECIAL

Aprovado pela Instrução Normativa RFB nº 1.863, de 27 de dezembro de 2018.

Emitido no dia 02/08/2021 às 11:46:58 (data e hora de Brasília).

Página: 2/2



Assinaturas manuscritas em azul.



MINISTÉRIO DA FAZENDA
Secretaria da Receita Federal do Brasil
Procuradoria-Geral da Fazenda Nacional

CERTIDÃO NEGATIVA DE DÉBITOS RELATIVOS AOS TRIBUTOS FEDERAIS E À DÍVIDA ATIVA DA UNIÃO

Nome: **TFI ENGENHARIA LTDA**
CNPJ: **27.723.924/0001-72**

Ressalvado o direito de a Fazenda Nacional cobrar e inscrever quaisquer dívidas de responsabilidade do sujeito passivo acima identificado que vierem a ser apuradas, é certificado que não constam pendências em seu nome, relativas a créditos tributários administrados pela Secretaria da Receita Federal do Brasil (RFB) e a inscrições em Dívida Ativa da União (DAU) junto à Procuradoria-Geral da Fazenda Nacional (PGFN).

Esta certidão é válida para o estabelecimento matriz e suas filiais e, no caso de ente federativo, para todos os órgãos e fundos públicos da administração direta a ele vinculados. Refere-se à situação do sujeito passivo no âmbito da RFB e da PGFN e abrange inclusive as contribuições sociais previstas nas alíneas 'a' a 'd' do parágrafo único do art. 11 da Lei nº 8.212, de 24 de julho de 1991.

A aceitação desta certidão está condicionada à verificação de sua autenticidade na Internet, nos endereços <<http://rfb.gov.br>> ou <<http://www.pgfn.gov.br>>.

Certidão emitida gratuitamente com base na Portaria Conjunta RFB/PGFN nº 1.751, de 2/10/2014.

Emitida às 08:19:29 do dia 30/06/2021 <hora e data de Brasília>.

Válida até 27/12/2021.

Código de controle da certidão: **0B5D.79ED.7756.0050**

Qualquer rasura ou emenda invalidará este documento.



Assinaturas manuscritas em azul no canto inferior direito da página.



Estado do Paraná
Secretaria de Estado da Fazenda
Receita Estadual do Paraná

Certidão Negativa
de Débitos Tributários e de Dívida Ativa Estadual
Nº 024658636-02

Certidão fornecida para o CNPJ/MF: 27.723.924/0001-72

Nome: **CNPJ NÃO CONSTA NO CADASTRO DE CONTRIBUINTES DO ICMS/PR**

Ressalvado o direito da Fazenda Pública Estadual inscrever e cobrar débitos ainda não registrados ou que venham a ser apurados, certificamos que, verificando os registros da Secretaria de Estado da Fazenda, constatamos não existir pendências em nome do contribuinte acima identificado, nesta data.

Obs.: Esta Certidão engloba todos os estabelecimentos da empresa e refere-se a débitos de natureza tributária e não tributária, bem como ao descumprimento de obrigações tributárias acessórias.

Válida até 30/11/2021 - Fornecimento Gratuito

A autenticidade desta certidão deverá ser confirmada via Internet
www.fazenda.pr.gov.br





PREFEITURA MUNICIPAL DE SÃO JOSÉ DOS PINHAIS
SECRETARIA MUNICIPAL DE FINANÇAS

DEPARTAMENTO FINANCEIRO

*** CERTIDÃO NEGATIVA DE DEBITO ***
Nº: 15651/2021

- IMPORTANTE:**
1. RESERVA - SE O DIREITO DE A FAZENDA MUNICIPAL COBRAR DÍVIDAS POSTERIORMENTE CONSTATADAS, MESMO REFERENTES A PERIODOS NESTA CERTIDÃO. COMPREENDIDOS.
 2. A PRESENTE CERTIDÃO TEM VALIDADE DE 120 DIAS, A CONTAR DA DATA DA EMISSÃO, CONFORME DECRETO 3797 - 23/04/2020.
 3. A ACEITAÇÃO DA PRESENTE CERTIDÃO ESTÁ CONDICIONADA A VERIFICAÇÃO DE SUA VALIDADE NA INTERNET, NO ENDEREÇO www.sjp.pr.gov.br.

"CERTIFICO QUE ATÉ A PRESENTE DATA, NÃO CONSTA DÉBITO TRIBUTÁRIO RELATIVO AO CONTRIBUINTE COM LOCALIZAÇÃO DESCRITA ABAIXO "

IMPRESSA VIA INTERNET

CONTRIBUINTE: TFI ENGENHARIA LTDA
CNPJ: 27.723.924/0001-72 INSCRIÇÃO MUNICIPAL: 69926
BAIRRO: COLONIA MARCELINO
ENDEREÇO: AVENIDA VEREADOR DOMINGOS BENVENUTO MOLETTA, 16725
COMPLEMENTO: BLOCO: APTO:
CIDADE: SÃO JOSÉ DOS PINHAIS
SITUAÇÃO: ATIVA
FINALIDADE: DIVERSOS / LICITAÇÃO / LICITAÇÃO MOBILIÁRIO / LICITAÇÃO IMOBILIÁRIO
CÓDIGO DE VERIFICAÇÃO: 584ac09c820524b11a342930c733a98d

ESTÁ CERTIDÃO PODERÁ SER VALIDADA NO SITE: <https://financas.sjp.pr.gov.br>

SÃO JOSÉ DOS PINHAIS, 11 de junho de 2021.

Voltar

Imprimir



Certificado de Regularidade do FGTS - CRF

Inscrição: 27.723.924/0001-72
Razão Social: TFI ENGENHARIA LTDA ME
Endereço: AV VEREADOR DOMINGOS BENVENUTO MOLETTA 16725 CASA /
COLONIA MARCELINO / SAO JOSE DOS PINHAIS / PR / 83024-899

A Caixa Econômica Federal, no uso da atribuição que lhe confere o Art. 7, da Lei 8.036, de 11 de maio de 1990, certifica que, nesta data, a empresa acima identificada encontra-se em situação regular perante o Fundo de Garantia do Tempo de Serviço - FGTS.

O presente Certificado não servirá de prova contra cobrança de quaisquer débitos referentes a contribuições e/ou encargos devidos, decorrentes das obrigações com o FGTS.

Validade: 31/08/2021 a 29/09/2021

Certificação Número: 2021083104072149772119

Informação obtida em 02/09/2021 16:58:57

A utilização deste Certificado para os fins previstos em Lei esta condicionada a verificação de autenticidade no site da Caixa.
www.caixa.gov.br



Handwritten signatures and initials in blue ink.



PODER JUDICIÁRIO
JUSTIÇA DO TRABALHO

CERTIDÃO NEGATIVA DE DÉBITOS TRABALHISTAS

Nome: TFI ENGENHARIA LTDA (MATRIZ E FILIAIS)

CNPJ: 27.723.924/0001-72

Certidão n°: 16697230/2021

Expedição: 27/05/2021, às 10:07:29

Validade: 22/11/2021 - 180 (cento e oitenta) dias, contados da data de sua expedição.

Certifica-se que **TFI ENGENHARIA LTDA (MATRIZ E FILIAIS)**, inscrito(a) no CNPJ sob o n° **27.723.924/0001-72**, **NÃO CONSTA** do Banco Nacional de Devedores Trabalhistas.

Certidão emitida com base no art. 642-A da Consolidação das Leis do Trabalho, acrescentado pela Lei n° 12.440, de 7 de julho de 2011, e na Resolução Administrativa n° 1470/2011 do Tribunal Superior do Trabalho, de 24 de agosto de 2011.

Os dados constantes desta Certidão são de responsabilidade dos Tribunais do Trabalho e estão atualizados até 2 (dois) dias anteriores à data da sua expedição.

No caso de pessoa jurídica, a Certidão atesta a empresa em relação a todos os seus estabelecimentos, agências ou filiais.

A aceitação desta certidão condiciona-se à verificação de sua autenticidade no portal do Tribunal Superior do Trabalho na Internet (<http://www.tst.jus.br>).

Certidão emitida gratuitamente.

INFORMAÇÃO IMPORTANTE

Do Banco Nacional de Devedores Trabalhistas constam os dados necessários à identificação das pessoas naturais e jurídicas inadimplentes perante a Justiça do Trabalho quanto às obrigações estabelecidas em sentença condenatória transitada em julgado ou em acordos judiciais trabalhistas, inclusive no concernente aos recolhimentos previdenciários, a honorários, a custas, a emolumentos ou a recolhimentos determinados em lei ou decorrentes de execução de acordos firmados perante o Ministério Público do Trabalho ou Comissão de Conciliação Prévia.

Pref. Min. Trb.
FL
143



CONSELHO REGIONAL DE ENGENHARIA
E AGRONOMIA DO PARANÁ

Certidão de Registro de Pessoa Jurídica e Positiva de Débitos

O Conselho Regional de Engenharia e Agronomia do Paraná-CREA-PR, certifica que a empresa encontra-se regularmente registrada nos termos da Lei Federal nº 5.194, de 24 de dezembro de 1966, estando habilitada a exercer suas atividades no Estado do Paraná, circunscrita à(s) atribuição(ões) de seu(s) responsável(eis) técnico(s).

Certidão nº: 103091/2021

Validade: 24/09/2021

Razão Social: TFI ENGENHARIA LTDA

CNPJ: 27723924000172

Num. Registro: 65334

Registrada desde : 12/01/2018

Capital Social: R\$ 250.000,00

Endereço: AVENIDA VEREADOR DOMINGOS BENVENUTO MOLETTA, 16725 COLONIA MARCELINO

Município/Estado: SAO JOSE DOS PINHAIS-PR

CEP: 83024899

Objetivo Social:

Serviços especializados de engenharia (7112-0/00); gerenciamento e execução de obras (4399-1/01); incorporação de empreendimentos imobiliários (4110-7/00); construção de edifícios (4120-4/00); compra e venda de imóveis próprios (6810-2/01); aluguel de imóveis próprios (6810-2/02); execução de obras de alvenaria (4399-1/03); execução de obras de fundações (4391-6/00); execução de obras de terraplanagem (4313-4/00); execução de obras de urbanização (4213-8/00); execução de obras de arte especiais (4212-0/00); construção de instalações esportivas e recreativas (4299-5/01); serviços de instalações hidráulicas, sanitárias e gás (4322-3/01); serviços de instalações e manutenções elétricas (4321-5/00); serviços de pinturas em edifícios (4330-4/04); serviços de instalação de sistemas de prevenção de incêndio (4322-3/03); serviços de montagem de estruturas metálicas (4292-8/01); serviço de impermeabilização em obras de engenharia civil (4330-4/01); serviço de demolição de edifícios e outras estruturas (4311-8/01); serviço de instalação e manutenção de sistemas centrais de ar condicionado, de ventilação e refrigeração (4322-3/02); serviços de acabamento em gesso e estuque (4330-4/03); aluguel de máquinas e equipamentos para construção sem operador (7732-2/01); participação societária em outras empresas como quotista, acionista ou beneficiária (6462-0/00).

Restrição de Atividade : Atividades técnicas circunscritas às atribuições de seus responsáveis técnicos.

Possui débitos de anuidade.

Não possui débito(s) referente a processo(s) de fiscalização e/ou dívida ativa até a presente data.

RESPONSÁVEL(EIS) TÉCNICOS PELA MATRIZ - CNPJ: 27723924000172

1 - FAGNER ISMAEL IENKOT

Carteira: PR-137427/D Data de Expedição: 24/02/2014

Desde: 12/01/2018 Carga Horária: 1: H/D Até: 27/09/2020

Desde: 28/09/2020 Carga Horária: 44:0 H/S

Título: ENGENHEIRO CIVIL Situação: Regular

Decreto Federal N.º 23.569/1933 - Art. 28º

Título: ENGENHEIRO CIVIL Situação: Regular

Lei Federal N.º 5.194/1966 - Art. 7º

Observações: Possui competência profissional para as atividades do art. 7º da Lei Federal N.º 5.194/1966 nos campos de atuação do art. 28 do Decreto Federal N.º 23.569/1933 e do art. 7º da Resolução do Confea N.º 218/1973.

Título: ENGENHEIRO CIVIL Situação: Regular

Resolução do Confea N.º 218/1973 - Art. 7º do CONFEA

2 - THALES GARCIA SIMONETTO

Carteira: PR-129400/D Data de Expedição: 06/02/2013

Desde: 12/01/2018 Carga Horária: 1: H/M Até: 12/10/2020

Desde: 13/10/2020 Carga Horária: 22:0 H/S

Título: ENGENHEIRO CIVIL Situação: Regular

Resolução do Confea N.º 218/1973 - Art. 7º do CONFEA

Título: ENGENHEIRO CIVIL Situação: Regular

Decreto Federal N.º 23.569/1933 - Art. 28º

Título: ENGENHEIRO CIVIL Situação: Regular

Lei Federal N.º 5.194/1966 - Art. 7º

Observações: Possui competência profissional para as atividades do art. 7º da Lei Federal N.º 5.194/1966 nos campos de atuação do art. 28 do Decreto Federal N.º 23.569/1933 e do art. 7º da Resolução do Confea N.º 218/1973.

Título: ENGENHEIRO DE SEGURANCA DO TRABALHO Situação: Regular

Resolução do Confea N.º 359/1991 - Art. 4º do CONFEA

Para fins de: LICITAÇÕES

Certificamos que caso ocorra(m) alteração(ões) nos elementos contidos neste documento, esta Certidão perderá sua validade para todos os efeitos.

A autenticidade desta certidão poderá ser confirmada na página do CREA-PR (<http://www.crea-pr.org.br>), através do protocolo n.º 256813/2021, ressaltando a impossibilidade de execução de quaisquer serviços ou obras sem a participação efetiva de seu(s) responsável(eis) técnico(s).

Emitida via Internet em 25/08/2021 12:15:20

Dispensa-se a assinatura neste documento, conforme Instrução de Serviço Nº 002/2014.

A falsificação deste documento constitui-se em crime previsto no Código Penal Brasileiro, sujeitando o autor à respectiva ação penal.





CONSELHO REGIONAL DE ENGENHARIA
E AGRONOMIA DO PARANÁ

Certidão de Registro de Pessoa Física e Positiva de Débitos

O Conselho Regional de Engenharia e Agronomia do Paraná-CREA-PR, certifica que o(a) profissional abaixo encontra-se regularmente registrado(a) nos termos da Lei Federal nº 5.194/66 possibilitando-o(a) a exercer sua profissão no Estado do Paraná, circunscrita à(s) atribuição(ões) constantes de seu registro.

Certidão nº: **103090/2021**

Validade: 24/09/2021

Nome Civil: **THALES GARCIA SIMONETTO**

Carteira - CREA-PR Nº :PR-129400/D

Registro Nacional : 1711669440

Registrado(a) desde : 06/02/2013

Filiação : JOEL FRANCISCO SIMONETTO

JOSIANE MOREIRA GARCIA SIMONETTO

Data de Nascimento : 20/07/1990

Carteira de Identidade : 8.403.131-3

Naturalidade : CURITIBA/PR

CPF : 07064394901

Título: **ENGENHEIRO CIVIL**

PONTIFICIA UNIVERSIDADE CATOLICA DO PARANA

Data da Colação de Grau : 01/02/2013

Situação : Regular

Diplomação : 01/02/2013

Atribuições profissionais:

Decreto Federal N.º 23.569/1933 - Art. 28º de 11/12/1933

Lei Federal N.º 5.194/1966 - Art. 7º de 24/12/1966

Observações: Possui competência profissional para as atividades do art. 7º da Lei Federal N.º 5.194/1966 nos campos de atuação do art. 28 do Decreto Federal N.º 23.569/1933 e do art. 7º da Resolução do Confea N.º 218/1973.

Resolução do Confea N.º 218/1973 - Art. 7º de 29/06/1973 do CONFEA.

Título: **ENGENHEIRO DE SEGURANCA DO TRABALHO**

UNIVERSIDADE CÂNDIDO MENDES

Data da Colação de Grau : 07/04/2014

Situação : Regular

Diplomação : 07/04/2014

Atribuições profissionais:

Resolução do Confea N.º 359/1991 - Art. 4º de 31/07/1991 do CONFEA.

Responsabilidade Técnica/Quadro Técnico:

49155 - BRX CONSTRUTORA E INCORPORADORA LTDA

CNPJ: 07544850000108

Desde: 09/03/2016 Carga Horária: 44 Horas Unidade: HORA/SEMANA

65334 - TFI ENGENHARIA LTDA

CNPJ: 27723924000172

Desde: 13/10/2020 Carga Horária: 22 Horas Unidade: HORA/SEMANA

Possui débitos de anuidade.

Não possui débito(s) referente a processo(s) de fiscalização e/ou dívida ativa até a

presente data.

Para fins de: LICITAÇÕES

A autenticidade desta certidão poderá ser confirmada na página do CREA-PR (<http://www.crea-pr.org.br>), através do protocolo n.º 256812/2021.

Emitida via Internet em 25/08/2021 12:14:55

Dispensa-se a assinatura neste documento, conforme Instrução de Serviço Nº 002/2014.
A falsificação deste documento constitui-se em crime previsto no Código Penal Brasileiro, sujeitando o autor à respectiva ação penal.





Certidão de Acervo Técnico - CAT
Resolução nº 1.025, de 30 de outubro de 2009

CREA-PR

Certidão de Acervo
Técnico com
Atestado

5818/2019

Conselho Regional de Engenharia e Agronomia do Paraná

Atividade concluída

CERTIFICAMOS, em cumprimento ao disposto na Resolução nº 1.025, de 30 de outubro de 2009, do Confea, que consta dos assentamentos deste Conselho Regional de Engenharia e Agronomia do Paraná - Crea-PR, o Acervo Técnico do profissional THALES GARCIA SIMONETTO referente à (s) Anotação(ões) de Responsabilidade Técnica - ART abaixo discriminada(s):

Profissional: **THALES GARCIA SIMONETTO**

RNP: 1711669440

Registro: **PR-129400/D**

Título profissional: ENGENHEIRO DE SEGURANCA DO TRABALHO, ENGENHEIRO CIVIL

Número da ART: **20192720329** Situação da ART: BAIXA POR CONCLUSÃO DE OBRA/SERVIÇO
Tipo de ART: ART de Obra ou Serviço Registrada em: 19/06/2019 Baixada em: 02/10/2019 Forma de registro: Inicial
Participação técnica: Corresponsável

Empresa contratada: **TFI ENGENHARIA LTDA - ME**

Contratante: **H.D. IENKOT TRANSPORTES** CNPJ: 07.234.632/0001-69

Rua: AV VEREADOR DOMINGOS BENVENUTO MOLETTA Nº: 15971

Complemento: Bairro: COLONIA MARCELINO

Cidade: SAO JOSE DOS PINHAIS UF: PR CEP: 83024-899

Contrato: celebrado em 02/07/2018 Vinculado a ART: 20192719819

Valor do contrato: R\$ 100.000,00 Tipo de contratante: Não informado

Dimensão: 2.170,91 Unidade de Medida: M2

Ação Institucional:

Endereço da obra/serviço: AV VEREADOR DOMINGOS BENVENUTO MOLETTA Nº: 15971

Bairro: COLONIA MARCELINO

Cidade: SAO JOSE DOS PINHAIS

UF: PR

CEP: 83024-899

Data de início: 02/07/2018 Conclusão efetiva: 10/09/2019 Coordenadas Geográficas:

Finalidade: Outro

Proprietário:

CPF:

Atividade Técnica: Tipo de Contrato: **PRESTAÇÃO DE SERVIÇOS**, Atividade Técnica: **PROJETO E EXECUÇÃO DE OBRA OU SERVIÇO TÉCNICO**, Área de Competência: **SERVIÇOS TÊC PROFISSIONAIS NA MODALIDADE CIVIL**, Tipo de Obra/Serviço: **COMERCIAL/RESIDENCIAL ACIMA DE 100 M2**, Serviço Contratado: **ELABORAÇÃO DE ORÇAMENTOS, EXECUÇÃO, PROJETO ARQUITETÔNICO, PROJETO DE PREVENÇÃO CONTRA INCÊNDIOS, PROJETO ELÉTRICO, PROJETO ESTRUTURAL, PROJETO HIDRÁULICO, PROJETO TUBULAÇÕES TELEFÔNICAS**

Observações:

ELABORAÇÃO DE TODOS OS PROJETOS DA OBRA, ORÇAMENTO E EXECUÇÃO DA OBRA.

Observações da certidão:

O ATESTADO ESTÁ REGISTRADO APENAS PARA ATIVIDADES TÉCNICAS CONSTANTES DA ART, DESENVOLVIDAS DE ACORDO COM AS ATRIBUIÇÕES DO PROFISSIONAL NA ÁREA DA ENGENHARIA CIVIL.

CERTIFICAMOS, finalmente, que se encontra vinculado à presente Certidão de Acervo Técnico - CAT o atestado contendo 12 folha(s), expedido pelo contratante da obra/serviço, a quem cabe a responsabilidade pela veracidade e exatidão das informações nele constantes.

Certidão de Acervo Técnico nº 5818/2019

18/06/2020 07:55





Certidão de Acervo Técnico - CAT
Resolução nº 1.025, de 30 de outubro de 2009

CREA-PR

Certidão de Acervo
Técnico com
Atestado

Conselho Regional de Engenharia e Agronomia do Paraná

5818/2019

Atividade concluída

A CAT à qual o atestado está vinculado é o documento que comprova o registro do atestado no Crea.

A CAT à qual o atestado está vinculado constituirá prova da capacidade técnico-profissional da pessoa jurídica somente se o responsável técnico indicado estiver ou venha a ser integrado ao seu quadro técnico por meio de declaração entregue no momento da habilitação ou da entrega das propostas.

A CAT é válida em todo território nacional.

A CAT perderá a validade no caso de modificação dos dados técnicos qualitativos ou quantitativos nela contidos em razão de substituição ou anulação de ART.

A autenticidade e a validade desta certidão deve ser confirmada no site do Crea-PR, no endereço <https://www.crea-pr.org.br>, informando o número do protocolo: 353123/2019.

A falsificação deste documento constitui crime previsto no Código Penal Brasileiro, sujeitando o autor à respectiva ação penal.

A autenticidade e a validade desta certidão deve ser confirmada no site do Crea-PR <https://www.crea-pr.org.br/ConsultasPublicas>, informando o número do protocolo: 353123/2019.

CAT nº 5818/2019 de 11/10/2019, página 2 de 14



[Handwritten signatures and initials]



H. D. IENKOT TRANSPORTES

CNPJ: 07.234.632/0001-69

Endereço: Estrada Vereador Domingos Benvenuto Moletta n° 15.971

Colônia Marcelino – Cep : 83.024-990 – São José dos Pinhais – Pr

Telefones: (41) 99236-0305 99910-4345

ATESTADO DE CAPACIDADE TÉCNICA

Atestamos para o fim de comprovação de capacidade técnica, que a empresa abaixo discriminada executou a obra para a H.D. IENKOT TRANSPORTES, tendo como Responsáveis pela Execução da Obra os Engenheiros Fagner Ismael Ienkot e Thales Garcia Simonetto, nas dimensões e período a seguir especificados, tendo cumprido as exigências de prazo, quantidade e qualidade previstos no contrato:

Nome da Empresa Executante: TFI ENGENHARIA LTDA

CNPJ: 27.723.924/0001-72

Profissionais responsáveis:

Eng. Civil Fagner Ismael Ienkot - CREA PR 137427/D – ARTº 20192719819

Eng. Civil Thales Garcia Simonetto – CREA PR 129400/D – ART nº 20192720329

Início da Obra – 02/07/2018

Término da Obra – 10/09/2019

Nome da Empresa Contratante: H.D. IENKOT TRANSPORTES

CNPJ: 07.234.632/0001-69

Nome do Empreendimento: Chácara Ienkot

Endereço: Av. Vereador Domingos Benvenuto Moletta, 15971 – Colônia Marcelino

Município: São José dos Pinhais-PR

Características do Empreendimento: Construção de obra nova comercial com 1550,40 m² e reforma de residência com 620,51 m².

Área total: 2.170,91 m²

As Características principais dos serviços e da edificação seguem a seguir:

Helio
H.D. IENKOT TRANSPORTES
CNPJ: 07.234.632/0001-69



H. D. IENKOT TRANSPORTES

CNPJ: 07.234.632/0001-69

Endereço: Estrada Vereador Domingos Benvenuto Moletta n° 15-971
Colônia Marcelino - Cep: 83.024-990 - São José dos Pinhais - Pr
Telefones: (41) 99236-0305 99910-4345

Item	Descrição dos serviços	Unid.	Qtde.
1	SERVIÇOS INICIAIS		
1.1	Serviços Preliminares e Gerais		
1.1.1	Canteiro e Instalações Provisórias		
1.1.1.1	Placa de obra em chapa galvanizada, conforme padrão	vb	1,00
1.1.1.2	Tapumes com chapas de aço trapezoidal e= 0,40mm - pré-pintadas em um lado	m²	453,20
1.1.1.3	Barracões e depósitos provisórios	m²	70,00
1.1.1.4	Locação de containers	mês	6,00
1.1.1.5	Ligação provisória de água e esgoto	vb	1,00
1.1.1.6	Ligação provisória de luz e força com distribuição interna	vb	1,00
1.1.2	Equipamentos, AndAIMes e Ferramentas		
1.1.2.1	Locação de Mini Grua - Incluindo montagem, desmontagem e manutenção	mês	6,00
1.1.2.2	Locação de Andaime Fachadeiro, Incluindo montagem e desmontagem	m²	1.256,50
1.1.2.3	Equipamentos e ferramentas	vb	1,00
1.1.2.4	Duto de entulho	vb	1,00
1.1.3	Confecção de Projetos e Orçamentos		
1.1.3.1	Elaboração de orçamento técnico para construção de salão de eventos com 1.550,40 m² e reforma em residência com 620,51 m²	vb	1,00
1.1.3.2	Confecção de Projeto Arquitetônico em salão de eventos e reforma de residência unifamiliar, com 2 pavimentos, com as seguintes áreas e ocupações: Área do terreno: 54.453,00 m² Área do salão de eventos - Construção: 1.550,40 m² Área da residência - Reforma: 620,51 m² Área total construída projetada: 2.170,91 m² Projeto aprovado pela Prefeitura e Vigilância Sanitária (PROJEVISA)	vb	1,00
1.1.3.3	Confecção de Projeto de Fundação, Estrutural e Piso sobre solo para salão de eventos, com as seguintes características: Fundação em estacas escavadas com diâmetros de 30 cm a 70 cm, volume aproximado de 71,77 m³ de concreto e 2.891,30 kg de armação Estrutural com 1.984,16 m² de forma, 24.205,96 kg de aço e 469,97 m³ de concreto Projeto de piso sobre solo, com base, sub-base, juntas, armação e espessuras	vb	1,00

A autenticidade e a validade desta certidão deve ser confirmada no site do Crea-PR <https://www.crea-pr.org.br/ConsultasPublicas>, informando o número do protocolo: 353123/2019

CAT nº 5818/2019 de 11/10/2019, página 4 de 14

Pref. MUn. de Porto Rico - SC
FLS. 151
Comissão de Licitação



Hélio

H.D. IENKOT TRANSPORTES
CNPJ: 07.234.632/0001-69

[Handwritten signatures and initials]

H. D. IENKOT TRANSPORTES

CNPJ: 07.234.632/0001-69

Endereço: Estrada Vereador Domingos Benvenuto Moletta n° 15.971
Colônia Marcelino - Cep: 83.024-990 - São José dos Pinhais - Pr
Telefones: (41) 99236-0305-99910-4345

1.1.3.4	Confecção de Projeto Elétrico - Telefone - TV - CFTV - SPDA e Alarme, com as seguintes características: Infra estrutura para 16 pontos de CFTV Entrada elétrica com 200 A Projeto para colocação futura de TV / Telefone Projeto para instalação futura de SPDA	vb	1,00
1.1.3.5	Confecção de Projeto Hidrossanitário e Pluvial, com as seguintes características: Instalação de água fria, com aproximadamente 56 pontos Instalação de esgoto sanitária com aproximadamente 80 pontos e 342 m de tubulação Drenagem com 615 m de dreno e caixas de passagem Instalações pluviais com aproximadamente 112 m de tubulação de PVC e 200m de manilha de concreto	vb	1,00
1.1.3.6	Confecção de Projeto de Prevenção e Combate à incêndio, com as seguintes características: Sinalização de Incêndio contendo 39 placas Instalação de Hidrantes, com Moto-Bomba de 7,5 CV, com caixa d'água de 20.000 L e 2 pontos de hidrante de parede e 1 de piso Iluminação de emergência com 18 pontos Central e detecção de alarme, com 13 detectores e 4 acionadores manuais e avisador sonoro e visual Porta Corta fogo e barra anti pânico 11 Unidades Extintoras Central GLP e isolamento de risco entre edificações	vb	1,00
1.1.4	Administração da obra		
1.1.4.1	Pessoal Administrativo		
1.1.4.1.1	Engenheiro Civil	mês	12,00
1.1.4.1.2	Estagiário	mês	12,00
1.1.4.1.3	Técnico de Segurança	mês	12,00
1.1.4.2	Pessoal de Campo		
1.1.4.2.1	Mestre de Obras	mês	12,00
1.1.4.2.2	Ajudante para Carga, descarga transporte horizontal e limpeza permanente da obra	mês	12,00
1.1.4.2.3	Documentação, taxas, ARTs e cópias	vb	1,00
1.1.4.2.4	Equipamentos de proteção e higiene dos operários	vb	1,00
1.1.4.2.5	Alarmes e câmeras	vb	1,00
1.1.4.2.6	Controle de Qualidade e Materiais	vb	1,00
1.1.4.2.9	Consumo de água, luz, telefone e câmeras de segurança(web)	mês	12,00
2	TRABALHOS COM TERRA		
2.1	Limpeza superficial do terreno	m²	4.530,10
2.2	Escavações mecanizadas e bota fora	m³	885,43



A autenticidade e a validade desta certidão deve ser confirmada no site do Crea-PR <https://www.crea-pr.org.br/> Consultas Públicas, informando o número do protocolo: 353123/2019

CAT nº 58182019 de 11/10/2019, página 5 de 14



Felício
H.D. IENKOT TRANSPORTES
CNPJ: 07.234.632/0001-69

[Handwritten signatures and initials]

H. D. IENKOT TRANSPORTES

CNPJ: 07.234.632/0001-69

Endereço: Estrada Vereador Domingos Benvenuto Moletta n° 15.971

Colônia Marcelino - Cep: 83.024-990 - São José dos Pinhais - Pr

Telefones: (41) 99236-0305 99910-4345

2.3	Escavações manuais	m³	16,20
2.4	Reaterro compactado	m³	10,70
2.5	Locação da obra - Topografia	m²	1.200,19
3	INFRAESTRUTURA		
3.1	Fundação		
3.1.1	Taxa de mobilização de equipamentos	vb	1,00
3.1.2	Estacas escavada 30 cm	m	156,00
3.1.3	Estacas escavada 40 cm	m	246,00
3.1.4	Estacas escavada 50 cm	m	60,00
3.1.5	Estacas escavada 60 cm	m	12,00
3.1.6	Estacas escavada 70 cm	m	12,00
3.1.7	Arrasamento de estacas	un	81,00
3.1.8	Ensaio de integridade das estacas	un	81,00
3.1.9	Armação para estacas de fundação	kg	2.891,30
3.1.10	Concreto bombeado para estacas de fundação	m³	71,77
3.1.11	Controle tecnológico do concreto	m³	71,77
3.2	Blocos e Baldrame		
3.2.1	Escavações manuais para blocos e baldrame	m³	98,47
3.2.2	Lastro magro - h= 5cm	m³	14,05
3.2.3	Formas em madeira com espaçadores para blocos e baldrame	m²	396,00
3.2.4	Aço CA 50/60 - corte, dobra e montagem para blocos	kg	3.060,00
3.2.5	Concreto fck= 30 MPa, inclusive lançamento com bomba	m³	63,00
3.2.6	Lançamento de concreto com bomba	m³	63,00
3.2.7	Cimento para concretagem com bomba	kg	200,00
3.2.9	Impermeabilização nas três faces de blocos e baldrame com duas demãos de igol	m²	469,00
3.2.10	Aterro apiloado após desforma	m³	35,47
4	SUPERESTRUTURA		
4.1	Estrutura em concreto armado de lajes, vigas, pilares e escadas		
4.1.1	Formas em chapa compensada plastificada e= 18mm, corte, espaçadores plásticos, montagem e desmontagem	m²	1.588,16
4.1.2	Aço CA 50/60 - corte, dobra e montagem	kg	16.234,90
4.1.3	Treliça Metálica TG 8L	kg	505,76
4.1.4	Malha de tela metálica tipo painel Q-196 (2,45 x 6,00)	kg	4.405,30
4.1.5	Cimbramento, Escoramento, Reescoramento e travamento de pilares (locação)	m²	1.550,40
4.1.6	Concreto usinado fck= 30 Mpa / Classe 30, fator A/C menor ou igual a 0,55, "Slump" 10 +- 1, tipo bombeável, inclusive lançamento com bomba	m³	406,97
4.1.7	Lançamento de concreto com bomba	m³	406,97

Helio
H.D. IENKOT TRANSPORTES
CNPJ: 07.234.632/0001-69

Porto União
S. 153
Comissão de Licitação

H. D. IENKOT TRANSPORTES

CNPJ: 07.234.632/0001-69

Endereço: Estrada Vereador Domingos Benvenuto Moletta nº 15.971
Colônia Marcelino – Cep: 83.024-990 – São José dos Pinhais – Pr
Telefones: (41) 99236-0305 99910-4345

4.1.8	Cimento para concretagem com bomba	kg	1.200,00
4.1.9	Controle tecnológico do concreto	m²	406,97
5	PAREDES E PAINÉIS		
5.1	Alvenaria com blocos cerâmicos assentados com argamassa		
5.1.1	Alvenaria com blocos cerâmicos assentados com argamassa	m²	2.281,01
6	ESQUADRIAS DE MADEIRA		
6.1	P02 - Porta em madeira na cor branco - Vai e Vem - 100x210 cm	uni	4,00
6.2	P03 - Porta em madeira-2 folhas - Vai e Vem - 75x210 cm	uni	1,00
6.3	P05 - Porta em madeira na cor branco - Abrir - 70x210 cm	uni	8,00
6.4	P06 - Porta em madeira na cor branco - Abrir - 80x210 cm	uni	5,00
6.5	P07 - Porta em madeira wc pne conforme - NBR 9050 - Abrir - 100x210 cm	uni	1,00
6.6	P08 - Porta em madeira com pintura na cor branco-2 folhas - Correr - 125x210 cm	uni	1,00
6.7	P09 - Porta em madeira com pintura na cor branco - Abrir - 120x210 cm	uni	1,00
6.8	P10 - Porta em madeira com pintura na cor branco - Correr - 80x210 cm	uni	2,00
6.9	P12 - Porta em madeira com pintura na cor branco - Abrir - 80x210 cm	uni	1,00
6.10	Mão de Obra para Colocação de Portas	uni	24,00
6.2	Fechaduras e Ferragens		
6.2.1	Conjunto de Fechaduras	un	24,00
6.2.4	Conjunto de Ferragens para porta de correr - ref. La Fonte	un	3,00
6.2.5	Dobradiças (3" x 3.1/2") com parafusos	un	63,00
7	ESQUADRIAS DE ALUMÍNIO		
7.1	Contramarcos	m²	113,54
7.2	P01 - Porta em alumínio branco e vidro - 2 folhas - Abrir - 150x250 cm	uni	3,00
7.3	P04 - Porta em alumínio branco e vidro-2 folhas - Abrir - 75x210 cm	uni	1,00
7.4	P11 - Porta em alumínio com vidro na cor branco - Abrir - 100x210 cm	uni	3,00
7.5	PJ01 - Porta em alumínio com vidro na cor branco-2 folhas - Correr - 100x210 cm	uni	4,00
7.6	J01 - Janela em alumínio branco com vidro - Maxi-Ar - 200x350 cm	uni	8,00

Helio

H.D. IENKOT TRANSPORTES
CNPJ: 07.234.632/0001-69

A autenticidade e a validade desta certidão deve ser confirmada no site do Crea-PR <https://www.crea-pr.org.br/ConsultasPublicas>, informando o número do protocolo: 353123/2019

CAT nº 5818/2019, de 11/10/2019, página 7 de 14

CREA-PR
CONSELHO REGIONAL DE ENGENHEIROS DE PORTO ALEGRE

de Porto Alegre - SC
FLS. 154
Comissão de Licitação

H. D. IENKOT TRANSPORTES

CNPJ: 07.234.632/0001-69

Endereço: Estrada Vereador Domingos Benvenuto Moletta nº 15.971
Colônia Marcelino - Cep: 83.024-990 - São José dos Pinhais - Pr
Telefones: (41) 99236-0305 99910-4345

7.7	J02 - Janela em alumínio branco com vidro - Maxi-Ar - 100x140 cm	uni	3,00
7.8	J03 - Janela em alumínio branco com vidro - Correr - 200x140 cm	uni	4,00
7.9	J04 - Janela em alumínio branco com vidro - Correr - 200x110 cm	uni	2,00
7.10	J05 - Janela em alumínio branco com vidro - Maxi Ar - 100x70 cm	uni	1,00
7.11	J06 - Janela em alumínio branco com vidro - Maxi Ar - 185x70 cm	uni	1,00
7.12	J07 - Veneziana em alumínio branco - Veneziana - 200x50 cm	uni	3,00
7.13	J08 - Veneziana em alumínio branco - Veneziana - 200x50 cm	uni	2,00
7.14	J09 - Veneziana em alumínio branco - Maxi-Ar - 50x50 cm	uni	1,00
7.15	J10 - Janela em alumínio branco com vidro - Correr - 150x100 cm	uni	1,00
7.16	J11 - Janela em alumínio branco com vidro - Correr - 140x70 cm	uni	1,00
7.17	J12 - Veneziana em alumínio branco - Maxi-Ar - 70x70 cm	uni	1,00
7.18	Guarda Corpo em Alumínio e Vidro	m ²	30,80
8	ESQUADRIAS METÁLICAS		
8.1	Portões de acesso de veículos		
8.1.1	PT01 - (4,00 x 2,50)m - portão basculante	un	1,00
8.2	Porta corta-fogo		
8.2.1	PCF - (0,90 x 1,40)m - porta de giro - corta-fogo P90	un	1,00
8.2.2	Colocação dos batentes das portas corta-fogo	m ²	1,00
8.3	Guarda-corpos e corrimãos		
8.3.1	Escadas Metálicas com proteção	m	5,80
8.3.2	Corrimão em escadas	m	35,60
8.3.3	Guarda Corpo de ferro	m ²	39,00
10	COBERTURA E PROTEÇÕES		
10.1	Cobertura metálica		
10.1.1	Estrutura de concreto para apoio da cobertura	m ²	318,75
10.1.2	Telhas fibrocimento ondulada e=6mm	m ²	318,75
10.1.3	Cumieira de fibrocimento	m	19,85
10.1.4	Estrutura metálica para apoio de cobertura	m ²	901,59
10.1.5	Telha metálica tipo sanduiche, com enchimento em EPS	m ²	901,59
10.1.6	Cumieira metálica	m	41,50
10.2	Calhas e Rufos		

Hélio
H.D. IENKOT TRANSPORTES
CNPJ: 07.234.632/0001-69

A autenticidade e a validade desta certidão deve ser confirmada no site do
Crea-PR <https://www.crea-pr.org.br/> Consultas Públicas, informando o número
do protocolo: 353123/2019

CAT nº 5818/2019 de 11/01/2019, página 89 de 14

CREA-PR
Conselho de Engenharia e Arquitetura do Paraná

H. D. IENKOT TRANSPORTES

CNPJ: 07.234.632/0001-69

Endereço: Estrada Vereador Domingos Benvenuto Moletta nº 15.971

Colônia Marcelino - Cep: 83.024-990 - São José dos Pinhais - Pr

Telefones: (41) 99236-0305 99910-4345

10.2.1	Rufo Metálico	m	199,10
10.2.2	Calha para captação de águas pluviais	m	123,10
11	IMPERMEABILIZAÇÕES E ISOLAMENTOS ACÚSTICOS		
11.1	Pisos em contato com solo com Sika agregada ao concreto	m ²	1.200,19
11.2	Respaldo viga baldrame e parede de alvenaria, com pintura a base de igol	m	260,00
11.3	Banheiros, Marquises e Laje caixa d'água- aplicação de revestimento impermeável, semiflexível, a base de dispersão acrílica e cimentos (argamassa polimérica 3,0 kg/m ²) e posterior aplicação de impermeabilizante elástico á base de resina termoplástica (1,0 kg/m ²), estruturado com véu de poliéster no ralo	m ²	190,16
11.4	Isolamentos Acústicos		
11.4.1	Isolamento acústico em telhado	m ²	1.692,76
12	REVESTIMENTO DE PAREDES E TETOS		
12.1	Revestimento interno de paredes		
12.1.1	Chapisco traço 1:3	m ²	3.740,90
12.1.2	Emboço com argamassa mista traço 1:2:9	m ²	3.740,90
12.1.3	Colocação de Porcelanato (azulejo) em parede	m ²	314,40
12.2	Revestimento interno de tetos		
12.2.2	Forro rebaixado em placas de gesso	m ²	323,88
12.2.3	Destaque de gesso	m	744,92
12.3	Revestimento externo		
12.3.1	Chapisco traço 1:3	m ²	1.364,60
12.3.2	Emboço com argamassa mista traço 1:2:9	m ²	1.364,60
13	REVESTIMENTO DE PISOS INTERNOS		
13.1	Piso de Concreto Sobre Solo		
13.1.1	Base de Saibro	m ³	420,07
13.1.2	Base de Brita Graduada	m ³	60,01
13.1.3	Colocação de filme de polietileno e=200 micras	m ²	1.200,19
13.1.4	Posicionamento de armação, tela e barra de transferência	kg	7.203,82
13.1.5	Execução de acabamento mecanizado para piso em concreto	m ²	1.200,19
13.1.6	Execução de corte de junta de retração	m	344,05
13.1.7	Tratamento de junta de retração e construção	m	344,05
13.2	Piso cimentado para regularização do concreto		
13.02.01	Contrapiso cimentado para receber porcelanato	m ²	244,46

H. D. Ienkot
H.D. IENKOT TRANSPORTES
CNPJ: 07.234.632/0001-69

A autenticidade e a validade desta certidão deve ser confirmada no site do Crea-PR <https://www.crea-pr.org.br/Consultas-Publicas>, informando o número do protocolo: 353123/2019

CAT nº 5818/2019 de 11/10/2019, página 9 de 14

CREA-PR
Conselho Regional de Engenharia e Arquitetura

Prof. Mun. de Porto
FLS
7.203,82
156
1.200,19
344,05
344,05
Comissão de Licitação

H. D. IENKOT TRANSPORTES

CNPJ: 07.234.632/0001-69

Endereço: Estrada Vereador Domingos Benvenuto Moletta nº 15.971
Colônia Marcelino - Cep: 83.024-990 - São José dos Pinhais - Pr
Telefones: (41) 99236-0305 99910-4345

13.3	Pisos Cerâmicos e Porcelanato		
13.3.1	Colocação de Porcelanato	m²	1.280,80
14	INSTALAÇÕES HIDRO-SANITÁRIAS e PLUVIAL		
14.1	Instalações hidráulicas		
14.1.1	Água fria	pts	56,00
14.1.2	Entrada e barrilete	vb	1,00
14.1.3	Caixas de água de fibra - 20.000 l	un	1,00
14.1.4	Dreno para ar condicionado	pts	11,00
14.2	Instalações sanitárias		
14.2.1	Esgoto sanitário	pts	80,00
14.2.2	Tubulação de Esgoto	m	342,00
14.3	Drenagem		
14.3.1	Caixas de passagem	un	15,00
14.3.2	Tubulação e dreno no piso	m	615,00
14.4	Instalações Pluviais		
14.4.1	Águas pluviais prumadas - PVC 100mm	m	112,00
14.4.2	Tubulação pluvial horizontal - CONCRETO 50cm	m	200,00
14.4.3	Caixa para acumulo de água pluvial	ud	5,00
14.4.4	Caixas e ralos sifonados	un	36,00
14.5	Prevenção contra incêndios		
14.5.1	Sinalização de Incêndio	un	39,00
14.5.2	Conjunto de Moto-Bomba de 7,5 CV	un	1,00
14.5.3	Hidrante de parede com acessórios e abrigo e acionador manual da bomba	un	2,00
14.5.4	Hidrante de recalque em piso	un	1,00
14.5.5	Luz de emergência - 30 LEDs	pts	18,00
14.5.6	Tubulação de FG / Cobre	m	79,40
14.5.7	Acionador manual com avisador sonoro e visual	un	4,00
14.5.8	Central de alarme com Nobreak	un	1,00
14.5.9	Detector de fumaça pontual	un	6,00
14.5.10	Detector de chamas pontual	un	7,00
14.5.11	Unidades Extintoras	un	11,00
14.5.12	Porta Corta Fogo	un	1,00
14.5.13	Barra Anti Pânico	un	1,00
15	INSTALAÇÕES ELÉTRICAS E TELEFÔNICAS		
15.1	Entrada de energia		
15.1.1	Entrada de energia em baixa tensão - 200A	vb	1,00
15.2	Quadros de distribuição		
15.2.1	Quadros de distribuição	vb	1,00

Helio
H.D. IENKOT TRANSPORTES
CNPJ: 07.234.632/0001-69

A autenticidade e a validade desta certidão deve ser confirmada no site do
Crea-PR <https://www.crea-pr.org.br/ConsultasPublicas>, informando o número
do protocolo: 353123/2019

CAT nº 5818/2019 de 14/10/2019, página 10 de 24

de Porto Alegre - RS
157
São de Licitação

CREA-PR
Conselho de Engenharia e Arquitetura de Registro Profissional

H. D. IENKOT TRANSPORTES

CNPJ: 07.234.632/0001-69

Endereço: Estrada Vereador Domingos Benvenuto Moletta n° 15-971
 Colônia Marcelino – Cep. 83.024-990 – São José dos Pinhais – Pr
 Telefones: (41) 99236-0305 99910-4345

15.3	Instalações elétricas		
15.3.1	Iluminação	pts	441,00
15.3.2	Interruptores	pts	51,00
15.3.3	Tomadas	pts	130,00
15.3.4	Sensores de presença	pts	28,00
15.4	CFTV		
15.4.1	Tubulações, caixas de passagem e passagem de cabo coaxial	pts	16,00
16	LOUÇAS / METAIS / ACESSÓRIOS SANITÁRIOS E COMPLEMENTOS		
16.1	Aparelhos Sanitários		
16.1.1	<i>Louças sanitárias com acessórios de instalação</i>		
16.1.1.1	Cuba para lavatório	PÇ	17,00
16.1.1.2	Bacia sanitária de louça	PÇ	13,00
16.1.1.3	Bacia sanitária para PNE	PÇ	1,00
16.1.1.4	Tanque de louça	PÇ	2,00
16.1.1.5	Mictório	PÇ	4,00
16.1.1.6	Sifão metálico, tipo copo - lavatório	PÇ	17,00
16.1.1.7	Válvula de escoamento para lavatório e cuba, CR	PÇ	17,00
16.1.1.8	Engate flexível metálico, aço, 40cm CR	PÇ	31,00
16.1.2	<i>Cubas em inox com acessórios e instalação</i>		
16.1.1.1	Cuba de inox	PÇ	9,00
16.1.2.2	Sifão para pia de cozinha	PÇ	9,00
16.1.3	<i>Acessórios sanitários</i>		
16.1.3.1	Assentos sanitários	PÇ	13,00
16.1.3.2	Assentos sanitários plásticos para PNE	PÇ	1,00
16.1.3.3	Barra de apoio para PNE	PÇ	4,00
16.1.3.4	Chuveiro	PÇ	6,00
16.1.4	<i>Metais sanitários</i>		
16.1.4.1	Torneira de banheiro	PÇ	17,00
16.1.4.2	Torneira de cozinha	PÇ	9,00
16.1.4.3	Torneira para jardim	PÇ	10,00
16.1.4.4	Válvula para Mictório, horizontal, fechamento automático, Decamatic Eco CR, marca Deca	PÇ	4,00
16.1.4.5	Torneira para tanque	PÇ	2,00
16.1.5	<i>Registros</i>		
16.1.5.1	Registro de gaveta / pressão	PÇ	21,00
17	PINTURAS		
17.1	Pintura interna		

Porto União - SC
 158
 Pref. Municipal
 do Licitação

[Handwritten signatures and initials]

H. D. Ienkot
H.D. IENKOT TRANSPORTES
 CNPJ: 07.234.632/0001-69

H. D. IENKOT TRANSPORTES

CNPJ: 07.234.632/0001-69

Endereço: Estrada Vereador Domingos Benvenuto Moletta n° 15.971

Colônia Marcelino - Cep. 83.024-990 - São José dos Pinhais - Pr.

Telefones: (41) 99236-0305-99910-4345

17.1.1	Massa corrida sobre paredes e tetos	m ²	3.750,38
17.1.2	Pintura com tinta látex sobre paredes e tetos	m ²	3.750,38
17.1.3	Pintura de portas de madeira	uni	24,00
17.2	Pintura externa		
17.2.1	Revestimento com grafiato	m ²	1.364,60
17.2.2	Galvite com uma demão de esmalte nas calhas e rufos	m ²	322,20
18	INSTALAÇÕES DIVERSAS		
18.1	Instalação de gás		
18.1.1	Central de GLP para 02 B190 - considerando esquadrias, extintores, estrutura e acabamento	vb	1,00
18.1.2	Instalação de gás	m	12,00
18.2	Churrasqueira		
18.2.1	Churrasqueira	un	1,00
18.3	Ar Condicionado		
18.3.1	Infra-estrutura frigorígena e tubulação de cobre / fiação para instalação total de 147.000 BTU/h	un	1,00
18.4	Instalações diversas		
18.4.1	Automação dos portões de acesso de veículos e de pedestre	vb	1,00
18.5	Banheira		
18.5.1	Instalação de banheira dupla completa	vb	1,00
18.6	Granitos e Mármore		
18.6.1	Soleiras em granito	m	60,45
18.6.2	Peitoris em Granito	m	47,95
18.6.3	Bancada de granito 60x315 com 4 cubas	uni	1,00
18.6.4	Bancada de granito 60x450 com 5 cubas	uni	1,00
18.6.5	Bancada de granito 60x120 com 1 cuba	uni	1,00
18.6.6	Bancada de granito 50x80 com 1 cuba	uni	2,00
18.6.7	Bancada 420x105	uni	1,00
18.6.8	Bancada 210x70 com 2 cubas	uni	2,00
18.6.9	Bancada de granito em "L" 520x80 + 740x80 com 2 cubas	uni	1,00
18.6.10	Bancada de granito em "L" 200x80 + 180x80 com 2 cubas	uni	1,00
18.6.11	Prateleira de granito 40x553	uni	2,00
18.6.12	Prateleira de granito 275x70	uni	1,00
18.6.13	Bancada de granito 40x80 com cuba	uni	1,00
18.6.14	Bancada de granito 50x140	uni	1,00
18.6.15	Bancada de granito 40x100	uni	1,00

Helio

H.D. IENKOT TRANSPORTES
CNPJ: 07.234.632/0001-69

A autenticidade e a validade desta certidão deve ser confirmada no site do
Crea-PR <https://www.crea-pr.org.br/ConsultasPublicas>, informando o número
do protocolo 353123/2019

CAT nº 5818/2019 de 11/10/2019, página 12 de 14

CREA-PR
CONSELHO REGIONAL DE ENGENHEIROS DE PORTO ALEGRE

H. D. IENKOT TRANSPORTES

CNPJ: 07.234.632/0001-69

Endereço: Estrada Vereador Domingos Benvenuto Moletta nº 15.971

Colônia Marcelino - Cep: 83.024-990 - São José dos Pinhais - Pr

Telefones: (41) 99236-0305 99910-4345

18.6.16	Bancada de granito 300x30	uni	1,00
18.6.17	Bancada de granito 140x40	uni	1,00
18.6.18	Mão de obra para colocação de granito	m²	57,50
18.7	Divisórias Sanitárias		
18.7.1	Divisórias sanitárias	m²	25,78
18.7.2	Portas de divisórias sanitárias - 180 x 60	uni	8,00
19	SERVIÇOS EXTERNOS		
19.1	Pavimentação no passeio		
19.1.1	Regularização e compactação do sub-leito	m²	2.645,00
19.1.2	Execução de pavimento intertravado	m²	2.645,00
19.2	Comunicação visual e mobiliários externos		
19.2.1	Comunicação visual	vb	1,00
19.3	Paisagismo		
19.3.1	Grama	m²	3.215,00
20	COMPLEMENTAÇÃO DA OBRA		
20.1	Desmobilização e transporte do canteiro de obra	vb	1,00
20.2	Limpeza final de obra	m²	1.550,40
20.3	Vistoria CVCO	m²	1.550,40
20.4	Vistoria Corpo de Bombeiros	vb	1,00
20.5	Vistoria Vigilância sanitária	vb	1,00
20.6	Obtenção de CND / INSS	vb	1,00
20.7	Serviço de decoração e mobiliário em toda edificação	m²	1.550,40
21	REFORMA EM RESIDÊNCIA UNIFAMILIAR		
21.1	Revestimento de piso		
21.1.1	Quebra de piso cerâmico antigo	m²	494,95
21.1.2	Contra piso de regularização	m²	494,95
21.1.3	Colocação de porcelanato	m²	494,95
21.1.4	Colocação de rodapé	m	340,92
21.2	Revestimento de parede		
21.2.1	Quebra de azulejo antigo	m²	115,26
21.2.2	Emboço de regularização	m²	115,26
21.2.3	Colocação de azulejo	m²	115,26
21.2.4	Lixamento de pintura antiga	m²	1.022,76
21.2.5	Pintura de paredes	m²	1.022,76
21.3	Revestimento de teto		
21.3.1	Retirada de forro	m²	494,95
21.3.2	Colocação de novo forro	m²	494,95
21.4	Cobertura		

H. D. IENKOT TRANSPORTES
CNPJ: 07.234.632/0001-69

de Porto

FLS. 160

Comissão de Licitação

H. D. IENKOT TRANSPORTES

CNPJ: 07.234.632/0001-69

Endereço: Estrada Vereador Domingos Benvenuto Moletta nº 15.971

Colônia Marcelino - Cep: 83.024-990 - São José dos Pinhais - Pr

Telefones: (41) 99236-0305 99910-4345

21.3.1	Desmontagem de telhado antigo	m ²	536,83
21.3.2	Execução de telhado com estrutura de madeira	m ²	536,83
21.5	Instalações elétricas		
21.5.1	Troca de fiação e luminárias	m ²	536,83
21.6	Esquadrias		
21.6.1	Revisão e Manutenção / Pintura		
21.6.1.1	P1 - 70 x 210	uni	12,00
21.6.1.2	P2 - 80 x 210	uni	3,00
21.6.1.3	P3 - 250 x 210	uni	2,00
21.6.1.4	P4 - 100 x 210	uni	1,00
21.6.1.5	PJ1 - 210 x 210	uni	2,00
21.6.1.6	J1 - 100 x 125	uni	4,00
21.6.1.7	J2 - 80 x 130	uni	2,00
21.6.1.8	J3 - 150 x 120	uni	2,00
21.6.1.9	J4 - 80 x 60	uni	3,00
21.6.1.10	J5 - 30 x 60	uni	10,00
21.6.1.11	J6 - 70 x 120	uni	1,00
21.6.1.12	J7 - 170 x 120	uni	1,00
21.6.1.13	J8 - 30 x 60	uni	2,00
21.6.1.14	J9 - 100 x 100	uni	4,00
21.6.1.15	J10 - 140 x 60	uni	2,00
21.6.1.16	J11 - 200 x 60	uni	4,00
21.6.1.17	J12 - 180 x 130	uni	1,00
21.7	Louças Sanitárias		
21.7.1	Retirada e recolocação de bacia sanitária	uni	3,00
21.7.2	Retirada e recolocação de cuba em banheiro	uni	3,00
21.8	Limpeza		
21.8.1	Limpeza final de obra	m ²	536,83

Curitiba-PR, 11 de Setembro de 2019.

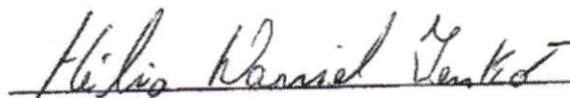

H.D. IENKOT TRANSPORTES / CNPJ 07.234.632/0001-69

Representante: HELIO DANIEL IENKOT - CPF: 610.612.809-00

H.D. IENKOT TRANSPORTES
CNPJ: 07.234.632/0001-69





Atividade concluída

CERTIFICAMOS, em cumprimento ao disposto na Resolução nº 1.025, de 30 de outubro de 2009, do Confea, que consta dos assentamentos deste Conselho Regional de Engenharia e Agronomia do Paraná - Crea-PR, o Acervo Técnico do profissional THALES GARCIA SIMONETTO referente à (s) Anotação(ões) de Responsabilidade Técnica - ART abaixo discriminada(s):

Profissional: **THALES GARCIA SIMONETTO**

RNP: 1711669440

Registro: **PR-129400/D**

Título profissional: ENGENHEIRO DE SEGURANCA DO TRABALHO, ENGENHEIRO CIVIL

Número da ART: **1720194432517** Situação da ART: **BAIXA POR CONCLUSÃO DE OBRA/SERVIÇO**
Tipo de ART: ART de Obra ou Serviço Registrada em: 13/09/2019 Baixada em: 13/11/2020 Forma de registro:
Substituição Participação técnica: Individual
Empresa contratada: **TFI ENGENHARIA LTDA - ME**

Contratante: **BROSE DO BRASIL LTDA** CNPJ: **02.258.243/0001-50**

Rua: R MAX BROSE Nº: 171

Complemento: Bairro: CAMPO LARGO DA ROSEIRA

Cidade: SAO JOSE DOS PINHAIS UF: PR CEP: 83090-670

Contrato: 4501185253 celebrado em 15/08/2019 Vinculado a ART: 1720194285808

Valor do contrato: R\$ 3.700,00 Tipo de contratante: Pessoa Jurídica (Direito Privado) brasileira

Ação Institucional:

Endereço da obra/serviço: R MAX BROSE Nº: 171

Bairro: CAMPO LARGO DA ROSEIRA

Cidade: SAO JOSE DOS PINHAIS

UF: PR

CEP: 83090-670

Coordenadas Geográficas:

Data de início: 04/09/2019 Conclusão efetiva: 30/09/2019

Finalidade:

Proprietário: BROSE DO BRASIL LTDA

CNPJ: 02.258.243/0001-50

Atividade Técnica: **1- Execução** Execução de obra, Projeto de estrutura metálica para edificação provisória, 412,8 M2

Observações:

PROJETO E EXECUÇÃO REFERENTE A CONSTRUÇÃO DO PROJETO V2020

CERTIFICAMOS, finalmente, que se encontra vinculado à presente Certidão de Acervo Técnico - CAT o atestado contendo 1 folha(s), expedido pelo contratante da obra/serviço, a quem cabe a responsabilidade pela veracidade e exatidão das informações nele constantes.

Certidão de Acervo Técnico nº 8424/2020

20/08/2021 09:30

A CAT à qual o atestado está vinculado é o documento que comprova o registro do atestado no Crea.

A CAT à qual o atestado está vinculado constituirá prova da capacidade técnico-profissional da pessoa jurídica somente se o responsável técnico indicado estiver ou venha a ser integrado ao seu quadro técnico por meio de declaração entregue no momento da habilitação ou da entrega das propostas.

A CAT é válida em todo território nacional.

A CAT perderá a validade no caso de modificação dos dados técnicos qualitativos ou quantitativos nela contidos em razão de substituição ou anulação de ART.

A autenticidade e a validade desta certidão deve ser confirmada no site do Crea-PR, no endereço <https://www.crea-pr.org.br>, informando o número do protocolo: 322807/2020.

A falsificação deste documento constitui crime previsto no Código Penal Brasileiro, sujeitando o autor à respectiva ação penal.



BROSE DO BRASIL LTDA
CNPJ: 02.258.243/0001-50
R MAX BROSE, 171 - CAMPO LARGO DA ROSEIRA - SAO JOSE DOS PINHAIS/PR
CEP: 83090-670

ATESTADO DE CAPACIDADE TÉCNICA

Atestamos para o fim de comprovação de capacidade técnica, que a empresa abaixo discriminada executou a obra para a BROSE DO BRASIL LTDA, tendo como Responsável pela Execução da Obra o Engenheiro Thales Garcia Simonetto, nas dimensões e período a seguir especificados, tendo cumprido as exigências de prazo, quantidade e qualidade previstos no contrato:

Nome da Empresa Executante: TFI ENGENHARIA LTDA

CNPJ: 27.723.924/0001-72

Profissionais responsáveis:

Eng. Civil Thales Garcia Simonetto – CREA PR 129400/D – ART nº 1720194432517

Início da Obra – 04/09/2019

Término da Obra – 30/09/2019

Nome da Empresa Contratante: BROSE DO BRASIL LTDA

CNPJ: 02.258.243/0001-50

Nome do Empreendimento: Edificação de estrutura metálica

Endereço: R MAX BROSE, 171 - CAMPO LARGO DA ROSEIRA

Município: São José dos Pinhais-PR

Características do Empreendimento: Execução de projeto e obra de estrutura metálica, na Brose do Brasil

Área total: 412,80 m²

São José dos Pinhais-PR, 24 de Julho de 2020.

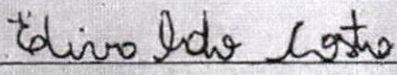
EDIVALDO COSTA - CPF 004.995.649-36
SUPERVISOR DE MANUTENÇÃO



BROSE DO BRASIL LTDA
CNPJ: 02.258.243/0001-50



Certidão de Acervo Técnico - CAT
Resolução nº 1.025, de 30 de outubro de 2009

CREA-PR

Certidão de Acervo
Técnico com
Atestado

Conselho Regional de Engenharia e Agronomia do Paraná

5818/2019

Atividade concluída

CERTIFICAMOS, em cumprimento ao disposto na Resolução nº 1.025, de 30 de outubro de 2009, do Confea, que consta dos assentamentos deste Conselho Regional de Engenharia e Agronomia do Paraná - Crea-PR, o Acervo Técnico do profissional THALES GARCIA SIMONETTO referente à(s) Anotação(ões) de Responsabilidade Técnica - ART abaixo discriminada(s):

Profissional: **THALES GARCIA SIMONETTO** RNP: 1711669440
Registro: **PR-129400/D**
Título profissional: ENGENHEIRO DE SEGURANCA DO TRABALHO, ENGENHEIRO CIVIL

Número da ART: **20192720329** Situação da ART: **BAIXA POR CONCLUSÃO DE OBRA/SERVIÇO**
Tipo de ART: ART de Obra ou Serviço Registrada em: 19/06/2019 Baixada em: 02/10/2019 Forma de registro: Inicial
Participação técnica: Corresponsável
Empresa contratada: **TFI ENGENHARIA LTDA - ME**

Contratante: **H.D. IENKOT TRANSPORTES** CNPJ: 07.234.632/0001-69

Rua: AV VEREADOR DOMINGOS BENVENUTO MOLETTA Nº: 15971

Complemento: Bairro: COLONIA MARCELINO

Cidade: SAO JOSE DOS PINHAIS UF: PR CEP: 83024-899

Contrato: celebrado em 02/07/2018 Vinculado a ART: 20192719819

Valor do contrato: R\$ 100.000,00 Tipo de contratante: Não informado

Dimensão: 2.170,91 Unidade de Medida: M2

Ação Institucional:

Endereço da obra/serviço: AV VEREADOR DOMINGOS BENVENUTO MOLETTA Nº: 15971

Bairro: COLONIA MARCELINO

Cidade: SAO JOSE DOS PINHAIS

UF: PR

CEP: 83024-899

Data de início: 02/07/2018 Conclusão efetiva: 10/09/2019 Coordenadas Geográficas:

Finalidade: Outro

Proprietário:

CPF:

Atividade Técnica: Tipo de Contrato: **PRESTAÇÃO DE SERVIÇOS**, Atividade Técnica: **PROJETO E EXECUÇÃO DE OBRA OU SERVIÇO TÉCNICO**, Área de Competência: **SERVIÇOS TÉCNICOS PROFISSIONAIS NA MODALIDADE CIVIL**, Tipo de Obra/Serviço: **COMERCIAL/RESIDENCIAL ACIMA DE 100 M2**, Serviço Contratado: **ELABORAÇÃO DE ORÇAMENTOS, EXECUÇÃO, PROJETO ARQUITETÔNICO, PROJETO DE PREVENÇÃO CONTRA INCÊNDIOS, PROJETO ELÉTRICO, PROJETO ESTRUTURAL, PROJETO HIDRÁULICO, PROJETO TUBULAÇÕES TELEFÔNICAS**

Observações:

ELABORAÇÃO DE TODOS OS PROJETOS DA OBRA, ORÇAMENTO E EXECUÇÃO DA OBRA.

Observações da certidão:

O ATESTADO ESTÁ REGISTRADO APENAS PARA ATIVIDADES TÉCNICAS CONSTANTES DA ART, DESENVOLVIDAS DE ACORDO COM AS ATRIBUIÇÕES DO PROFISSIONAL NA ÁREA DA ENGENHARIA CIVIL.

CERTIFICAMOS, finalmente, que se encontra vinculado à presente Certidão de Acervo Técnico - CAT o atestado contendo 12 folha(s), expedido pelo contratante da obra/serviço, a quem cabe a responsabilidade pela veracidade e exatidão das informações nele constantes.

Certidão de Acervo Técnico nº 5818/2019

18/06/2020 07:55



Conselho Regional de Engenharia e Agronomia do Paraná

0800 041 0067



CREA-PR
Conselho Regional de Engenharia

A autenticidade e a validade desta certidão deve ser confirmada no site do Crea-PR https://www.crea.pr.org.br / Consuldas Públicas, informando o número do protocolo: 353123/2019.

CAT nº 5818/2019 de 11/10/2019, página 1 de 14

CREA-PR
Conselho Regional de Engenharia e Agronomia do Paraná



Certidão de Acervo Técnico - CAT
Resolução nº 1.025, de 30 de outubro de 2009

CREA-PR

Certidão de Acervo Técnico com Atestado

Conselho Regional de Engenharia e Agronomia do Paraná

5818/2019

Atividade concluída

A CAT à qual o atestado está vinculado é o documento que comprova o registro do atestado no Crea.

A CAT perderá a validade no caso de modificação dos dados técnicos qualitativos ou quantitativos nela contidos em razão de substituição ou anulação de ART.

A CAT à qual o atestado está vinculado constituirá prova da capacidade técnico-profissional da pessoa jurídica somente se o responsável técnico indicado estiver ou venha a ser integrado ao seu quadro técnico por meio de declaração entregue no momento da habilitação ou da entrega das propostas.

A autenticidade e a validade desta certidão deve ser confirmada no site do Crea-PR, no endereço <https://www.crea-pr.org.br>, informando o número do protocolo: 353123/2019.

A CAT é válida em todo território nacional.

A falsificação deste documento constitui crime previsto no Código Penal Brasileiro, sujeitando o autor à respectiva ação penal.

A autenticidade e a validade desta certidão deve ser confirmada no site do Crea-PR <https://www.crea-pr.org.br> / Consultas Públicas, informando o número do protocolo: 353123/2019.

CAT nº 5818/2019 de 11/10/2019, página 2 de 14



[Handwritten signature]

Conselho Regional de Engenharia e Agronomia do Paraná

0800 041 0067



CREA-PR
Conselho Regional de Engenharia e Agronomia do Paraná



[Handwritten signatures and marks]

H. D. IENKOT TRANSPORTES
CNPJ: 07.234.632/0001-69
Endereço: Estrada Vereador Domingos Benvenuto Moletta n° 15.971
Colônia Marcelino – Cep : 83.024-990 – São José dos Pinhais – Pr
Telefones: (41) 99236-0305 99910-4345

ATESTADO DE CAPACIDADE TÉCNICA

Atestamos para o fim de comprovação de capacidade técnica, que a empresa abaixo discriminada executou a obra para a H.D. IENKOT TRANSPORTES, tendo como Responsáveis pela Execução da Obra os Engenheiros Fagner Ismael Ienkot e Thales Garcia Simonetto, nas dimensões e período a seguir especificados, tendo cumprido as exigências de prazo, quantidade e qualidade previstos no contrato:

Nome da Empresa Executante: TFI ENGENHARIA LTDA

CNPJ: 27.723.924/0001-72

Profissionais responsáveis:

Eng. Civil Fagner Ismael Ienkot - CREA PR 137427/D – ARTº 20192719819

Eng. Civil Thales Garcia Simonetto – CREA PR 129400/D – ART nº 20192720329

Início da Obra – 02/07/2018

Término da Obra – 10/09/2019

Nome da Empresa Contratante: H.D. IENKOT TRANSPORTES

CNPJ: 07.234.632/0001-69

Nome do Empreendimento: Chácara Ienkot

Endereço: Av. Vereador Domingos Benvenuto Moletta, 15971 – Colônia Marcelino

Município: São José dos Pinhais-PR

Características do Empreendimento: Construção de obra nova comercial com 1550,40 m² e reforma de residência com 620,51 m².

Área total: 2.170,91 m²

As Características principais dos serviços e da edificação seguem a seguir:

H. D. Ienkot
H.D. IENKOT TRANSPORTES
CNPJ: 07.234.632/0001-69



A autenticidade e a validade desta certidão deve ser confirmada no site do Crea-PR <https://www.crea-pr.org.br/ConsultasPublicas>, informando o número do protocolo: 3531232019

CAT nº 5818/2019 de 14/10/2019, página 3 de 14



[Handwritten signatures and initials]

H. D. IENKOT TRANSPORTES
 CNPJ: 07.234.632/0001-69
 Endereço: Estrada Vereador Domingos Benvenuto Moletta n° 15.971
 Colônia Marcelino – Cep: 83.024-990 – São José dos Pinhais – Pr
 Telefones: (41) 99236-0305 99910-4345

Item	Descrição dos serviços	Unid.	Qtde.
1	SERVIÇOS INICIAIS		
1.1	Serviços Preliminares e Gerais		
1.1.1	Canteiro e Instalações Provisórias		
1.1.1.1	Placa de obra em chapa galvanizada, conforme padrão	vb	1,00
1.1.1.2	Tapumes com chapas de aço trapezoidal e= 0,40mm - pré-pintadas em um lado	m²	453,20
1.1.1.3	Barracões e depósitos provisórios	m²	70,00
1.1.1.4	Locação de containers	mês	6,00
1.1.1.5	Ligação provisória de água e esgoto	vb	1,00
1.1.1.6	Ligação provisória de luz e força com distribuição interna	vb	1,00
1.1.2	Equipamentos, Andaimos e Ferramentas		
1.1.2.1	Locação de Mini Grua - Incluindo montagem, desmontagem e manutenção	mês	6,00
1.1.2.2	Locação de Andaime Fachadeiro, Incluindo montagem e desmontagem	m²	1.256,50
1.1.2.3	Equipamentos e ferramentas	vb	1,00
1.1.2.4	Duto de entulho	vb	1,00
1.1.3	Confecção de Projetos e Orçamentos		
1.1.3.1	Elaboração de orçamento técnico para construção de salão de eventos com 1.550,40 m² e reforma em residência com 620,51 m²	vb	1,00
1.1.3.2	Confecção de Projeto Arquitetônico em salão de eventos e reforma de residência unifamiliar, com 2 pavimentos, com as seguintes áreas e ocupações: Área do terreno: 54.453,00 m² Área do salão de eventos - Construção: 1.550,40 m² Área da residência - Reforma: 620,51 m² Área total construída projetada: 2.170,91 m² Projeto aprovado pela Prefeitura e Vigilância Sanitária (PROJEVISA)	vb	1,00
1.1.3.3	Confecção de Projeto de Fundação, Estrutural e Piso sobre solo para salão de eventos, com as seguintes características: Fundação em estacas escavadas com diâmetros de 30 cm a 70 cm, volume aproximado de 71,77 m³ de concreto e 2.891,30 kg de armação Estrutural com 1.984,16 m² de forma, 24.205,96 kg de aço e 469,97 m³ de concreto Projeto de piso sobre solo, com base, sub-base, juntas, armação e espessuras	vb	1,00

Pref. Mun. de Porto União
 FLS. 167
 1,00
 Comissão de Licitação

A autenticidade e a validade desta certidão deve ser confirmada no site do Crea-PR https://www.crea-pr.org.br / Consultas Públicas, informando o número do protocolo: 353123/2019

CAT nº 5818/2019 de 1/11/2019, página 4 de 14

CREA-PR

Hélio
H.D. IENKOT TRANSPORTES
 CNPJ: 07.234.632/0001-69

H. D. IENKOT TRANSPORTES
 CNPJ: 07.234.632/0001-69
 Endereço: Estrada Vereador Domingos Benvenuto Moletta n° 15.971
 Colônia Marcelino - Cep: 83.024-990 - São José dos Pinhais - Pr
 Telefones: (41) 99236-0305 99910-4345

1.1.3.4	Confecção de Projeto Elétrico - Telefone - TV - CFTV - SPDA e Alarme, com as seguintes características: Infra estrutura para 16 pontos de CFTV Entrada elétrica com 200 A Projeto para colocação futura de TV / Telefone Projeto para instalação futura de SPDA	vb	1,00
1.1.3.5	Confecção de Projeto Hidrossanitário e Pluvial, com as seguintes características: Instalação de água fria, com aproximadamente 56 pontos Instalação de esgoto sanitária com aproximadamente 80 pontos e 342 m de tubulação Drenagem com 615 m de dreno e caixas de passagem Instalações pluviais com aproximadamente 112 m de tubulação de PVC e 200m de manilha de concreto	vb	1,00
1.1.3.6	Confecção de Projeto de Prevenção e Combate à incêndio, com as seguintes características: Sinalização de Incêndio contendo 39 placas Instalação de Hidrantes, com Moto-Bomba de 7,5 CV, de caixa d'agua de 20.000 L e 2 pontos de hidrante de parede e 1 de piso Iluminação de emergência com 18 pontos Central e detecção de alarme, com 13 detectores e 4 acionadores manuais e avisador sonoro e visual Porta Corta fogo e barra anti pânico 11 Unidades Extintoras Central GLP e isolamento de risco entre edificações	vb	1,00
1.1.4	Administração da obra		
1.1.4.1	Pessoal Administrativo		
1.1.4.1.1	Engenheiro Civil	mês	12,00
1.1.4.1.2	Estagiário	mês	12,00
1.1.4.1.3	Técnico de Segurança	mês	12,00
1.1.4.2	Pessoal de Campo		
1.1.4.2.1	Mestre de Obras	mês	12,00
1.1.4.2.2	Ajudante para Carga, descarga transporte horizontal e limpeza permanente da obra	mês	12,00
1.1.4.2.3	Documentação, taxas, ARTs e cópias	vb	1,00
1.1.4.2.4	Equipamentos de proteção e higiene dos operários	vb	1,00
1.1.4.2.5	Alarques e câmeras	vb	1,00
1.1.4.2.6	Controle de Qualidade e Materiais	vb	1,00
1.1.4.2.9	Consumo de água, luz, telefone e câmeras de segurança(web)	mês	12,00
2	TRABALHOS COM TERRA		
2.1	Limpeza superficial do terreno	m²	4.530,10
2.2	Escavações mecanizadas e bota fora	m³	885,43

A autenticidade e a validade desta certidão deve ser confirmada no site do Crea-PR https://www.crea-pr.org.br / Consultas Públicas informando o número do protocolo: 353123/2019

CAT nº 58182/2019 de 11/10/2019, página 5, anexo 4

Pref. Municipal de Curitiba
 S. 168
 Comissão de Licitação
CREA-PR
 Conselho Regional de Engenharia e Arquitetura

Felício
H.D. IENKOT TRANSPORTES
 CNPJ: 07.234.632/0001-69

H. D. IENKOT TRANSPORTES
 CNPJ: 07.234.632/0001-69
 Endereço: Estrada Vereador Domingos Benvenuto Moletta n° 15.971
 Colônia Marcelino - Cep: 83.024-990 - São José dos Pinhais - Pr
 Telefones: (41) 99236-0305 99910-4345

2.3	Escavações manuais	m³	16,20
2.4	Reaterro compactado	m³	10,70
2.5	Locação da obra - Topografia	m²	1.200,19
3	INFRAESTRUTURA		
3.1	Fundação		
3.1.1	Taxa de mobilização de equipamentos	vb	1,00
3.1.2	Estacas escavada 30 cm	m	156,00
3.1.3	Estacas escavada 40 cm	m	246,00
3.1.4	Estacas escavada 50 cm	m	60,00
3.1.5	Estacas escavada 60 cm	m	12,00
3.1.6	Estacas escavada 70 cm	m	12,00
3.1.7	Arrasamento de estacas	un	81,00
3.1.8	Ensaio de integridade das estacas	un	81,00
3.1.9	Armação para estacas de fundação	kg	2.891,30
3.1.10	Concreto bombeado para estacas de fundação	m³	71,77
3.1.11	Controle tecnológico do concreto	m³	71,77
3.2	Blocos e Baldrame		
3.2.1	Escavações manuais para blocos e baldrame	m³	98,47
3.2.2	Lastro magro - h= 5cm	m³	14,05
3.2.3	Formas em madeira com espaçadores para blocos e baldrame	m²	396,00
3.2.4	Aço CA 50/60 - corte, dobra e montagem para blocos	kg	3.060,00
3.2.5	Concreto fck= 30 MPa, inclusive lançamento com bomba	m³	63,00
3.2.6	Lançamento de concreto com bomba	m³	63,00
3.2.7	Cimento para concretagem com bomba	kg	200,00
3.2.9	Impermeabilização nas três faces de blocos e baldrame com duas demãos de igol	m²	469,00
3.2.10	Aterro apiloado após desforma	m³	35,47
4	SUPERESTRUTURA		
4.1	Estrutura em concreto armado de lajes, vigas, pilares e escadas		
4.1.1	Formas em chapa compensada plastificada e= 18mm, corte, espaçadores plásticos, montagem e desmontagem	m²	1.588,16
4.1.2	Aço CA 50/60 - corte, dobra e montagem	kg	16.234,90
4.1.3	Treliça Metálica TG 8L	kg	505,76
4.1.4	Malha de tela metálica tipo painel Q-196 (2,45 x 6,00)	kg	4.405,30
4.1.5	Cimbramento, Escoramento, Reescoramento e travamento de pilares (locação)	m²	1.550,40
4.1.6	Concreto usinado fck= 30 Mpa / Classe 30, fator A/C menor ou igual a 0,55, "Slump" 10 +- 1, tipo bombeável, inclusive lançamento com bomba	m³	406,97
4.1.7	Lançamento de concreto com bomba	m³	406,97

H. D.
H. D. IENKOT TRANSPORTES
 CNPJ: 07.234.632/0001-69

A autenticidade e a validade desta certidão deve ser confirmada no site do Crea-PR https://www.crea-pr.org.br / Consultas Públicas, informando o número do protocolo: 353123/2019

CAT nº 58182/2019 de 11/10/2019

SC

de 14



CREA-PR
 Conselho Regional de Engenharia e Arquitetura

Pier M. de Porto União
 FLS. 169
 Prefeitura de Porto União
 Secretaria de Licitação

[Handwritten signatures and marks]

H. D. IENKOT TRANSPORTES
CNPJ: 07.234.632/0001-69
 Endereço: Estrada Vereador Domingos Benvenuto Moletta n° 15.971
 Colônia Marcelino - Cep - 83.024-990 - São José dos Pinhais - Pr.
 Telefones - (41) 99236-0305 99910-4345

4.1.8	Cimento para concretagem com bomba	kg	1.200,00
4.1.9	Controle tecnológico do concreto	m²	406,97
5	PAREDES E PAINÉIS		
5.1	Alvenaria com blocos cerâmicos assentados com argamassa		
5.1.1	Alvenaria com blocos cerâmicos assentados com argamassa	m²	2.281,01
6	ESQUADRIAS DE MADEIRA		
6.1	P02 - Porta em madeira na cor branco - Vai e Vem - 100x210 cm	uni	4,00
6.2	P03 - Porta em madeira-2 folhas - Vai e Vem - 75x210 cm	uni	1,00
6.3	P05 - Porta em madeira na cor branco - Abrir - 70x210 cm	uni	8,00
6.4	P06 - Porta em madeira na cor branco - Abrir - 80x210 cm	uni	5,00
6.5	P07 - Porta em madeira wc pne conforme - NBR 9050 - Abrir - 100x210 cm	uni	1,00
6.6	P08 - Porta em madeira com pintura na cor branco-2 folhas - Correr - 125x210 cm	uni	1,00
6.7	P09 - Porta em madeira com pintura na cor branco - Abrir - 120x210 cm	uni	1,00
6.8	P10 - Porta em madeira com pintura na cor branco - Correr - 80x210 cm	uni	2,00
6.9	P12 - Porta em madeira com pintura na cor branco - Abrir - 80x210 cm	uni	1,00
6.10	Mão de Obra para Colocação de Portas	uni	24,00
6.2	Fechaduras e Ferragens		
6.2.1	Conjunto de Fechaduras	un	24,00
6.2.4	Conjunto de Ferragens para porta de correr - ref. La Fonte	un	3,00
6.2.5	Dobradiças (3" x 3.1/2") com parafusos	un	63,00
7	ESQUADRIAS DE ALUMÍNIO		
7.1	Contramarcos	m²	113,64
7.2	P01 - Porta em alumínio branco e vidro - 2 folhas - Abrir - 150x250 cm	uni	3,00
7.3	P04 - Porta em alumínio branco e vidro-2 folhas - Abrir - 75x210 cm	uni	1,00
7.4	P11 - Porta em alumínio com vidro na cor branco - Abrir - 100x210 cm	uni	3,00
7.5	PJ01 - Porta em alumínio com vidro na cor branco-2 folhas - Correr - 100x210 cm	uni	4,00
7.6	J01 - Janela em alumínio branco com vidro - Maxi-Ar - 200x350 cm	uni	8,00

Hilário

H.D. IENKOT TRANSPORTES
CNPJ: 07.234.632/0001-69

A autenticidade e a validade desta certidão deve ser confirmada no site do Crea-PR <https://www.crea-pr.org.br/> Consultas Públicas, informando o número do protocolo: 353123/2019

CAT nº 58182/2019 de 11/10/2019, página 7 de 14

Pref. Mun. de União - SC
 FLS. 170
 Comissão de Licitação

CREA-PR
 Conselho Regional de Engenharia e Arquitetura

[Handwritten signatures and initials]

H. D. IENKOT TRANSPORTES
CNPJ: 07.234.632/0001-69
Endereço: Estrada Vereador Domingos Benvenuto Moletta nº 15.971
Colônia Marcelino - Cep: 83.024-990 - São José dos Pinhais - Pr
Telefones: (41) 99236-0305 99910-4345

7.7	J02 - Janela em alumínio branco com vidro - Maxi-Ar - 100x140 cm	uni	3,00
7.8	J03 - Janela em alumínio branco com vidro - Correr - 200x140 cm	uni	4,00
7.9	J04 - Janela em alumínio branco com vidro - Correr - 200x110 cm	uni	2,00
7.10	J05 - Janela em alumínio branco com vidro - Maxi Ar - 100x70 cm	uni	1,00
7.11	J06 - Janela em alumínio branco com vidro - Maxi Ar - 185x70 cm	uni	1,00
7.12	J07 - Veneziana em alumínio branco - Veneziana - 200x50 cm	uni	3,00
7.13	J08 - Veneziana em alumínio branco - Veneziana - 200x50 cm	uni	2,00
7.14	J09 - Veneziana em alumínio branco - Maxi-Ar - 50x50 cm	uni	1,00
7.15	J10 - Janela em alumínio branco com vidro - Correr - 150x100 cm	uni	1,00
7.16	J11 - Janela em alumínio branco com vidro - Correr - 140x70 cm	uni	1,00
7.17	J12 - Veneziana em alumínio branco - Maxi-Ar - 70x70 cm	uni	1,00
7.18	Guarda Corpo em Alumínio e Vidro	m ²	30,80
8	ESQUADRIAS METÁLICAS		
8.1	Portões de acesso de veículos		
8.1.1	PT01 - (4,00 x 2,50)m - portão basculante	un	1,00
8.2	Porta corta-fogo		
8.2.1	PCF - (0,90 x 1,40)m - porta de giro - corta-fogo P90	un	1,00
8.2.2	Colocação dos batentes das portas corta-fogo	m ²	1,00
8.3	Guarda-corpos e corrimãos		
8.3.1	Escadas Metálicas com proteção	m	5,80
8.3.2	Corrimão em escadas	m	35,60
8.3.3	Guarda Corpo de ferro	m ²	39,00
10	COBERTURA E PROTEÇÕES		
10.1	Cobertura metálica		
10.1.1	Estrutura de concreto para apoio da cobertura	m ²	318,75
10.1.2	Telhas fibrocimento ondulada e=6mm	m ²	318,75
10.1.3	Cumieira de fibrocimento	m	19,85
10.1.4	Estrutura metálica para apoio de cobertura	m ²	901,59
10.1.5	Telha metálica tipo sanduíche, com enchimento em EPS	m ²	901,59
10.1.6	Cumieira metálica	m	41,50
10.2	Calhas e Rufos		

Helio
H.D. IENKOT TRANSPORTES
CNPJ: 07.234.632/0001-69

A autenticidade e a validade desta certidão deve ser confirmada no site do Crea-PR <https://www.crea-pr.org.br/> Consultas Públicas, informando o número do protocolo. 353123/2019

CAT nº 5818/2019 de 11/10/2019, página 8 de 14

SCREAPR
Comissão de Licitação

Pref. Municipal de Porto União - SC
FLS
171
Comissão de Licitação

[Handwritten signatures and initials]

H. D. IENKOT TRANSPORTES
CNPJ: 07.234.632/0001-69
 Endereço: Estrada Vereador Domingos Benvenuto Moletta nº 15.971
 Colônia Marcelino – Cep. 83.024-990 – São José dos Pinhais – Pr
 Telefones: (41) 99236-0305 99910-4345

10.2.1	Rufo Metálico	m	199,10
10.2.2	Calha para captação de águas pluviais	m	123,10
11	IMPERMEABILIZAÇÕES E ISOLAMENTOS ACÚSTICOS		
11.1	Pisos em contato com solo com Sika agregada ao concreto	m ²	1.200,19
11.2	Respaldo viga baldrame e parede de alvenaria, com pintura a base de igol	m	260,00
11.3	Banheiros, Marquises e Laje caixa d'água- aplicação de revestimento impermeável, semiflexível, a base de dispersão acrílica e cimentos (argamassa polimérica 3,0 kg/m ²) e posterior aplicação de impermeabilizante elástico à base de resina termoplástica (1,0 kg/m ²), estruturado com véu de poliéster no ralo	m ²	190,16
11.4	Isolamentos Acústicos		
11.4.1	Isolamento acústico em telhado	m ²	1.692,76
12	REVESTIMENTO DE PAREDES E TETOS		
12.1	Revestimento interno de paredes		
12.1.1	Chapisco traço 1:3	m ²	3.740,90
12.1.2	Emboço com argamassa mista traço 1:2:9	m ²	3.740,90
12.1.3	Colocação de Porcelanato (azulejo) em parede	m ²	314,40
12.2	Revestimento interno de tetos		
12.2.2	Forro rebaixado em placas de gesso	m ²	323,88
12.2.3	Destaque de gesso	m	744,92
12.3	Revestimento externo		
12.3.1	Chapisco traço 1:3	m ²	1.364,60
12.3.2	Emboço com argamassa mista traço 1:2:9	m ²	1.364,60
13	REVESTIMENTO DE PISOS INTERNOS		
13.1	Piso de Concreto Sobre Solo		
13.1.1	Base de Saibro	m ³	420,07
13.1.2	Base de Brita Graduada	m ³	60,01
13.1.3	Colocação de filme de polietileno e=200 micras	m ²	1.200,19
13.1.4	Posicionamento de armação, tela e barra de transferência	kg	7.203,82
13.1.5	Execução de acabamento mecanizado para piso em concreto	m ²	1.200,19
13.1.6	Execução de corte de junta de retração	m	344,05
13.1.7	Tratamento de junta de retração e construção	m	344,05
13.2	Piso cimentado para regularização do concreto		
13.02.01	Contrapiso cimentado para receber porcelanato	m ²	244,46

Helio
H. D. IENKOT TRANSPORTES
CNPJ: 07.234.632/0001-69

A autenticidade e a validade desta certidão deve ser confirmada no site do Crea-PR https://www.crea-pr.org.br / Consultas Públicas, informando o número do protocolo: 353123/2019

CAT nº 5818/2019 de 11/10/2019, página 9 de 14

CREA-PR

Pref. Mun. de Porto União - SC
 Comissão de Licitação
 172

H. D. IENKOT TRANSPORTES
CNPJ: 07.234.632/0001-69

Endereço: Estrada Vereador Domingos Benvenuto Moletta nº 15.971
Colônia Marcelino – Cep: 83.024-990 – São José dos Pinhais – Pr
Telefones: (41) 99236-0305-99910-4345

13.3	Pisos Cerâmicos e Porcelanato		
13.3.1	Colocação de Porcelanato	m²	1.280,80
14	INSTALAÇÕES HIDRO-SANITÁRIAS e PLUVIAL		
14.1	Instalações hidráulicas		
14.1.1	Água fria	pts	56,00
14.1.2	Entrada e barrilete	vb	1,00
14.1.3	Caixas de água de fibra - 20.000 l	un	1,00
14.1.4	Dreno para ar condicionado	pts	11,00
14.2	Instalações sanitárias		
14.2.1	Esgoto sanitário	pts	80,00
14.2.2	Tubulação de Esgoto	m	342,00
14.3	Drenagem		
14.3.1	Caixas de passagem	un	15,00
14.3.2	Tubulação e dreno no piso	m	615,00
14.4	Instalações Pluviais		
14.4.1	Águas pluviais prumadas - PVC 100mm	m	112,00
14.4.2	Tubulação pluvial horizontal - CONCRETO 50cm	m	200,00
14.4.3	Caixa para acumulo de água pluvial	ud	5,00
14.4.4	Caixas e ralos sifonados	un	36,00
14.5	Prevenção contra incêndios		
14.5.1	Sinalização de Incêndio	un	39,00
14.5.2	Conjunto de Moto-Bomba de 7,5 CV	un	1,00
14.5.3	Hidrante de parede com acessórios e abrigo e acionador manual da bomba	un	2,00
14.5.4	Hidrante de recalque em piso	un	1,00
14.5.5	Luz de emergência - 30 LEDs	pts	18,00
14.5.6	Tubulação de FG / Cobre	m	79,40
14.5.7	Acionador manual com avisador sonoro e visual	un	4,00
14.5.8	Central de alarme com Nobreak	un	1,00
14.5.9	Detector de fumaça pontual	un	6,00
14.5.10	Detector de chamas pontual	un	7,00
14.5.11	Unidades Extintoras	un	11,00
14.5.12	Porta Corta Fogo	un	1,00
14.5.13	Barra Anti Pânico	un	1,00
15	INSTALAÇÕES ELÉTRICAS E TELEFÔNICAS		
15.1	Entrada de energia		
15.1.1	Entrada de energia em baixa tensão - 200A	vb	1,00
15.2	Quadros de distribuição		
15.2.1	Quadros de distribuição	vb	1,00

Helio
H.D. IENKOT TRANSPORTES
CNPJ: 07.234.632/0001-69

A autenticidade e a validade desta certidão deve ser confirmada no site do
Crea-PR <https://www.crea-pr.org.br/> Consultas Públicas informando o número
do protocolo: 353123/2019

CAT nº 5818/2019 de 11/10/2019, página 10 de 14

Previsão de Porto União - SC
FLS. 133
Comissão de Licitação
CREA-PR

H.D. IENKOT TRANSPORTES
 CNPJ: 07.234.632/0001-69
 Endereço: Estrada Vereador Domingos Benvenuto Moletta nº 15.971
 Colônia Marcelino - Cep: 83.024-990 - São José dos Pinhais - Pr
 Telefones: (41) 99236-0305 99910-4345

15.3	Instalações elétricas		
15.3.1	Iluminação	pts	441,00
15.3.2	Interruptores	pts	51,00
15.3.3	Tomadas	pts	130,00
15.3.4	Sensores de presença	pts	28,00
15.4	CFTV		
15.4.1	Tubulações, caixas de passagem e passagem de cabo coaxial	pts	16,00
16	LOUÇAS / METAIS / ACESSÓRIOS SANITÁRIOS E COMPLEMENTOS		
16.1	Aparelhos Sanitários		
16.1.1	<i>Louças sanitárias com acessórios de instalação</i>		
16.1.1.1	Cuba para lavatório	PÇ	17,00
16.1.1.2	Bacia sanitária de louça	PÇ	13,00
16.1.1.3	Bacia sanitária para PNE	PÇ	1,00
16.1.1.4	Tanque de louça	PÇ	2,00
16.1.1.5	Mictório	PÇ	4,00
16.1.1.6	Sifão metálico, tipo copo - lavatório	PÇ	17,00
16.1.1.7	Válvula de escoamento para lavatório e cuba, CR	PÇ	17,00
16.1.1.8	Engate flexível metálico, aço, 40cm CR	PÇ	31,00
16.1.2	<i>Cubas em inox com acessórios e instalação</i>		
16.1.1.1	Cuba de inox	PÇ	9,00
16.1.2.2	Sifão para pia de cozinha	PÇ	9,00
16.1.3	Acessórios sanitários		
16.1.3.1	Assentos sanitários	PÇ	13,00
16.1.3.2	Assentos sanitários plásticos para PNE	PÇ	1,00
16.1.3.3	Barra de apoio para PNE	PÇ	4,00
16.1.3.4	Chuveiro	PÇ	6,00
16.1.4	Metais sanitários		
16.1.4.1	Torneira de banheiro	PÇ	17,00
16.1.4.2	Torneira de cozinha	PÇ	9,00
16.1.4.3	Torneira para jardim	PÇ	10,00
16.1.4.4	Válvula para Mictório, horizontal, fechamento automático, Decamatic Eco CR, marca Deca	PÇ	4,00
16.1.4.5	Torneira para tanque	PÇ	2,00
16.1.5	Registros		
16.1.5.1	Registro de gaveta / pressão	PÇ	21,00
17	PINTURAS		
17.1	Pintura interna		

A autenticidade e a validade desta certidão deve ser confirmada no site do Crea-PR <https://www.crea-pr.org.br/ConsultasPublicas>, informando o número do protocolo: 353123/2019.

CAT nº 5818/2019 de 11/10/2019, página 01 de 14



PREF. MUN. de Porto União - SC
 S. 174
 Comissão de Licitação

[Handwritten signatures and initials]

H.D. IENKOT TRANSPORTES
 CNPJ: 07.234.632/0001-69

H. D. IENKOT TRANSPORTES
CNPJ: 07.234.632/0001-69
 Endereço: Estrada Vereador Domingos Benvenuto Moletta n° 15.971
 Colônia Marcelino – Cep: 83.024-990 – São José dos Pinhais – Pr
 Telefones: (41) 99236-0305 99910-4345

17.1.1	Massa corrida sobre paredes e tetos	m²	3.750,38
17.1.2	Pintura com tinta látex sobre paredes e tetos	m²	3.750,38
17.1.3	Pintura de portas de madeira	uni	24,00
17.2	Pintura externa		
17.2.1	Revestimento com grafiato	m²	1.364,60
17.2.2	Galvite com uma demão de esmalte nas calhas e rufos	m²	322,20
18	INSTALAÇÕES DIVERSAS		
18.1	Instalação de gás		
18.1.1	Central de GLP para 02 B190 - considerando esquadrias, extintores, estrutura e acabamento	vb	1,00
18.1.2	Instalação de gás	m	12,00
18.2	Churrasqueira		
18.2.1	Churrasqueira	un	1,00
18.3	Ar Condicionado		
18.3.1	Infra-estrutura frigorígena e tubulação de cobre / fiação para instalação total de 147.000 BTU/h	un	1,00
18.4	Instalações diversas		
18.4.1	Instalação dos portões de acesso de veículos e de pedestre	vb	1,00
18.5	Banheira		
18.5.1	Instalação de banheira dupla completa	vb	1,00
18.6	Granitos e Mármore		
18.6.1	Soleiras em granito	m	60,45
18.6.2	Peitoris em Granito	m	47,95
18.6.3	Bancada de granito 60x315 com 4 cubas	uni	1,00
18.6.4	Bancada de granito 60x450 com 5 cubas	uni	1,00
18.6.5	Bancada de granito 60x120 com 1 cuba	uni	1,00
18.6.6	Bancada de granito 50x80 com 1 cuba	uni	2,00
18.6.7	Bancada 420x105	uni	1,00
18.6.8	Bancada 210x70 com 2 cubas	uni	2,00
18.6.9	Bancada de granito em "L" 520x80 + 740x80 com 2 cubas	uni	1,00
18.6.10	Bancada de granito em "L" 200x80 + 180x80 com 2 cubas	uni	1,00
18.6.11	Prateleira de granito 40x553	uni	2,00
18.6.12	Prateleira de granito 275x70	uni	1,00
18.6.13	Bancada de granito 40x80 com cuba	uni	1,00
18.6.14	Bancada de granito 50x140	uni	1,00
18.6.15	Bancada de granito 40x100	uni	1,00

Helio

H.D. IENKOT TRANSPORTES
CNPJ: 07.234.632/0001-69

A autenticidade e a validade desta certidão deve ser confirmada no site do Crea-PR <https://www.crea-pr.org.br/> / Consultas Públicas, informando o número do protocolo: 353123/2019.

CAT nº 5818/2019 de 11/10/2019, página 12 de 14



H. D. IENKOT TRANSPORTES
 CNPJ: 07.234.632/0001-69
 Endereço: Estrada Vereador Domingos Benvenuto Moleta nº 15.971
 Colônia Marcelino - Cep: 83.024-990 - São José dos Pinhais - Pr
 Telefones: (41) 99236-0305 99910-4345

18.6.16	Bancada de granito 300x30	uni	1,00
18.6.17	Bancada de granito 140x40	uni	1,00
18.6.18	Mão de obra para colocação de granito	m²	57,50
18.7	Divisórias Sanitárias		
18.7.1	Divisórias sanitárias	m²	25,78
18.7.2	Portas de divisórias sanitárias - 180 x 60	uni	8,00
19	SERVIÇOS EXTERNOS		
19.1	Pavimentação no passeio		
19.1.1	Regularização e compactação do sub-leito	m²	2.645,00
19.1.2	Execução de pavimento intertravado	m²	2.645,00
19.2	Comunicação visual e mobiliários externos		
19.2.1	Comunicação visual	vb	1,00
19.3	Paisagismo		
19.3.1	Grama	m²	3.215,00
20	COMPLEMENTAÇÃO DA OBRA		
20.1	Desmobilização e transporte do canteiro de obra	vb	1,00
20.2	Limpeza final de obra	m²	1.550,40
20.3	Vistoria CVCO	m²	1.550,40
20.4	Vistoria Corpo de Bombeiros	vb	1,00
20.5	Vistoria Vigilância sanitária	vb	1,00
20.6	Obtenção de CND / INSS	vb	1,00
20.7	Serviço de decoração e mobiliário em toda edificação	m²	1.550,40
21	REFORMA EM RESIDÊNCIA UNIFAMILIAR		
21.1	Revestimento de piso		
21.1.1	Quebra de piso cerâmico antigo	m²	494,95
21.1.2	Contra piso de regularização	m²	494,95
21.1.3	Colocação de porcelanato	m²	494,95
21.1.4	Colocação de rodapé	m	340,92
21.2	Revestimento de parede		
21.2.1	Quebra de azulejo antigo	m²	115,26
21.2.2	Emboço de regularização	m²	115,26
21.2.3	Colocação de azulejo	m²	115,26
21.2.4	Lixamento de pintura antiga	m²	1.022,76
21.2.5	Pintura de paredes	m²	1.022,76
21.3	Revestimento de teto		
21.3.1	Retirada de forro	m²	494,95
21.3.2	Colocação de novo forro	m²	494,95
21.4	CoBERTura		

de Porto União SC
 176
 S.
 São de L. Federal

A autenticidade e a validade desta certidão deve ser confirmada no site do Crea-PR <https://www.crea-pr.org.br/> Consultas Públicas, informando o número do protocolo: 353123/2019.



Helio
 H.D. IENKOT TRANSPORTES
 CNPJ: 07.234.632/0001-69

H. D. IENKOT TRANSPORTES
 CNPJ: 07.234.632/0001-69
 Endereço: Estrada Vereador Domingos Benvenuto Moletta nº 15.971
 Colônia Marcelino - Cep: 83.024-990 - São José dos Pinhais - Pr
 Telefones: (41) 99236-0305 99910-4345

21.3.1	Desmontagem de telhado antigo	m²	536,83
21.3.2	Execução de telhado com estrutura de madeira	m²	536,83
21.5			
Instalações elétricas			
21.5.1	Troca de fiação e luminárias	m²	536,83
21.6			
Esquadrias			
21.6.1			
Revisão e Manutenção / Pintura			
21.6.1.1	P1 - 70 x 210	uni	12,00
21.6.1.2	P2 - 80 x 210	uni	3,00
21.6.1.3	P3 - 250 x 210	uni	2,00
21.6.1.4	P4 - 100 x 210	uni	1,00
21.6.1.5	PJ1 - 210 x 210	uni	2,00
21.6.1.6	J1 - 100 x 125	uni	4,00
21.6.1.7	J2 - 80 x 130	uni	2,00
21.6.1.8	J3 - 150 x 120	uni	2,00
21.6.1.9	J4 - 80 x 60	uni	3,00
21.6.1.10	J5 - 30 x 80	uni	10,00
21.6.1.11	J6 - 70 x 120	uni	1,00
21.6.1.12	J7 - 170 x 120	uni	1,00
21.6.1.13	J8 - 30 x 60	uni	2,00
21.6.1.14	J9 - 100 x 100	uni	4,00
21.6.1.15	J10 - 140 x 60	uni	2,00
21.6.1.16	J11 - 200 x 60	uni	4,00
21.6.1.17	J12 - 180 x 130	uni	1,00
21.7			
Louças Sanitárias			
21.7.1	Retirada e recolocação de bacia sanitária	uni	3,00
21.7.2	Retirada e recolocação de cuba em banheiro	uni	3,00
21.8			
Limpeza			
21.8.1	Limpeza final de obra	m²	536,83

Curitiba-PR, 11 de Setembro de 2019.

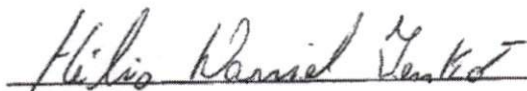
 H.D. IENKOT TRANSPORTES / CNPJ 07.234.632/0001-69
 Representante: HELIO DANIEL IENKOT - CPF: 610.612.809-00

H.D. IENKOT TRANSPORTES
 CNPJ: 07.234.632/0001-69

A autenticidade e a validade desta certidão deve ser confirmada no site do
 Crea-PR <https://www.crea-pr.org.br/> / Consultas Públicas, informando o número
 do protocolo: 353123/2019

CAT nº 5818/2019 de 11/10/2019, página 14 de 14



CREA-PR
 Conselho Regional de Engenharia e Arquitetura

DISPONIBILIDADE DE INSTALAÇÕES, EQUIPAMENTOS E PESSOAL TÉCNICO

À Comissão Permanente de Licitação do Município de Porto União – SC
Processo Licitatório nº 249/2021
Tomada de Preços nº 013/2021
Objeto.: Construção da farmácia do SUS e depósito.

A TFI ENGENHARIA LTDA, inscrita no CNPJ n.º 27.723.924/0001-72, por intermédio de seu representante legal que esta subscreve, o Sr. FAGNER ISMAEL IENKOT portador da Carteira de Identidade n.º 10.750.334/0-PR e do CPF n.º 077.273.529-85, DECLARA, sob as penas da Lei, que por ocasião da contratação, disporá de instalações, equipamentos e pessoal técnico especializado necessário ao cumprimento do objeto do Edital.

Porto União/SC, 21 de setembro de 2021.



TFI ENGENHARIA LTDA – 27.723.924/0001-72
FAGNER ISMAEL IENKOT – REPRESENTANTE LEGAL
CPF 077.273.529-85 / RG 10.750.334-0 SESP/PR

27.723.924/0001-72

TFI ENGENHARIA LTDA

Av. Vereador Domingos Benvenuto Moletta, 16725
Colônia Marcelino - CEP 83024-899
São José dos Pinhais-PR



TFI ENGENHARIA LTDA
CNPJ: 27.723.924/0001-72

Av. Ver. Domingos Benvenuto Moletta, 16.725 – Colônia Marcelino – São José dos Pinhais-PR
Fone (41) 9 9633-2673

e-mail: contato@tfiengenharia.com.br - www.tfiengenharia.com.br

DECLARAÇÃO

À Comissão Permanente de Licitação do Município de Porto União – SC
Processo Licitatório nº 249/2021
Tomada de Preços nº 013/2021
Objeto.: Construção da farmácia do SUS e depósito.

TFI ENGENHARIA LTDA, com sede à Av. Ver. Domingos Benvenuto Moletta, 16725, Colônia Marcelino, São José dos Pinhais/PR, inscrita no CNPJ sob o nº 27.723.924/0001-72, DECLARA que o representante da empresa para responder perante a Prefeitura, caso sejamos declarados vencedores do certame, será o profissional abaixo nominado:

Nome: FAGNER ISMAEL IENKOT ✓

Endereço: Rua Aristides Borges de Macedo, 160 - Sobrado 10 - São Pedro, São José dos Pinhais/PR – CEP: 83005-580

CPF: 077.273.529-85

Telefone: (41) 3029-9046 / (41) 99633-2673

E-mail: contato@tfiengenharia.com.br

Porto União/SC, 21 de setembro de 2021.



TFI ENGENHARIA LTDA – 27.723.924/0001-72
FAGNER ISMAEL IENKOT – REPRESENTANTE LEGAL
CPF 077.273.529-85 / RG 10.750.334-0 SESP/PR

27.723.924/0001-72

TFI ENGENHARIA LTDA

Av. Vereador Domingos Benvenuto Moletta, 16725
Colônia Marcelino - CEP 83024-899
São José dos Pinhais-PR



TFI ENGENHARIA LTDA
CNPJ: 27.723.924/0001-72

Av. Ver. Domingos Benvenuto Moletta, 16.725 – Colônia Marcelino – São José dos Pinhais-PR
Fone (41) 9 9633-2673

e-mail: contato@tfiengenharia.com.br - www.tfiengenharia.com.br

DECLARAÇÃO DE RESPONSABILIDADE TÉCNICA

À Comissão Permanente de Licitação do Município de Porto União – SC
Processo Licitatório nº 249/2021
Tomada de Preços nº 013/2021
Objeto.: Construção da farmácia do SUS e depósito.

TFI ENGENHARIA LTDA, com sede à Av. Ver. Domingos Benvenuto Moletta, 16725, Colônia Marcelino, São José dos Pinhais/PR, inscrita no CNPJ sob o nº 27.723.924/0001-72, DECLARA que o responsável técnico caso sejamos declarados vencedores do certame, será o profissional abaixo nominado:

Responsável técnico:

Nome: **THALES GARCIA SIMONETTO**
CREA/CAU: **129400/D**

Porto União/SC, 21 de setembro de 2021.

TFI ENGENHARIA LTDA – 27.723.924/0001-72
FAGNER ISMAEL IENKOT – REPRESENTANTE LEGAL
CPF 077.273.529-85 / RG 10.750.334-0 SESP/PR

ENG. CIVIL THALES GARCIA SIMONETTO
REPRESENTANTE TÉCNICO / CREA Nº 129400/D
CPF: 070.643.949-01 / RG: 8.403.131-3 SESP/PR

27.723.924/0001-72

TFI ENGENHARIA LTDA

Av. Vereador Domingos Benvenuto Moletta, 16725
Colônia Marcelino - CEP 83024-899
São José dos Pinhais-PR

Eng. Civil Thales G. Simonetto
CREA-PR 129400/D



TFI ENGENHARIA LTDA
CNPJ: 27.723.924/0001-72

Av. Ver. Domingos Benvenuto Moletta, 16.725 – Colônia Marcelino – São José dos Pinhais-PR
Fone (41) 9 9633-2673

e-mail: contato@tfiengenharia.com.br - www.tfiengenharia.com.br

DECLARAÇÃO

À Comissão Permanente de Licitação do Município de Porto União – SC
Processo Licitatório nº 249/2021
Tomada de Preços nº 013/2021
Objeto.: Construção da farmácia do SUS e depósito.

TFI ENGENHARIA LTDA, com sede à Av. Ver. Domingos Benvenuto Moletta, 16725, Colônia Marcelino, São José dos Pinhais/PR, inscrita no CNPJ sob o nº 27.723.924/0001-72, DECLARA que analisou os projetos, planilhas orçamentárias, memoriais e demais documentações pertinentes e que os mesmos estão de acordo com o Edital e local da obra.

Porto União/SC, 21 de setembro de 2021.

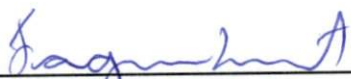
TFI ENGENHARIA LTDA – 27.723.924/0001-72
FAGNER ISMAEL IENKOT – REPRESENTANTE LEGAL
CPF 077.273.529-85 / RG 10.750.334-0 SESP/PR

ENG. CIVIL THALÉS GARCIA SIMONETTO
REPRESENTANTE TÉCNICO / CREA Nº 129400/D
CPF: 070.643.949-01 / RG: 8.403.131-3 SESP/PR

27.723.924/0001-72

TFI ENGENHARIA LTDA

Av. Vereador Domingos Benvenuto Moletta, 16725
Colônia Marcelino - CEP 83024-899
São José dos Pinhais-PR

Eng. Civil Thales G. Simonetto
CREA-PR 129400/D



DECLARAÇÃO DE CONHECIMENTO DO LOCAL

À Comissão Permanente de Licitação do Município de Porto União – SC
Processo Licitatório nº 249/2021
Tomada de Preços nº 013/2021
Objeto.: Construção da farmácia do SUS e depósito.

Visando dar atendimento às disposições contidas em edital de licitação sob o nº 013/2021, na modalidade Tomada de Preços, ATESTO que o Sr. Thales Garcia Simonetto, inscrito no CREA/PR sob o n.º 129400/D, na qualidade de responsável técnico da empresa TFI ENGENHARIA LTDA, inscrita no CNPJ sob o nº 27.723.924/0001-72, declara que o quadro técnico da empresa tomou conhecimento das reais condições de execução dos serviços das peculiaridades inerentes a eles, bem como coletaram informações de todos os dados e elementos necessários à perfeita elaboração da proposta comercial.

Porto União/SC, 21 de setembro de 2021.

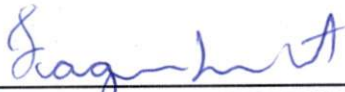

TFI ENGENHARIA LTDA – 27.723.924/0001-72
FAGNER ISMAEL IENKOT – REPRESENTANTE LEGAL
CPF 077.273.529-85 / RG 10.750.334-0 SESP/PR



ENG. CIVIL THALES GARCIA SIMONETTO
REPRESENTANTE TÉCNICO / CREA Nº 129400/D
CPF: 070.643.949-01 / RG: 8.403.131-3 SESP/PR

27.723.924/0001-72

TFI ENGENHARIA LTDA

Av. Vereador Domingos Benvenuto Moletta, 16725
Colônia Marcelino - CEP 83024-899
São José dos Pinhais-PR

Eng. Civil Thales G. Simonetto
CREA-PR 129400/D



TFI ENGENHARIA LTDA
CNPJ: 27.723.924/0001-72

Av. Ver. Domingos Benvenuto Moletta, 16.725 – Colônia Marcelino – São José dos Pinhais-PR
Fone (41) 9 9633-2673

e-mail: contato@tfiengenharia.com.br - www.tfiengenharia.com.br

ANEXO H - DECLARAÇÃO DE QUE NÃO POSSUI EM SEU QUADRO SOCIETÁRIO PARLAMENTARES DE QUALQUER ESFERA DO GOVERNO

À Comissão Permanente de Licitação do Município de Porto União – SC
Processo Licitatório nº 249/2021
Tomada de Preços nº 013/2021
Objeto.: Construção da farmácia do SUS e depósito.

TFI ENGENHARIA LTDA, pessoa jurídica inscrita no CNPJ n.º **27.723.924/0002-72**, por intermédio de seu representante legal, Sr. **FAGNER ISMAEL IENKOT** portador da Carteira de Identidade n.º 10.750.334-0 CPF n.º 077.273.529-85 **DECLARA** que não possui em seu quadro societário parlamentares de qualquer esfera do governo, bem como as pessoas mencionadas no art. 9º da Lei 8.666/93.

Porto União/SC, 21 de setembro de 2021.



TFI ENGENHARIA LTDA – 27.723.924/0001-72
FAGNER ISMAEL IENKOT – REPRESENTANTE LEGAL
CPF 077.273.529-85 / RG 10.750.334-0 SESP/PR

27.723.924/0001-72

TFI ENGENHARIA LTDA

Av. Vereador Domingos Benvenuto Moletta, 16725
Colônia Marcelino - CEP 83024-899
São José dos Pinhais-PR



ANEXO I - DECLARAÇÃO CNAE

À Comissão Permanente de Licitação do Município de Porto União – SC
Processo Licitatório nº 249/2021
Tomada de Preços nº 013/2021
Objeto.: Construção da farmácia do SUS e depósito.

A empresa **TFI ENGENHARIA LTDA** proponente do Processo Licitatório 249/2021, na modalidade de Tomada de Preços 013/2021, **DECLARA** que o CNAE que representa a atividade de maior receita é **71.12-0-00 - Serviços de engenharia**.

Porto União/SC, 21 de setembro de 2021.

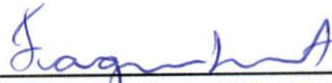

TFI ENGENHARIA LTDA – 27.723.924/0001-72
FAGNER ISMAEL IENKOT – REPRESENTANTE LEGAL
CPF 077.273.529-85 / RG 10.750.334-0 SESP/PR

27.723.924/0001-72

TFI ENGENHARIA LTDA

Av. Vereador Domingos Benvenuto Moletta, 16725
Colônia Marcelino - CEP 83024-899
São José dos Pinhais-PR



ANEXO J - DECLARAÇÃO SUSPENSO DE LICITAR

À Comissão Permanente de Licitação do Município de Porto União – SC
Processo Licitatório nº 249/2021
Tomada de Preços nº 013/2021
Objeto.: Construção da farmácia do SUS e depósito.

Declaramos para os devidos fins de direito, na qualidade de Proponente do procedimento licitatório, sob a modalidade Tomada de Preços n.º 013/2021, instaurado pelo Município de Porto União, de que não estamos punidas com "Suspensão" do direito de contratar ou licitar com a Administração Pública no âmbito do Município de Porto União, Santa Catarina.

Por ser expressão da verdade, firmamos o presente.

Porto União/SC, 21 de setembro de 2021.

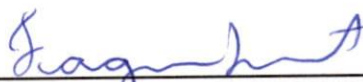

TFI ENGENHARIA LTDA – 27.723.924/0001-72
FAGNER ISMAEL IENKOT – REPRESENTANTE LEGAL
CPF 077.273.529-85 / RG 10.750.334-0 SESP/PR

27.723.924/0001-72

TFI ENGENHARIA LTDA

Av. Vereador Domingos Benvenuto Moletta, 16725
Colônia Marcelino - CEP 83024-899
São José dos Pinhais-PR



REPÚBLICA FEDERATIVA DO BRASIL
ESTADO DO PARANÁ
COMARCA DA REGIÃO METROPOLITANA DE CURITIBA
FORO REGIONAL DE SÃO JOSÉ DOS PINHAIS

OFICIO DISTRIBUIDOR
Rua Joao Angelo Cordeiro - Edifício do Forum - Centro
SAO JOSE DOS PINHAIS/PR - 83005-570

TITULAR
LUIZ ERNANI SETIM
JURAMENTADOS
SIMONE PEREIRA LAGE
ROSAURO AMAURI NOGOCEKE
KELLEN CRISTINA BUSCHMANN

Certidão Negativa
FALÊNCIA E CONCORDATA

Certifico, a pedido de parte interessada, que revendo os livros e arquivos de distribuição de Pedidos de FALÊNCIA, CONCORDATAS, RECUPERAÇÃO JUDICIAL E EXTRAJUDICIAL (somente nos casos em que a homologação tenha sido trazida à juízo), nos termos da Lei 11.101/2005 sob minha guarda neste cartório, verifiquei NÃO CONSTAR nenhum registro em andamento, tendo como parte:

T F I ENGENHARIA LTDA ME

CNPJ 27.723.924/0001-72, no período compreendido entre a presente data e os últimos 20 anos que a antecedem.



SAO JOSE DOS PINHAIS/PR, 14 de Setembro de 2021

LUIZ ERNANI SETIM

Assinado de forma digital por LUIZ
ERNANI SETIM:05856666000160
Dados: 2021.09.15 13:16:49 -03'00'



Conforme resolução 213 de 26/11/18 a competência para processar e julgar passa a ser do Foro Central de Curitiba/Pr.

BALANÇO PATRIMONIAL



Entidade: TFI ENGENHARIA LTDA
 Período da Escrituração: 01/01/2020 a 31/12/2020 CNPJ: 27.723.924/0001-72
 Número de Ordem do Livro: 5
 Período Selecionado: 01 de Janeiro de 2020 a 31 de Março de 2020

Descrição	Nota	Saldo Inicial	Saldo Final
ATIVO		R\$ 851.508,95	R\$ 930.866,54
ATIVO CIRCULANTE		R\$ 851.508,95	R\$ 930.866,54
DISPONIVEL		R\$ 108.905,28	R\$ 141.725,36
CAIXA		R\$ 108.905,28	R\$ 141.725,36
CAIXA GERAL		R\$ 108.905,28	R\$ 141.725,36
CLIENTES		R\$ 56.462,49	R\$ 0,00
DUPLICATAS A RECEBER		R\$ 56.462,49	R\$ 0,00
IRTHA ENGENHARIA SA		R\$ 855,00	R\$ 0,00
ORLANDO VONDER OSTER		R\$ 2.246,25	R\$ 0,00
DOHA EMPREENDIMENTOS IMOBILIARIOS SA		R\$ 51.296,54	R\$ 0,00
CONDOMINIO SELECT CABRAL		R\$ 2.064,70	R\$ 0,00
OUTROS CREDITOS		R\$ 11.141,18	R\$ 11.141,18
TRIBUTOS A RECUPERAR/COMPENSAR		R\$ 11.141,18	R\$ 11.141,18
INSS A COMPENSAR		R\$ 11.111,40	R\$ 11.111,40
COFINS A RECUPERAR		R\$ 24,48	R\$ 24,48
PIS A RECUPERAR		R\$ 5,30	R\$ 5,30
ESTOQUE DE TERRENO E EDIFICAÇÕES.		R\$ 675.000,00	R\$ 778.000,00
TERRENOS		R\$ 100.000,00	R\$ 93.000,00
TERRENOS		R\$ 100.000,00	R\$ 93.000,00
OBRAS EM ADAMENTO		R\$ 0,00	R\$ 60.000,00
CONSTRUÇÃO OBRA RIVIERA LOTE 1300		R\$ 0,00	R\$ 0,00
CONSTRUÇÃO OBRA BOM RETIRO RUA IRATI		R\$ 0,00	R\$ 60.000,00
COND. RESIDENCIAL CURRAIS		R\$ 575.000,00	R\$ 345.000,00
UNIDADE 02		R\$ 115.000,00	R\$ 115.000,00
UNIDADE 03		R\$ 115.000,00	R\$ 115.000,00
UNIDADE 04		R\$ 115.000,00	R\$ 115.000,00
UNIDADE 05		R\$ 115.000,00	R\$ 0,00
UNIDADE 06		R\$ 115.000,00	R\$ 0,00
COND. RESIDENCIAL RIVIERA LOTE 1300		R\$ 0,00	R\$ 280.000,00
UNIDADE 01		R\$ 0,00	R\$ 93.333,33
UNIDADE 02		R\$ 0,00	R\$ 93.333,33



Este documento é parte integrante de escrituração cuja autenticação se comprova pelo recibo de número A6.F0.EC.8E.E6.DA.A3.0C.1C.D2.26.99.DF.EA.FB.5E.10.AF.C0.01-1, nos termos do Decreto nº 8.683/2016.

Este relatório foi gerado pelo Sistema Público de Escrituração Digital - Sped

Versão 8.0.8 do Visualizador

Página 1 de 2

TERMOS DE ABERTURA E ENCERRAMENTO



Entidade: TFI ENGENHARIA LTDA
 Período da Escrituração: 01/01/2020 a 31/12/2020 CNPJ: 27.723.924/0001-72
 Número de Ordem do Livro: 5
 Período Selecionado: 01 de Outubro de 2020 a 31 de Dezembro de 2020

TERMO DE ABERTURA

Nome Empresarial: TFI ENGENHARIA LTDA
 NIRE: 41208656751
 CNPJ: 27.723.924/0001-72
 Número de Ordem: 5
 Natureza do Livro: Livro Diário
 Município: SAO JOSE DOS PINHAIS
 Data do arquivamento dos atos constitutivos: 01/07/2019
 Data de arquivamento do ato de conversão de sociedade simples em sociedade empresária

Data de encerramento do exercício social: 31/12/2020
 Quantidade total de linhas do arquivo digital: 7929

TERMO DE ENCERRAMENTO

Nome Empresarial: TFI ENGENHARIA LTDA
 Natureza do Livro: Livro Diário
 Número de ordem: 5
 Quantidade total de linhas do arquivo digital: 7929
 Data de inicio: 01/01/2020
 Data de término: 31/12/2020

Este documento é parte integrante de escrituração cuja autenticação se comprova pelo recibo de número A6.F0.EC.8E.E6.DA.A3.0C.1C.D2.26.99.DF.EA.FB.5E.10.AF.C0.01-1, nos termos do Decreto nº 8.683/2016.

Este relatório foi gerado pelo Sistema Público de Escrituração Digital - Sped

Versão 8.0.8 do Visualizador

Página 1 de 1

BALANÇO PATRIMONIAL

Entidade: TFI ENGENHARIA LTDA
 Período da Escrituração: 01/01/2020 a 31/12/2020 CNPJ: 27.723.924/0001-72
 Número de Ordem do Livro: 5
 Período Selecionado: 01 de Janeiro de 2020 a 31 de Março de 2020

Descrição	Nota	Saldo Inicial	Saldo Final
UNIDADE 03		R\$ 0,00	R\$ 93.333,34
PASSIVO		R\$ 851.508,95	R\$ 930.866,54
PASSIVO CIRCULANTE		R\$ 428.847,53	R\$ 314.937,62
FORNECEDORES		R\$ 425.000,00	R\$ 295.000,00
FORNECEDORES		R\$ 425.000,00	R\$ 295.000,00
FORNECEDORES		R\$ 425.000,00	R\$ 295.000,00
OBRIGAÇÕES TRIBUTÁRIAS		R\$ 3.247,53	R\$ 19.937,62
IMPOSTOS E CONTRIBUIÇÕES A RECOLHER		R\$ 3.247,53	R\$ 19.937,62
ISS A RECOLHER		R\$ 44,00	R\$ 44,00
IMPOSTO DE RENDA A RECOLHER		R\$ 1.634,50	R\$ 4.500,00
CONTRIBUIÇÃO SOCIAL A RECOLHER		R\$ 1.547,91	R\$ 3.510,00
PIS A RECOLHER		R\$ 0,00	R\$ 2.112,50
COFINS A RECOLHER		R\$ 0,00	R\$ 9.750,00
ISS RETIDO A RECOLHER		R\$ 21,12	R\$ 21,12
OUTRAS OBRIGAÇÕES		R\$ 600,00	R\$ 0,00
CONTAS A PAGAR		R\$ 600,00	R\$ 0,00
HONORARIOS CONTÁBEIS		R\$ 500,00	R\$ 0,00
PATRIMÔNIO LÍQUIDO		R\$ 422.661,42	R\$ 615.928,92
CAPITAL SOCIAL		R\$ 250.000,00	R\$ 250.000,00
CAPITAL SUBSCRITO		R\$ 250.000,00	R\$ 250.000,00
FAGNER ISMAEL IENKOT		R\$ 125.000,00	R\$ 125.000,00
THALES GARCIA SIMONETO		R\$ 125.000,00	R\$ 125.000,00
LUCROS OU PREJUÍZOS ACUMULADOS		R\$ 172.661,42	R\$ 365.928,92
LUCROS OU PREJUÍZOS ACUMULADOS		R\$ 172.661,42	R\$ 365.928,92
LUCROS ACUMULADOS		R\$ 174.461,42	R\$ 367.728,92
(-) (-) PREJUÍZOS ACUMULADOS		R\$ (1.800,00)	R\$ (1.800,00)

Este documento é parte integrante de escrituração cuja autenticação se comprova pelo recibo de número A6.F0.EC.8E.E6.DA.A3.0C.1C.D2.26.99.DF.EA.FB.5E.10.AF.C0.01-1, nos termos do Decreto nº 8.683/2016.

Este relatório foi gerado pelo Sistema Público de Escrituração Digital – Sped

Versão 8.0.8 do Visualizador

DEMONSTRAÇÃO DE RESULTADO DO EXERCÍCIO

Entidade: TFI ENGENHARIA LTDA CNPJ: 27.723.924/0001-72
 Período da Escrituração: 01/01/2020 a 31/12/2020
 Número de Ordem do Livro: 5
 Período Selecionado: 01 de Janeiro de 2020 a 31 de Março de 2020

Descrição	Nota	Saldo anterior	Saldo atual
RECEITA BRUTA		R\$ (0,00)	R\$ 325.000,00
VENDA DE UNIDADES IMOBILIARIAS		R\$ 0,00	R\$ 325.000,00
(-) DEDUÇÕES DA RECEITA BRUTA		R\$ (0,00)	R\$ (11.862,50)
(-) (-) COFINS		R\$ (0,00)	R\$ (9.750,00)
(-) (-) PIS		R\$ (0,00)	R\$ (2.112,50)
RECEITA LÍQUIDA		R\$ (0,00)	R\$ 313.137,50
(-) CMV		R\$ (0,00)	R\$ (100.000,00)
(-) CUSTO DE IMOVEIS VENDIDOS		R\$ (0,00)	R\$ (100.000,00)
LUCRO BRUTO		R\$ (0,00)	R\$ 213.137,50
(-) DESPESAS ADMINISTRATIVAS		R\$ (1.800,00)	R\$ (0,00)
(-) ASSISTÊNCIA CONTÁBIL		R\$ (1.800,00)	R\$ (0,00)
(-) DESPESAS IMPOSTOS, TAXAS E CONTRIBUIÇÕES		R\$ (0,00)	R\$ (0,00)
(-) TAXAS DIVERSAS		R\$ (0,00)	R\$ (11.860,00)
RESULTADO OPERACIONAL		R\$ (1.800,00)	R\$ 201.277,50
RESULTADO ANTES DO IRPJ E CSLL		R\$ (1.800,00)	R\$ 201.277,50
(-) PROVISÕES PARA IRPJ E CSLL		R\$ (0,00)	R\$ (8.010,00)
(-) (-) IMPOSTO DE RENDA		R\$ (0,00)	R\$ (4.500,00)
(-) (-) CONTRIBUIÇÃO SOCIAL		R\$ (0,00)	R\$ (3.510,00)
LUCRO LÍQUIDO DO EXERCÍCIO		R\$ (1.800,00)	R\$ 193.267,50



Este documento é parte integrante de escrituração cuja autenticação se comprova pelo recibo de número A6.F0.EC.8E.E6.DA.A3.0C.1C.D2.26.99.DF.EA.FB.5E.10.AF.C0.01-1, nos termos do Decreto nº 8.683/2016.

Este relatório foi gerado pelo Sistema Público de Escrituração Digital – Sped

Versão 8.0.8 do Visualizador

BALANÇO PATRIMONIAL

Entidade: TFI ENGENHARIA LTDA
 Período da Escrituração: 01/01/2020 a 31/12/2020 CNPJ: 27.723.924/0001-72
 Número de Ordem do Livro: 5
 Período Selecionado: 01 de Abril de 2020 a 30 de Junho de 2020

Descrição	Nota	Saldo Inicial	Saldo Final
FORNecedores		R\$ 295.000,00	R\$ 100.000,00
FORNecedores		R\$ 295.000,00	R\$ 100.000,00
ARISTEU PARAFUSOS ABRASIVOS FERRAMENTAS		R\$ 0,00	R\$ 0,00
MARIA APARECIDA CAVALCANTI CAMILO ME		R\$ 0,00	R\$ 0,00
ARTE MATERIAIS DE CONSTRUÇÃO		R\$ 0,00	R\$ 0,00
BAVCON COMERCIO DE MATERIAIS DE CONSTRUÇÃO LTDA		R\$ 0,00	R\$ 0,00
AREAL ZILLOTTO EXTRAÇÃO E COMERCIO DE AREIA EIRELI		R\$ 0,00	R\$ 0,00
MAXXI INDUSTRIA DE PREGOS LTDA		R\$ 0,00	R\$ 0,00
BASEFORT - ARGAMASSAS E CONCRETOS LTDA		R\$ 0,00	R\$ 0,00
MATERP MATERIAIS PARA CONSTRUÇÃO LTDA		R\$ 0,00	R\$ 0,00
COMERCIAL GERDAU		R\$ 0,00	R\$ 0,00
GAMA LOCADORA DE EQUIPAMENTOS LTDA		R\$ 0,00	R\$ 0,00
CCDM MATERIAIS DE CONSTRUÇÃO LTDA		R\$ 0,00	R\$ 0,00
VOTORANTIN CIMENTOS S.A		R\$ 0,00	R\$ 0,00
CRUIZEPAR SERVIÇOS - TERRAPLENAGEM E PAISAGISMO LTDA		R\$ 0,00	R\$ 0,00
XAVIER DE PAULA E CIA LTDA		R\$ 0,00	R\$ 0,00
MARIO PAULO FELIPAK ME		R\$ 0,00	R\$ 0,00
ACQUAFORT COM DE MAT DE CONST EIRELI EPP		R\$ 0,00	R\$ 0,00
DIPROTEC DIST DE PROD TECN P CONST CIVIL LTDA		R\$ 0,00	R\$ 0,00
ELETROBIT COMERCIO DE MATERIAIS ELETR LTDA		R\$ 0,00	R\$ 0,00
LUCIANO ANDREI FELIPE		R\$ 0,00	R\$ 0,00
CERAMICA CETRAZINHO LTDA		R\$ 0,00	R\$ 0,00
SV FERRAMENTAS LTDA		R\$ 0,00	R\$ 0,00
PEDRO AMAURI PEREIRA		R\$ 0,00	R\$ 0,00
OBRIGAÇÕES TRIBUTÁRIAS		R\$ 19.937,62	R\$ 29.383,98
IMPOSTOS E CONTRIBUIÇÕES A RECOLHER		R\$ 19.937,62	R\$ 29.383,98
ISS A RECOLHER		R\$ 44,00	R\$ 44,00
IMPOSTO DE RENDA A RECOLHER		R\$ 4.500,00	R\$ 6.773,05



Este documento é parte integrante de escrituração cuja autenticação se comprova pelo recibo de número A6.F0.EC.8E.E6.DA.A3.0C.1C.D2.26.99.DF.EA.FB.5E.10.AF.C0.01-1, nos termos do Decreto nº 8.683/2016.

Este relatório foi gerado pelo Sistema Público de Escrituração Digital – Sped

Versão 8.0.8 do Visualizador

BALANÇO PATRIMONIAL



Entidade: TFI ENGENHARIA LTDA
 Período da Escrituração: 01/01/2020 a 31/12/2020 CNPJ: 27.723.924/0001-72
 Número de Ordem do Livro: 5
 Período Selecionado: 01 de Abril de 2020 a 30 de Junho de 2020

Descrição	Nota	Saldo Inicial	Saldo Final
ATIVO		R\$ 930.866,54	R\$ 977.521,52
ATIVO CIRCULANTE		R\$ 930.866,54	R\$ 977.521,52
DISPONIVEL		R\$ 141.725,36	R\$ 371.582,44
CADA		R\$ 141.725,36	R\$ 371.582,44
CAIXA GERAL		R\$ 141.725,36	R\$ 371.582,44
CLIENTES		R\$ 0,00	R\$ 99,89
DUPLICATAS A RECEBER		R\$ 0,00	R\$ 99,89
SAO JOSE DOS PINHAIS PREFEITURA		R\$ 0,00	R\$ 99,89
OUTROS CRÉDITOS		R\$ 11.141,18	R\$ 12.839,19
TRIBUTOS A RECUPERAR/COMPENSAR		R\$ 11.141,18	R\$ 12.839,19
INSS A COMPENSAR		R\$ 11.111,40	R\$ 11.810,58
COFINS A RECUPERAR		R\$ 24,48	R\$ 24,48
PIS A RECUPERAR		R\$ 5,30	R\$ 5,30
ISS A RECUPERAR		R\$ 0,00	R\$ 998,93
ESTOQUE DE TERRENO E EDIFICAÇÕES		R\$ 778.000,00	R\$ 593.000,00
TERRENOS		R\$ 93.000,00	R\$ 80.000,00
TERRENOS		R\$ 93.000,00	R\$ 80.000,00
OBRAS EM ADAMENTO		R\$ 60.000,00	R\$ 233.000,00
CONSTRUÇÃO OBRA SAINT ETIENNE RUA 10		R\$ 0,00	R\$ 173.000,00
CONSTRUÇÃO OBRA BOM RETIRO RUA IRATI		R\$ 60.000,00	R\$ 60.000,00
COND. RESIDENCIAL CURRAIS		R\$ 345.000,00	R\$ 0,00
UNIDADE 02		R\$ 115.000,00	R\$ 0,00
UNIDADE 03		R\$ 115.000,00	R\$ 0,00
UNIDADE 04		R\$ 115.000,00	R\$ 0,00
COND. RESIDENCIAL RIVIERA LOTE 1300		R\$ 280.000,00	R\$ 280.000,00
UNIDADE 01		R\$ 93.333,33	R\$ 93.333,33
UNIDADE 02		R\$ 93.333,33	R\$ 93.333,33
UNIDADE 03		R\$ 93.333,34	R\$ 93.333,34
PASSIVO		R\$ 930.866,54	R\$ 977.521,52
PASSIVO CIRCULANTE		R\$ 314.937,62	R\$ 137.614,50
FORNecedores		R\$ 295.000,00	R\$ 100.000,00

Este documento é parte integrante de escrituração cuja autenticação se comprova pelo recibo de número A6.F0.EC.8E.E6.DA.A3.0C.1C.D2.26.99.DF.EA.FB.5E.10.AF.C0.01-1, nos termos do Decreto nº 8.683/2016.

Este relatório foi gerado pelo Sistema Público de Escrituração Digital – Sped

Versão 8.0.8 do Visualizador

DEMONSTRAÇÃO DE RESULTADO DO EXERCÍCIO



Entidade: TFI ENGENHARIA LTDA
 Período da Escrituração: 01/01/2020 a 31/12/2020 CNPJ: 27.723.924/0001-72
 Número de Ordem do Livro: 5
 Período Selecionado: 01 de Abril de 2020 a 30 de Junho de 2020

Descrição	Nota	Saldo anterior	Saldo atual
RECEITA BRUTA		R\$ 325.000,00	R\$ 465.298,89
VENDE DE UNIDADES IMOBILIARIAS		R\$ 325.000,00	R\$ 398.700,00
SERVIÇOS PRESTADOS		R\$ 0,00	R\$ 66.598,89
(-) DEDUÇÕES DA RECEITA BRUTA		R\$ (11.862,50)	R\$ (16.983,04)
(-) (-) COFINS		R\$ (9.750,00)	R\$ (13.958,66)
(-) (-) PIS		R\$ (2.112,50)	R\$ (3.024,38)
RECEITA LIQUIDA		R\$ 313.137,50	R\$ 448.305,85
(-) CMV		R\$ (100.000,00)	R\$ (150.000,00)
(-) CUSTO DE IMOVEIS VENDIDOS		R\$ (100.000,00)	R\$ (150.000,00)
LUCRO BRUTO		R\$ 213.137,50	R\$ 298.305,85
(-) DESPESAS OPERACIONAIS		R\$ (0,00)	R\$ (54.583,34)
(-) OUTRAS DESPESAS OPERACIONAIS - OBRAS CRAS		R\$ (0,00)	R\$ (54.583,34)
(-) MATERIAL APLICADO		R\$ (0,00)	R\$ (34.416,55)
(-) SALARIOS E ORDENADOS		R\$ (0,00)	R\$ (9.863,88)
(-) FERIAS		R\$ (0,00)	R\$ (1.204,39)
(-) 13º SALARIO		R\$ (0,00)	R\$ (803,29)
(-) INSS		R\$ (0,00)	R\$ (1.391,31)
(-) FGTS		R\$ (0,00)	R\$ (880,85)
(-) VALE TRANSPORTE		R\$ (0,00)	R\$ (52,67)
(-) VALE COMPRAS		R\$ (0,00)	R\$ (480,60)
(-) SERVIÇOS PRESTADOS POR TERCEIROS		R\$ (0,00)	R\$ (5.190,00)
(-) LOCAÇÃO DE EQUIPAMENTO		R\$ (0,00)	R\$ (290,00)
(-) DESPESAS COM PESSOAL		R\$ (0,00)	R\$ (335,95)
(-) INSS		R\$ (0,00)	R\$ (257,03)
(-) FGTS		R\$ (0,00)	R\$ (78,92)
(-) DESPESAS ADMINISTRATIVAS		R\$ (0,00)	R\$ (7.135,61)
(-) MATERIAL DE HIGIENE E LIMPEZA		R\$ (0,00)	R\$ (791,71)
(-) MATERIAL PARA OBRAS		R\$ (0,00)	R\$ (5.794,10)
(-) LOCAÇÃO DE EQUIPAMENTO PARA OBRAS		R\$ (0,00)	R\$ (550,00)
(-) DESPESAS IMPOSTOS, TAXAS E CONTRIBUIÇÕES		R\$ (0,00)	R\$ (0,00)
(-) TAXAS DIVERSAS		R\$ (11.860,00)	R\$ (0,00)
(-) DESPESAS FINANCEIRAS		R\$ (0,00)	R\$ (474,48)
(-) DESPESAS FINANCEIRAS		R\$ (0,00)	R\$ (474,48)
RESULTADO OPERACIONAL		R\$ 201.247,50	R\$ 235.776,27
RESULTADO ANTES DO IRPJ E CSLL		R\$ 201.247,50	R\$ 235.776,27
(-) PROVISÕES PARA IRPJ E CSLL		R\$ (0,00)	R\$ (11.798,17)
(-) (-) IMPOSTO DE RENDA		R\$ (4.500,00)	R\$ (6.773,05)
(-) (-) CONTRIBUIÇÃO SOCIAL		R\$ (3.510,00)	R\$ (5.025,12)
LUCRO LÍQUIDO DO EXERCÍCIO		R\$ 193.267,50	R\$ 223.978,10



Este documento é parte integrante de escrituração cuja autenticação se comprova pelo recibo de número A6.F0.EC.8E.E6.DA.A3.0C.1C.D2.26.99.DF.EA.FB.5E.10.AF.C0.01-1, nos termos do Decreto nº 8.683/2016.

Este relatório foi gerado pelo Sistema Público de Escrituração Digital - Sped

Versão 8.0.8 do Visualizador

Página 1 de 1

BALANÇO PATRIMONIAL

Entidade: TFI ENGENHARIA LTDA
 Período da Escrituração: 01/01/2020 a 31/12/2020 CNPJ: 27.723.924/0001-72
 Número de Ordem do Livro: 5
 Período Selecionado: 01 de Abril de 2020 a 30 de Junho de 2020

Descrição	Nota	Saldo Inicial	Saldo Final
CONTRIBUIÇÃO SOCIAL A RECOLHER		R\$ 3.510,00	R\$ 5.025,12
IRRF A RECOLHER		R\$ 0,00	R\$ 45,74
PIS A RECOLHER		R\$ 2.112,50	R\$ 3.024,38
COFINS A RECOLHER		R\$ 9.750,00	R\$ 13.958,66
ISS RETIDO A RECOLHER		R\$ 21,12	R\$ 513,03
OBRIGAÇÕES TRABALHISTA E PREVIDENCIÁRIA		R\$ 0,00	R\$ 8.230,52
OBRIGAÇÕES COM O PESSOAL		R\$ 0,00	R\$ 4.461,13
SALÁRIOS E ORDENADOS A PAGAR		R\$ 0,00	R\$ 4.461,13
OBRIGAÇÕES PREVIDENCIÁRIAS		R\$ 0,00	R\$ 1.249,07
INSS A RECOLHER		R\$ 0,00	R\$ 833,34
FGTS A RECOLHER		R\$ 0,00	R\$ 415,73
PROVISÕES		R\$ 0,00	R\$ 2.520,32
PROVISÕES PARA FÉRIAS		R\$ 0,00	R\$ 986,59
PROVISÕES PARA 13º SALÁRIO		R\$ 0,00	R\$ 903,29
INSS SOBRE PROVISÕES PARA FÉRIAS		R\$ 0,00	R\$ 257,03
INSS SOBRE PROVISÕES PARA 13º SALÁRIO		R\$ 0,00	R\$ 235,31
FGTS SOBRE PROVISÕES PARA FÉRIAS		R\$ 0,00	R\$ 78,92
FGTS SOBRE PROVISÕES PARA 13º SALÁRIO		R\$ 0,00	R\$ 59,18
PATRIMÔNIO LÍQUIDO		R\$ 615.928,92	R\$ 839.907,02
CAPITAL SOCIAL		R\$ 250.000,00	R\$ 250.000,00
CAPITAL SUBSCRITO		R\$ 250.000,00	R\$ 250.000,00
FAGNER ISMAEL IENKOT		R\$ 125.000,00	R\$ 125.000,00
THALES GARCIA SIMONETO		R\$ 125.000,00	R\$ 125.000,00
LUCROS OU PREJUÍZOS ACUMULADOS		R\$ 365.928,92	R\$ 589.907,02
LUCROS OU PREJUÍZOS ACUMULADOS		R\$ 365.928,92	R\$ 589.907,02
LUCROS ACUMULADOS		R\$ 367.728,92	R\$ 591.707,02
(-) (-) PREJUÍZOS ACUMULADOS		R\$ (1.800,00)	R\$ (1.800,00)

Este documento é parte integrante de escrituração cuja autenticação se comprova pelo recibo de número A6.F0.EC.8E.E6.DA.A3.0C.1C.D2.26.99.DF.EA.FB.5E.10.AF.C0.01-1, nos termos do Decreto nº 8.683/2016.

Este relatório foi gerado pelo Sistema Público de Escrituração Digital - Sped

Versão 8.0.8 do Visualizador

Página 3 de 3

BALANÇO PATRIMONIAL

Entidade: TFI ENGENHARIA LTDA
 Período da Escrituração: 01/01/2020 a 31/12/2020 CNPJ: 27.723.924/0001-72
 Número de Ordem do Livro: 5
 Período Selecionado: 01 de Julho de 2020 a 30 de Setembro de 2020

Descrição	Nota	Saldo Inicial	Saldo Final
UNIDADE 03		R\$ 0,00	R\$ 66.500,00
COND. RESIDENCIAL BOM RETIRO RUA IRATI		R\$ 0,00	R\$ 180.000,00
UNIDADE 01		R\$ 0,00	R\$ 0,00
UNIDADE 02		R\$ 0,00	R\$ 90.000,00
UNIDADE 03		R\$ 0,00	R\$ 90.000,00
PASSIVO		R\$ 977.521,52	R\$ 1.063.586,49
PASSIVO CIRCULANTE		R\$ 137.614,50	R\$ 146.611,62
FORNECEDORES		R\$ 100.000,00	R\$ 100.000,00
FORNECEDORES		R\$ 100.000,00	R\$ 100.000,00
FORNECEDORES		R\$ 100.000,00	R\$ 100.000,00
ARISTEU PARAFUSOS ABRASIVOS FERRAMENTAS		R\$ 0,00	R\$ 0,00
BAVCON COMERCIO DE MATERIAIS DE CONSTRUÇÃO LTDA		R\$ 0,00	R\$ 0,00
AREAL ZILIOITTO EXTRAÇÃO E COMERCIO DE AREIA EIRELI		R\$ 0,00	R\$ 0,00
CCDM MATERIAIS DE CONSTRUÇÃO LTDA		R\$ 0,00	R\$ 0,00
XAVIER DE PAULA E CIA LTDA		R\$ 0,00	R\$ 0,00
LQJA DO COBRE LTDA		R\$ 0,00	R\$ 0,00
ENGECRETO FABRIC. ARTEF DE CIMENTO LTDA		R\$ 0,00	R\$ 0,00
BALAROTI COM DE MATS DE CONSTRUÇÃO S.A		R\$ 0,00	R\$ 0,00
PARAFUSOMANIA COM PARAF E FERRAM LTDA		R\$ 0,00	R\$ 0,00
LOPAR INDUSTRIA E COMERCIO LTDA		R\$ 0,00	R\$ 0,00
A.C.MACHADO E CIA LTDA		R\$ 0,00	R\$ 0,00
ACQUAFORT COM DE MAT DE CONST EIRELI EPP		R\$ 0,00	R\$ 0,00
ELETRONIT COMERCIO DE MATERIAIS ELETR LTDA		R\$ 0,00	R\$ 0,00
PEREIRA E RAMOS LTDA - ME		R\$ 0,00	R\$ 0,00
TIMSEEG COMERCIO DE PRODUTOS PARA SEGURANÇA DO TRABALHO E MEIO AMBIENTE - EIRELI ME		R\$ 0,00	R\$ 0,00
TOMAZONI COM MATERIAIS DE CONSTRUÇÃO LTDA		R\$ 0,00	R\$ 0,00
B TRANSPORTES LTDA		R\$ 0,00	R\$ 0,00
OBRIGAÇÕES TRIBUTÁRIAS		R\$ 29.383,98	R\$ 32.214,61



Este documento é parte integrante de escrituração cuja autenticação se comprova pelo recibo de número A6.F0.EC.8E.E6.DA.A3.0C.1C.D2.26.99.DF.EA.FB.5E.10.AF.C0.01-1, nos termos do Decreto nº 8.683/2016.

Este relatório foi gerado pelo Sistema Público de Escrituração Digital – Sped

Versão 8.0.8 do Visualizador

BALANÇO PATRIMONIAL



Entidade: TFI ENGENHARIA LTDA
 Período da Escrituração: 01/01/2020 a 31/12/2020 CNPJ: 27.723.924/0001-72
 Número de Ordem do Livro: 5
 Período Selecionado: 01 de Julho de 2020 a 30 de Setembro de 2020

Descrição	Nota	Saldo Inicial	Saldo Final
ATIVO		R\$ 977.521,52	R\$ 1.063.586,49
ATIVO CIRCULANTE		R\$ 977.521,52	R\$ 1.063.586,49
DISPONIVEL		R\$ 371.582,44	R\$ 203.864,80
CAIXA		R\$ 371.582,44	R\$ 203.864,80
CAIXA GERAL		R\$ 371.582,44	R\$ 203.864,80
CLIENTES		R\$ 99,89	R\$ 47.857,16
DUPLICATAS A RECEBER		R\$ 99,89	R\$ 47.857,16
SAO JOSE DOS PINHAIS PREFEITURA		R\$ 99,89	R\$ 44.057,16
MITRA DA DIOCESE DE SAO JOSE DOS PINHAIS		R\$ 0,00	R\$ 3.800,00
OUTROS CRÉDITOS		R\$ 12.839,19	R\$ 14.364,53
TRIBUTOS A RECUPERAR/COMPENSAR		R\$ 12.839,19	R\$ 14.364,53
INSS A COMPENSAR		R\$ 11.610,58	R\$ 11.810,58
COFINS A RECUPERAR		R\$ 24,48	R\$ 24,48
PIS A RECUPERAR		R\$ 5,30	R\$ 5,30
ISS A RECUPERAR		R\$ 998,83	R\$ 2.524,17
ESTOQUE DE TERRENO E EDIFICAÇÕES		R\$ 593.000,00	R\$ 797.500,00
TERRENOS		R\$ 80.000,00	R\$ 75.000,00
TERRENOS		R\$ 80.000,00	R\$ 75.000,00
OBRAS EM ADAMENTO		R\$ 233.000,00	R\$ 196.000,00
CONSTRUÇÃO OBRA SAINT ETIENNE RUA 10		R\$ 173.000,00	R\$ 0,00
CONSTRUÇÃO OBRA BOM RETIRO RUA IRATI		R\$ 60.000,00	R\$ 0,00
CONSTRUÇÃO OBRA SAINT ETIENNE RUA 15,64		R\$ 0,00	R\$ 176.000,00
CONSTRUÇÃO OBRA SAINT ETIENNE RUA 19		R\$ 0,00	R\$ 20.000,00
COND. RESIDENCIAL RIVIERA LOTE 1300		R\$ 280.000,00	R\$ 280.000,00
UNIDADE 01		R\$ 93.333,33	R\$ 93.333,33
UNIDADE 02		R\$ 93.333,33	R\$ 93.333,33
UNIDADE 03		R\$ 93.333,34	R\$ 93.333,34
COND RESIDENCIAL SAINT ETIENNE RUA 10		R\$ 0,00	R\$ 66.500,00
UNIDADE 01		R\$ 0,00	R\$ 0,00
UNIDADE 02		R\$ 0,00	R\$ 0,00

Este documento é parte integrante de escrituração cuja autenticação se comprova pelo recibo de número A6.F0.EC.8E.E6.DA.A3.0C.1C.D2.26.99.DF.EA.FB.5E.10.AF.C0.01-1, nos termos do Decreto nº 8.683/2016.

Este relatório foi gerado pelo Sistema Público de Escrituração Digital – Sped

Versão 8.0.8 do Visualizador

DEMONSTRAÇÃO DE RESULTADO DO EXERCÍCIO



Entidade: TFI ENGENHARIA LTDA
 Período da Escrituração: 01/01/2020 a 31/12/2020 CNPJ: 27.723.924/0001-72
 Número de Ordem do Livro: 5
 Período Selecionado: 01 de Julho de 2020 a 30 de Setembro de 2020

Descrição	Nota	Saldo anterior	Saldo atual
RECEITA BRUTA		R\$ 465.286,89	R\$ 332.355,87
VENDA DE UNIDADES IMOBILIARIAS		R\$ 398.700,00	R\$ 240.000,00
SERVIÇOS PRESTADOS		R\$ 66.586,89	R\$ 92.355,87
(-) DEDUÇÕES DA RECEITA BRUTA		R\$ (16.063,04)	R\$ (12.131,00)
(-) (-) COFINS		R\$ (13.958,66)	R\$ (9.070,66)
(-) (-) PIS		R\$ (2.104,38)	R\$ (3.060,32)
RECEITA LÍQUIDA		R\$ 448.305,85	R\$ 320.224,87
(-) CMV		R\$ (150.000,00)	R\$ (166.500,00)
(-) CUSTO DE IMOVEIS VENDIDOS		R\$ (150.000,00)	R\$ (166.500,00)
LUCRO BRUTO		R\$ 298.305,86	R\$ 153.724,87
(-) DESPESAS OPERACIONAIS		R\$ (54.583,34)	R\$ (58.244,45)
(-) OUTRAS DESPESAS OPERACIONAIS - OBRAS		R\$ (54.583,34)	R\$ (58.244,45)
(-) MATERIAL APLICADO		R\$ (34.416,55)	R\$ (26.375,00)
(-) SALÁRIOS E ORDENADOS		R\$ (9.663,86)	R\$ (17.387,14)
(-) FÉRIAS		R\$ (1.204,39)	R\$ (1.875,69)
(-) 13º SALÁRIO		R\$ (903,29)	R\$ (1.527,89)
(-) INSS		R\$ (1.391,31)	R\$ (5.356,92)
(-) FGTS		R\$ (860,85)	R\$ (1.527,13)
(-) VALE TRANSPORTE		R\$ (52,87)	R\$ (88,89)
(-) VALE COMPRAS		R\$ (480,60)	R\$ (4.007,79)
(-) SERVIÇOS PRESTADOS POR TERCEIROS		R\$ (5.100,00)	R\$ (0,00)
(-) LOCAÇÃO DE EQUIPAMENTO		R\$ (290,00)	R\$ (0,00)
(-) DESPESAS COM PESSOAL		R\$ (335,95)	R\$ (622,90)
(-) INSS		R\$ (257,03)	R\$ (484,53)
(-) FGTS		R\$ (78,92)	R\$ (138,37)
(-) DESPESAS ADMINISTRATIVAS		R\$ (7.135,81)	R\$ (9.986,06)
(-) MATERIAL DE HIGIENE E LIMPEZA		R\$ (791,71)	R\$ (51,12)
(-) MATERIAL PARA OBRAS		R\$ (5.794,10)	R\$ (9.858,94)
(-) LOCAÇÃO DE EQUIPAMENTO PARA OBRAS		R\$ (550,00)	R\$ (0,00)
(-) FRETES E CARRETOS		R\$ (0,00)	R\$ (275,00)
(-) DESPESAS IMPOSTOS, TAXAS E CONTRIBUIÇÕES		R\$ (0,00)	R\$ (2.880,00)
(-) TAXAS DIVERSAS		R\$ (0,00)	R\$ (2.880,00)
(-) DESPESAS FINANCEIRAS		R\$ (474,48)	R\$ (0,00)

Comissão de Licitação
 Pref. Mucuna
 FLS. 192
 2020

Este documento é parte integrante de escrituração cuja autenticação se comprova pelo recibo de número A6.F0.EC.8E.E6.DA.A3.0C.1C.D2.26.99.DF.EA.FB.5E.10.AF.C0.01-1, nos termos do Decreto nº 8.683/2016.

Este relatório foi gerado pelo Sistema Público de Escrituração Digital - Sped

Versão 8.0.8 do Visualizador

Página 1 de 2

BALANÇO PATRIMONIAL

Entidade: TFI ENGENHARIA LTDA
 Período da Escrituração: 01/01/2020 a 31/12/2020 CNPJ: 27.723.924/0001-72
 Número de Ordem do Livro: 5
 Período Selecionado: 01 de Julho de 2020 a 30 de Setembro de 2020

Descrição	Nota	Saldo Inicial	Saldo Final
IMPOSTOS E CONTRIBUIÇÕES A RECOLHER		R\$ 29.383,98	R\$ 32.214,61
ISS A RECOLHER		R\$ 41,00	R\$ 44,00
IMPOSTO DE RENDA A RECOLHER		R\$ 6.773,05	R\$ 4.412,60
CONTRIBUIÇÃO SOCIAL A RECOLHER		R\$ 5.025,12	R\$ 5.111,01
IRRF A RECOLHER		R\$ 45,74	R\$ 43,93
PIS A RECOLHER		R\$ 3.024,38	R\$ 4.758,37
COFINS A RECOLHER		R\$ 13.958,66	R\$ 21.931,67
ISS RETIDO A RECOLHER		R\$ 513,03	R\$ 513,03
OBRIGAÇÕES TRABALHISTA E PREVIDENCIÁRIA		R\$ 8.230,52	R\$ 14.397,01
OBRIGAÇÕES COM O PESSOAL		R\$ 4.461,13	R\$ 5.271,25
SALÁRIOS E ORDENADOS A PAGAR		R\$ 4.461,13	R\$ 5.271,25
OBRIGAÇÕES PREVIDENCIÁRIAS		R\$ 1.249,07	R\$ 2.194,79
INSS A RECOLHER		R\$ 833,34	R\$ 1.708,07
FGTS A RECOLHER		R\$ 415,73	R\$ 486,72
PROVISÕES		R\$ 2.520,32	R\$ 6.930,97
PROVISÕES PARA FÉRIAS		R\$ 986,59	R\$ 2.716,27
PROVISÕES PARA 13º SALÁRIO		R\$ 903,29	R\$ 2.431,16
INSS SOBRE PROVISÕES PARA FÉRIAS		R\$ 257,03	R\$ 741,56
INSS SOBRE PROVISÕES PARA 13º SALÁRIO		R\$ 235,31	R\$ 661,70
FGTS SOBRE PROVISÕES PARA FÉRIAS		R\$ 78,92	R\$ 217,29
FGTS SOBRE PROVISÕES PARA 13º SALÁRIO		R\$ 59,18	R\$ 162,97
PATRIMÔNIO LÍQUIDO		R\$ 839.907,02	R\$ 916.974,87
CAPITAL SOCIAL		R\$ 250.000,00	R\$ 250.000,00
CAPITAL SUBSCRITO		R\$ 250.000,00	R\$ 250.000,00
FAGNER ISMAEL IENKOT		R\$ 125.000,00	R\$ 125.000,00
THALES GARCIA SIMONETO		R\$ 125.000,00	R\$ 125.000,00
LUCROS OU PREJUÍZOS ACUMULADOS		R\$ 589.907,02	R\$ 666.974,87
LUCROS OU PREJUÍZOS ACUMULADOS		R\$ 589.907,02	R\$ 666.974,87
LUCROS ACUMULADOS		R\$ 591.707,02	R\$ 668.774,87
(-) (-) PREJUÍZOS ACUMULADOS		R\$ (1.800,00)	R\$ (1.800,00)

Este documento é parte integrante de escrituração cuja autenticação se comprova pelo recibo de número A6.F0.EC.8E.E6.DA.A3.0C.1C.D2.26.99.DF.EA.FB.5E.10.AF.C0.01-1, nos termos do Decreto nº 8.683/2016.

Este relatório foi gerado pelo Sistema Público de Escrituração Digital - Sped

Versão 8.0.8 do Visualizador

Página 3 de 3

BALANÇO PATRIMONIAL



Entidade: TFI ENGENHARIA LTDA
 Período da Escrituração: 01/01/2020 a 31/12/2020 CNPJ: 27.723.924/0001-72
 Número de Ordem do Livro: 5
 Período Selecionado: 01 de Outubro de 2020 a 31 de Dezembro de 2020

Descrição	Nota	Saldo Inicial	Saldo Final
ATIVO		R\$ 1.063.586,49	R\$ 1.200.369,22
ATIVO CIRCULANTE		R\$ 1.063.586,49	R\$ 1.200.369,22
DISPONIVEL		R\$ 203.864,80	R\$ 160.809,57
CAIXA		R\$ 203.864,80	R\$ 160.809,57
CAIXA GERAL		R\$ 203.864,80	R\$ 160.809,57
CLIENTES		R\$ 47.857,16	R\$ 83.926,01
DUPLICATAS A RECEBER		R\$ 47.857,16	R\$ 83.926,01
SAO JOSE DOS PINHAIS PREFEITURA		R\$ 44.057,16	R\$ 19.260,93
FUNDO MUNICIPAL DE ASSISTENCIA SOCIAL DE CANOINHAS		R\$ 0,00	R\$ 933,81
MUNICIPIO DE SAO MATEUS DO SUL		R\$ 0,00	R\$ 28.348,95
MUNICIPIO DE GUARAQUECABA		R\$ 0,00	R\$ 26.932,32
MUNICIPIO DE ARAPOTI		R\$ 0,00	R\$ 0,00
MUNICIPIO DE MATINHOS		R\$ 0,00	R\$ 0,00
MUNICIPIO DE GUAMIRANGA		R\$ 0,00	R\$ 0,00
MUNICIPIO DE CURITIBANOS		R\$ 0,00	R\$ 0,00
MITRA DA DIOCESE DE SAO JOSE DOS PINHAIS		R\$ 3.800,00	R\$ 8.550,00
OUTROS CRÉDITOS		R\$ 14.364,53	R\$ 21.963,91
ADIANTAMENTO A EMPREGADOS		R\$ 0,00	R\$ 0,00
ADIANTAMENTO DE SALÁRIO		R\$ 0,00	R\$ 0,00
ADIANTAMENTO DE 13º SALÁRIO		R\$ 0,00	R\$ 0,00
TRIBUTOS A RECUPERAR/COMPENSAR		R\$ 14.364,53	R\$ 21.963,91
INSS A COMPENSAR		R\$ 11.810,58	R\$ 13.526,00
COFINS A RECUPERAR		R\$ 24,48	R\$ 24,48
PIS A RECUPERAR		R\$ 5,30	R\$ 5,30
ISS A RECUPERAR		R\$ 2.524,17	R\$ 8.408,13
ESTOQUE DE TERRENO E EDIFICAÇÕES		R\$ 797.500,00	R\$ 933.669,73
TERRENOS		R\$ 75.000,00	R\$ 425.000,00
TERRENOS		R\$ 75.000,00	R\$ 425.000,00
OBRAS EM ADAMENTO		R\$ 196.000,00	R\$ 27.423,65
CONSTRUÇÃO OBRA SAINT ETIENNE RUA 15 64		R\$ 176.000,00	R\$ 0,00
CONSTRUÇÃO OBRA SAINT ETIENNE RUA 19		R\$ 20.000,00	R\$ 27.423,65



Este documento é parte integrante de escrituração cuja autenticação se comprova pelo recibo de número A6.F0.EC.8E.E6.DA.A3.0C.1C.D2.26.99.DF.EA.FB.5E.10.AF.C0.01-1, nos termos do Decreto nº 8.683/2016.

Este relatório foi gerado pelo Sistema Público de Escrituração Digital – Sped

Versão 8.0.8 do Visualizador

Página 1 de 5

DEMONSTRAÇÃO DE RESULTADO DO EXERCÍCIO

Entidade: TFI ENGENHARIA LTDA
 Período da Escrituração: 01/01/2020 a 31/12/2020 CNPJ: 27.723.924/0001-72
 Número de Ordem do Livro: 5
 Período Selecionado: 01 de Julho de 2020 a 30 de Setembro de 2020

Descrição	Nota	Saldo anterior	Saldo atual
(-) DESPESAS FINANCEIRAS		R\$ (474,48)	R\$ (0,00)
RESULTADO OPERACIONAL		R\$ 235.776,27	R\$ 81.991,46
RESULTADO ANTES DO IRPJ E CSLL		R\$ 235.776,27	R\$ 81.991,46
(-) PROVISÕES PARA IRPJ E CSLL		R\$ (11.798,17)	R\$ (4.923,61)
(-) (-) IMPOSTO DE RENDA		R\$ (6.773,05)	R\$ (4.412,60)
(-) (-) CONTRIBUIÇÃO SOCIAL		R\$ (5.025,12)	R\$ (511,01)
LUCRO LÍQUIDO DO EXERCÍCIO		R\$ 223.976,10	R\$ 77.067,85

Este documento é parte integrante de escrituração cuja autenticação se comprova pelo recibo de número A6.F0.EC.8E.E6.DA.A3.0C.1C.D2.26.99.DF.EA.FB.5E.10.AF.C0.01-1, nos termos do Decreto nº 8.683/2016.

Este relatório foi gerado pelo Sistema Público de Escrituração Digital – Sped

Versão 8.0.8 do Visualizador

Página 2 de 2

BALANÇO PATRIMONIAL

Entidade: TFI ENGENHARIA LTDA
 Período da Escrituração: 01/01/2020 a 31/12/2020 CNPJ: 27.723.924/0001-72
 Número de Ordem do Livro: 5
 Período Selecionado: 01 de Outubro de 2020 a 31 de Dezembro de 2020

Descrição	Nota	Saldo Inicial	Saldo Final
ARCELORMITTAL BRASIL S.A		R\$ 0,00	R\$ 0,00
A.C.MACHADO E CIA LTDA		R\$ 0,00	R\$ 0,00
ANA LUCIA MAIER HUPFER & CIA LTDA		R\$ 0,00	R\$ 0,00
CASA CONEXAO DE MATERIAIS HIDRAULICOS LTDA		R\$ 0,00	R\$ 0,00
HIDROVAR COM DE MATER HIDRAULICO LTDA		R\$ 0,00	R\$ 0,00
COMERCIAL LANCARE LTDA		R\$ 0,00	R\$ 0,00
MARILEIA MADALENA PRESTES & CIA LTDA		R\$ 0,00	R\$ 0,00
MARCOS DUDECK-ME		R\$ 0,00	R\$ 0,00
OLIVEIRA & OLIVEIRA - COMUNICAÇÃO VISUAL LTDA		R\$ 0,00	R\$ 0,00
MADELHAS		R\$ 0,00	R\$ 0,00
TANIA MARIA GONZATTI LEITE & CIA LTDA - EPP		R\$ 0,00	R\$ 0,00
COLEI SOLUCOES COMERCIAIS LTDA		R\$ 0,00	R\$ 0,00
ACD COMERCIO DE FERRAGENS E FERRAMENTAS LTDA		R\$ 0,00	R\$ 0,00
IANY OLIVEIRA POSSATTO - ARAPOTI		R\$ 0,00	R\$ 0,00
JANDER INOCENCIO BATISTA ARAPOTI		R\$ 0,00	R\$ 0,00
COMERCIAL IVAPORA LTDA		R\$ 0,00	R\$ 0,00
ORLI DA LUZ ZIMOVSKI - ME		R\$ 0,00	R\$ 0,00
DIFERRACO DIST DE FERRO E ACO LTDA		R\$ 0,00	R\$ 0,00
BRAZ COMERCIO DE MATERIAIS PARA CONSTRUÇÃO LTDA		R\$ 0,00	R\$ 0,00
PRIX E PRIX LTDA - ME		R\$ 0,00	R\$ 0,00
PAULO CEZAR CHAUSZCZ E CIA LTDA		R\$ 0,00	R\$ 0,00
JOSE ANTONIO RIBEIRO DE ALMEIDA & CIA LTDA ME		R\$ 0,00	R\$ 0,00
RENATA ROTENSKI ME		R\$ 0,00	R\$ 0,00
PHC COMERCIO DE MADEIRA E TRANSPORTES EIRELI		R\$ 0,00	R\$ 0,00
FM NASCIMENTO & CIA LTDA		R\$ 0,00	R\$ 0,00
INPRELL IND DE PREGOS LINSE LTDA		R\$ 0,00	R\$ 0,00
IMPERMIX COM DE MATERIAIS DE CONSTRUÇÃO LTDA		R\$ 0,00	R\$ 0,00
JOSE HENRIQUE MACHADO DE ALMEIDA		R\$ 0,00	R\$ 0,00
METALCOL IND E COM DE CAIXAS E		R\$ 0,00	R\$ 0,00



Este documento é parte integrante de escrituração cuja autenticação se comprova pelo recibo de número A6.F0.EC.8E.E6.DA.A3.0C.1C.D2.26.99.DF.EA.FB.5E.10.AF.C0.01-1, nos termos do Decreto nº 8.683/2016.

Este relatório foi gerado pelo Sistema Público de Escrituração Digital – Sped

Versão 8.0.8 do Visualizador

Página 3 de 5

BALANÇO PATRIMONIAL

Entidade: TFI ENGENHARIA LTDA
 Período da Escrituração: 01/01/2020 a 31/12/2020 CNPJ: 27.723.924/0001-72
 Número de Ordem do Livro: 5
 Período Selecionado: 01 de Outubro de 2020 a 31 de Dezembro de 2020

Descrição	Nota	Saldo Inicial	Saldo Final
COND. RESIDENCIAL RIVIERA LOTE 1300		R\$ 280.000,00	R\$ 186.666,67
UNIDADE 01		R\$ 93.333,33	R\$ 93.333,33
UNIDADE 02		R\$ 93.333,33	R\$ 0,00
UNIDADE 03		R\$ 93.333,34	R\$ 93.333,34
COND RESIDENCIAL SAINT ETIENNE RUA 10		R\$ 66.500,00	R\$ 0,00
UNIDADE 03		R\$ 66.500,00	R\$ 0,00
COND. RESIDENCIAL BOM RETIRO RUA IRATI		R\$ 180.000,00	R\$ 90.000,00
UNIDADE 02		R\$ 90.000,00	R\$ 90.000,00
UNIDADE 03		R\$ 90.000,00	R\$ 0,00
COND. RESIDENCIAL SAINT ETIENNE RUA 15,78		R\$ 0,00	R\$ 204.579,41
UNIDADE 01		R\$ 0,00	R\$ 68.193,13
UNIDADE 02		R\$ 0,00	R\$ 68.193,14
UNIDADE 03		R\$ 0,00	R\$ 68.193,14
PASSIVO		R\$ 1.063.586,49	R\$ 1.200.369,22
PASSIVO CIRCULANTE		R\$ 146.611,62	R\$ 229.068,93
EMPRÉSTIMOS E FINANCIAMENTOS		R\$ 0,00	R\$ 62.298,67
EMPRESTIMOS		R\$ 0,00	R\$ 62.298,67
EMPRESTIMO SOCIOS		R\$ 0,00	R\$ 62.298,67
FORNECEDORES		R\$ 100.000,00	R\$ 82.401,66
FORNCEDORES		R\$ 100.000,00	R\$ 82.401,66
FORNECEDORES		R\$ 100.000,00	R\$ 82.401,66
ARISTEU PARAFUSOS ABRASIVOS FERRAMENTAS		R\$ 0,00	R\$ 0,00
ARTE MATERIAIS DE CONSTRUÇÃO		R\$ 0,00	R\$ 0,00
BAVCON COMERCIO DE MATERIAIS DE CONSTRUÇÃO LTDA		R\$ 0,00	R\$ 0,00
AREAL ZILIOITTO EXTRAÇÃO E COMERCIO DE AREIA EIRELI		R\$ 0,00	R\$ 0,00
MAXXI INDUSTRIA DE PREGOS LTDA		R\$ 0,00	R\$ 0,00
CCDM MATERIAIS DE CONSTRUCAO LTDA		R\$ 0,00	R\$ 0,00
VOTORANTIN CIMENTOS S.A		R\$ 0,00	R\$ 0,00
BALAROTI COM DE MATS DE CONSTRUÇÃO S.A		R\$ 0,00	R\$ 0,00

Este documento é parte integrante de escrituração cuja autenticação se comprova pelo recibo de número A6.F0.EC.8E.E6.DA.A3.0C.1C.D2.26.99.DF.EA.FB.5E.10.AF.C0.01-1, nos termos do Decreto nº 8.683/2016.

Este relatório foi gerado pelo Sistema Público de Escrituração Digital – Sped

Versão 8.0.8 do Visualizador

Página 2 de 5

BALANÇO PATRIMONIAL

Entidade: TFI ENGENHARIA LTDA
 Período da Escrituração: 01/01/2020 a 31/12/2020 CNPJ: 27.723.924/0001-72
 Número de Ordem do Livro: 5
 Período Selecionado: 01 de Outubro de 2020 a 31 de Dezembro de 2020

Descrição	Nota	Saldo Inicial	Saldo Final
ISS A RECOLHER		R\$ 44,00	R\$ 44,00
IMPOSTO DE RENDA A RECOLHER		R\$ 4.412,60	R\$ 7.047,03
CONTRIBUIÇÃO SOCIAL A RECOLHER		R\$ 511,01	R\$ 4.853,00
IRRF A RECOLHER		R\$ 43,93	R\$ 17,25
PIS A RECOLHER		R\$ 4.758,37	R\$ 2.905,13
COFINS A RECOLHER		R\$ 21.931,67	R\$ 13.480,54
ISS RETIDO A RECOLHER		R\$ 513,03	R\$ 513,03
OBRIGAÇÕES TRABALHISTA E PREVIDENCIARIA		R\$ 14.397,01	R\$ 55.508,62
OBRIGAÇÕES COM O PESSOAL		R\$ 5.271,25	R\$ 27.840,49
SALÁRIOS E ORDENADOS A PAGAR		R\$ 5.271,25	R\$ 27.840,49
OBRIGAÇÕES PREVIDENCIARIAS		R\$ 2.194,79	R\$ 16.656,68
INSS A RECOLHER		R\$ 1.708,07	R\$ 13.491,77
FGTS A RECOLHER		R\$ 486,72	R\$ 3.164,91
PROVISÕES		R\$ 6.930,97	R\$ 11.011,45
PROVISÕES PARA FÉRIAS		R\$ 2.716,27	R\$ 8.138,64
PROVISÕES PARA 13º SALÁRIO		R\$ 2.431,18	R\$ 0,00
INSS SOBRE PROVISÕES PARA FÉRIAS		R\$ 741,55	R\$ 2.221,91
INSS SOBRE PROVISÕES PARA 13º SALÁRIO		R\$ 661,70	R\$ 0,00
FGTS SOBRE PROVISÕES PARA FÉRIAS		R\$ 217,29	R\$ 650,90
FGTS SOBRE PROVISÕES PARA 13º SALÁRIO		R\$ 162,97	R\$ 0,00
PATRIMÔNIO LIQUIDO		R\$ 916.974,87	R\$ 971.300,29
CAPITAL SOCIAL		R\$ 250.000,00	R\$ 250.000,00
CAPITAL SUBSCRITO		R\$ 250.000,00	R\$ 250.000,00
FAGNER ISMAEL IENKOT		R\$ 125.000,00	R\$ 125.000,00
THALES GARCIA SIMONETO		R\$ 125.000,00	R\$ 125.000,00
LUCROS OU PREJUÍZOS ACUMULADOS		R\$ 666.974,87	R\$ 721.300,29
LUCROS OU PREJUÍZOS ACUMULADOS		R\$ 666.974,87	R\$ 721.300,29
LUCROS ACUMULADOS		R\$ 668.774,87	R\$ 723.100,29
(-) (-) PREJUÍZOS ACUMULADOS		R\$ (1.800,00)	R\$ (1.800,00)



Este documento é parte integrante de escrituração cuja autenticação se comprova pelo recibo de número A6.F0.EC.8E.E6.DA.A3.0C.1C.D2.26.99.DF.EA.FB.5E.10.AF.C0.01-1, nos termos do Decreto nº 8.683/2016.

Este relatório foi gerado pelo Sistema Público de Escrituração Digital – Sped

Versão 8.0.8 do Visualizador

Página 5 de 5

BALANÇO PATRIMONIAL

Entidade: TFI ENGENHARIA LTDA
 Período da Escrituração: 01/01/2020 a 31/12/2020 CNPJ: 27.723.924/0001-72
 Número de Ordem do Livro: 5
 Período Selecionado: 01 de Outubro de 2020 a 31 de Dezembro de 2020

Descrição	Nota	Saldo Inicial	Saldo Final
FERRAGENS LTDA			
FERRAGENS CAMPO LARGO LTDA - ME		R\$ 0,00	R\$ 0,00
ADELAR CAMILO DE SOUZA		R\$ 0,00	R\$ 0,00
MERIDIONAL COMERCIO DE COMPENSADOS LTDA		R\$ 0,00	R\$ 0,00
FGS MATERIAIS DE CONST E ARTEFATOS LTDA		R\$ 0,00	R\$ 0,00
AMC FIOR MAT CONSTRUÇÃO LTDA		R\$ 0,00	R\$ 0,00
FIORI WOLF MAT CONST LTDA - EPP		R\$ 0,00	R\$ 0,00
DEL FIORI MAT CONST LTDA EPP		R\$ 0,00	R\$ 0,00
ACQUAFORT COM DE MAT DE CONST EIRELI EPP		R\$ 0,00	R\$ 0,00
ELETRBIT COMERCIO DE MATERIAIS ELETR LTDA		R\$ 0,00	R\$ 0,00
PEREIRA E RAMOS LTDA - ME		R\$ 0,00	R\$ 0,00
SCHUMACHER AREIAS E ARGAMASSA LTDA		R\$ 0,00	R\$ 0,00
LOUISE LUCAS CARNIEL NADAL		R\$ 0,00	R\$ 0,00
PLANEJA COMERCIO DE MATERIAIS DE CONSTRUÇÃO LTDA		R\$ 0,00	R\$ 0,00
PLANALTO SUL ATACADO DE MATERIAIS PARA CONSTRUÇÃO LTDA		R\$ 0,00	R\$ 0,00
CONSTRUMALL SERVIÇOS EIRELI		R\$ 0,00	R\$ 0,00
COMACO COM DE MAT DE CONSTRUÇÃO LTDA		R\$ 0,00	R\$ 0,00
PEDROSO MATERIAIS DE CONSTRUÇÃO LTDA		R\$ 0,00	R\$ 0,00
ATO PARTICIPACOES LTDA		R\$ 0,00	R\$ 0,00
NILES MATERIAIS DE CONSTRUÇÃO EIRELI		R\$ 0,00	R\$ 0,00
GIASSI COMERCIO DE FERRO E ACO LTDA - LAGES		R\$ 0,00	R\$ 0,00
ELOTTRICA COMERCIO DE FERRAGENS LTDA ME		R\$ 0,00	R\$ 0,00
COMERCIO MAT CONSTRUÇÃO DALZOTO LTDA		R\$ 0,00	R\$ 0,00
DEPOSITO DE MATERIAIS PARA CONSTRUÇÃO NICHELE LTDA		R\$ 0,00	R\$ 0,00
B TRANSPORTES LTDA		R\$ 0,00	R\$ 0,00
ALVES E BORGES COMERCIO DE FERRO E ACO LTDA		R\$ 0,00	R\$ 0,00
OBRIGAÇÕES TRIBUTARIAS		R\$ 32.214,61	R\$ 28.859,98
IMPOSTOS E CONTRIBUIÇÕES A RECOLHER		R\$ 32.214,61	R\$ 28.859,98

Este documento é parte integrante de escrituração cuja autenticação se comprova pelo recibo de número A6.F0.EC.8E.E6.DA.A3.0C.1C.D2.26.99.DF.EA.FB.5E.10.AF.C0.01-1, nos termos do Decreto nº 8.683/2016.

Este relatório foi gerado pelo Sistema Público de Escrituração Digital – Sped

Versão 8.0.8 do Visualizador

Página 4 de 5

DEMONSTRAÇÃO DE RESULTADO DO EXERCÍCIO

Entidade: TFI ENGENHARIA LTDA
 Período da Escrituração: 01/01/2020 a 31/12/2020 CNPJ: 27.723.924/0001-72
 Número de Ordem do Livro: 5
 Período Selecionado: 01 de Outubro de 2020 a 31 de Dezembro de 2020

Descrição	Nota	Saldo anterior	Saldo atual
(-) INSS		R\$ (0,00)	R\$ (1.502,47)
(-) FGTS		R\$ (0,00)	R\$ (427,17)
(-) VALE COMPRAS		R\$ (0,00)	R\$ (1.061,83)
(-) OUTRAS DESPESAS OPERACIONAIS - OBRA SAO MATEUS ESTADIO		R\$ (0,00)	R\$ (51.347,15)
(-) MATERIAL APLICADO		R\$ (0,00)	R\$ (20.920,83)
(-) SALARIOS E ORDENADOS		R\$ (0,00)	R\$ (12.613,03)
(-) FERIAS		R\$ (0,00)	R\$ (615,60)
(-) 13º SALARIO		R\$ (0,00)	R\$ (327,68)
(-) INSS		R\$ (0,00)	R\$ (4.114,77)
(-) FGTS		R\$ (0,00)	R\$ (1.110,30)
(-) VALE COMPRAS		R\$ (0,00)	R\$ (2.244,94)
(-) OUTRAS DESPESAS OPERACIONAIS - OBRA GUAMIRANGA		R\$ (0,00)	R\$ (20.972,15)
(-) MATERIAL APLICADO		R\$ (0,00)	R\$ (22.414,72)
(-) SALARIOS E ORDENADOS		R\$ (0,00)	R\$ (4.239,74)
(-) 13º SALARIO		R\$ (0,00)	R\$ (442,01)
(-) INSS		R\$ (0,00)	R\$ (1.616,73)
(-) FGTS		R\$ (0,00)	R\$ (336,16)
(-) VALE COMPRAS		R\$ (0,00)	R\$ (522,79)
(-) OUTRAS DESPESAS OPERACIONAIS - OBRA RIO AZUL		R\$ (0,00)	R\$ (32.766,66)
(-) MATERIAL APLICADO		R\$ (0,00)	R\$ (25.561,42)
(-) SALARIOS E ORDENADOS		R\$ (0,00)	R\$ (3.552,63)
(-) FERIAS		R\$ (0,00)	R\$ (696,96)
(-) INSS		R\$ (0,00)	R\$ (1.331,71)
(-) FGTS		R\$ (0,00)	R\$ (337,96)
(-) VALE COMPRAS		R\$ (0,00)	R\$ (1.285,98)
(-) OUTRAS DESPESAS OPERACIONAIS - OBRA ARAPOTI		R\$ (0,00)	R\$ (95.894,90)
(-) MATERIAL APLICADO		R\$ (0,00)	R\$ (88.687,06)
(-) SALARIOS E ORDENADOS		R\$ (0,00)	R\$ (3.332,70)
(-) FERIAS		R\$ (0,00)	R\$ (479,16)
(-) 13º SALARIO		R\$ (0,00)	R\$ (490,05)
(-) INSS		R\$ (0,00)	R\$ (1.308,17)
(-) FGTS		R\$ (0,00)	R\$ (344,08)
(-) VALE COMPRAS		R\$ (0,00)	R\$ (1.253,66)



Este documento é parte integrante de escrituração cuja autenticação se comprova pelo recibo de número A6.F0.EC.8E.E6.DA.A3.0C.1C.D2.26.99.DF.EA.FB.5E.10.AF.C0.01-1, nos termos do Decreto nº 8.683/2016.

Este relatório foi gerado pelo Sistema Público de Escrituração Digital - Sped.

Versão 8.0.8 do Visualizador

DEMONSTRAÇÃO DE RESULTADO DO EXERCÍCIO



Entidade: TFI ENGENHARIA LTDA
 Período da Escrituração: 01/01/2020 a 31/12/2020 CNPJ: 27.723.924/0001-72
 Número de Ordem do Livro: 5
 Período Selecionado: 01 de Outubro de 2020 a 31 de Dezembro de 2020

Descrição	Nota	Saldo anterior	Saldo atual
RECEITA BRUTA		R\$ 332.355,87	R\$ 398.129,62
VENDA DE UNIDADES IMOBILIARIAS		R\$ 240.000,00	R\$ 425.000,00
SERVIÇOS PRESTADOS		R\$ 92.355,87	R\$ 473.129,62
(-) DEDUÇÕES DA RECEITA BRUTA		R\$ (12.131,00)	R\$ (32.672,22)
(-) (-) COFINS		R\$ (9.970,68)	R\$ (26.853,88)
(-) (-) PIS		R\$ (2.160,32)	R\$ (5.618,34)
RECEITA LÍQUIDA		R\$ 320.224,87	R\$ 865.457,40
(-) CMV		R\$ (166.500,00)	R\$ (249.833,33)
(-) CUSTO DE IMOVEIS VENDIDOS		R\$ (166.500,00)	R\$ (249.833,33)
LUCRO BRUTO		R\$ 153.724,87	R\$ 615.624,07
(-) DESPESAS OPERACIONAIS		R\$ (56.241,45)	R\$ (84.206,17)
(-) OUTRAS DESPESAS OPERACIONAIS - OBRA CRAS		R\$ (56.241,45)	R\$ (84.206,17)
(-) MATERIAL APLICADO		R\$ (26.375,00)	R\$ (66.488,57)
(-) SALARIOS E ORDENADOS		R\$ (17.367,14)	R\$ (13.011,40)
FERIAS		R\$ (1.975,69)	R\$ 566,79
(-) 13º SALARIO		R\$ (1.527,89)	R\$ (1.638,43)
(-) INSS		R\$ (5.356,92)	R\$ (1.972,06)
(-) FGTS		R\$ (1.527,13)	R\$ (404,07)
(-) VALE TRANSPORTE		R\$ (86,89)	R\$ (0,00)
(-) VALE COMPRAS		R\$ (4.007,79)	R\$ (1.348,41)
(-) OUTRAS DESPESAS OPERACIONAIS - OBRA CANOINHAS LAR IDOS		R\$ (0,00)	R\$ (27.827,71)
(-) MATERIAL APLICADO		R\$ (0,00)	R\$ (23.117,17)
(-) SALARIOS E ORDENADOS		R\$ (0,00)	R\$ (2.340,85)
(-) FERIAS		R\$ (0,00)	R\$ (74,31)
(-) 13º SALARIO		R\$ (0,00)	R\$ (278,66)
(-) INSS		R\$ (0,00)	R\$ (735,39)
(-) FGTS		R\$ (0,00)	R\$ (216,47)
(-) VALE COMPRAS		R\$ (0,00)	R\$ (1.065,86)
(-) OUTRAS DESPESAS OPERACIONAIS - OBRA CANOINHAS US		R\$ (0,00)	R\$ (17.077,12)
(-) MATERIAL APLICADO		R\$ (0,00)	R\$ (8.745,54)
(-) SALARIOS E ORDENADOS		R\$ (0,00)	R\$ (4.308,73)
(-) FERIAS		R\$ (0,00)	R\$ (589,36)
(-) 13º SALARIO		R\$ (0,00)	R\$ (442,02)

Este documento é parte integrante de escrituração cuja autenticação se comprova pelo recibo de número A6.F0.EC.8E.E6.DA.A3.0C.1C.D2.26.99.DF.EA.FB.5E.10.AF.C0.01-1, nos termos do Decreto nº 8.683/2016.

Este relatório foi gerado pelo Sistema Público de Escrituração Digital - Sped

Versão 8.0.8 do Visualizador

DEMONSTRAÇÃO DE RESULTADO DO EXERCÍCIO

Entidade: TFI ENGENHARIA LTDA
 Período da Escrituração: 01/01/2020 a 31/12/2020 CNPJ: 27.723.924/0001-72
 Número de Ordem do Livro: 5
 Período Selecionado: 01 de Outubro de 2020 a 31 de Dezembro de 2020

Descrição	Nota	Saldo anterior	Saldo atual
(-) FERIAS		R\$ (0,00)	R\$ (123,00)
(-) 13º SALARIO		R\$ (0,00)	R\$ (115,32)
(-) INSS		R\$ (0,00)	R\$ (272,85)
(-) FGTS		R\$ (0,00)	R\$ (70,72)
(-) VALE COMPRAS		R\$ (0,00)	R\$ (350,49)
(-) OUTRAS DESPESAS OPERACIONAIS - OBRA GUARAQUECABA		R\$ (0,00)	R\$ (1.463,45)
(-) SALARIOS E ORDENADOS		R\$ (0,00)	R\$ (588,12)
(-) FERIAS		R\$ (0,00)	R\$ (174,24)
(-) INSS		R\$ (0,00)	R\$ (208,12)
(-) FGTS		R\$ (0,00)	R\$ (60,97)
(-) VALE COMPRAS		R\$ (0,00)	R\$ (432,00)
(-) OUTRAS DESPESAS OPERACIONAIS - OBRA PIRAQUARA		R\$ (0,00)	R\$ (6.046,30)
(-) MATERIAL APLICADO		R\$ (0,00)	R\$ (4.138,80)
(-) SALARIOS E ORDENADOS		R\$ (0,00)	R\$ (1.907,50)
(-) OUTRAS DESPESAS OPERACIONAIS - OBRA CERCADINHO CAM LARG		R\$ (0,00)	R\$ (30.792,19)
(-) MATERIAL APLICADO		R\$ (0,00)	R\$ (30.874,91)
(-) SALARIOS E ORDENADOS		R\$ (0,00)	R\$ (2.894,49)
(-) FERIAS		R\$ (0,00)	R\$ (420,25)
(-) 13º SALARIO		R\$ (0,00)	R\$ (393,98)
(-) INSS		R\$ (0,00)	R\$ (1.148,84)
(-) FGTS		R\$ (0,00)	R\$ (273,16)
(-) VALE COMPRAS		R\$ (0,00)	R\$ (888,56)
(-) OUTRAS DESPESAS OPERACIONAIS - OBRA BOMBEIRO MAFRA		R\$ (0,00)	R\$ (17.622,33)
(-) MATERIAL APLICADO		R\$ (0,00)	R\$ (17.622,33)
(-) OUTRAS DESPESAS OPERACIONAIS - OBRA CEMITERIO TAMANDARE		R\$ (0,00)	R\$ (3.800,00)
(-) MATERIAL APLICADO		R\$ (0,00)	R\$ (3.800,00)
(-) OUTRAS DESPESAS OPERACIONAIS - OBRA COLOMBO E.M ANDRE N		R\$ (0,00)	R\$ (518,00)
(-) MATERIAL APLICADO		R\$ (0,00)	R\$ (518,00)
(-) DESPESAS COM PESSOAL		R\$ (622,90)	R\$ (5.287,09)
(-) SALARIOS E ORDENADOS		R\$ (0,00)	R\$ (810,80)
(-) 13º SALARIO		R\$ (0,00)	R\$ (1.364,71)
(-) FERIAS		R\$ (0,00)	R\$ (1.532,63)



Este documento é parte integrante de escrituração cuja autenticação se comprova pelo recibo de número A6.F0.EC.8E.E6.DA.A3.0C.1C.D2.26.99.DF.EA.FB.5E.10.AF.C0.01-1, nos termos do Decreto nº 8.683/2016.

Este relatório foi gerado pelo Sistema Público de Escrituração Digital - Sped

Versão 8.0.8 do Visualizador

DEMONSTRAÇÃO DE RESULTADO DO EXERCÍCIO

Entidade: TFI ENGENHARIA LTDA
 Período da Escrituração: 01/01/2020 a 31/12/2020 CNPJ: 27.723.924/0001-72
 Número de Ordem do Livro: 5
 Período Selecionado: 01 de Outubro de 2020 a 31 de Dezembro de 2020

Descrição	Nota	Saldo anterior	Saldo atual
(-) OUTRAS DESPESAS OPERACIONAIS - OBRA PORTOS APPA		R\$ (0,00)	R\$ (2.111,04)
(-) SALARIOS E ORDENADOS		R\$ (0,00)	R\$ (845,53)
(-) FERIAS		R\$ (0,00)	R\$ (420,25)
(-) INSS		R\$ (0,00)	R\$ (372,67)
(-) FGTS		R\$ (0,00)	R\$ (109,25)
(-) VALE COMPRAS		R\$ (0,00)	R\$ (283,04)
(-) OUTRAS DESPESAS OPERACIONAIS - OBRA QUATRO BARRAS		R\$ (0,00)	R\$ (17.653,63)
(-) MATERIAL APLICADO		R\$ (0,00)	R\$ (15.925,59)
(-) SALARIOS E ORDENADOS		R\$ (0,00)	R\$ (784,11)
(-) FERIAS		R\$ (0,00)	R\$ (130,68)
(-) 13º SALARIO		R\$ (0,00)	R\$ (81,67)
(-) INSS		R\$ (0,00)	R\$ (338,91)
(-) FGTS		R\$ (0,00)	R\$ (79,70)
(-) VALE COMPRAS		R\$ (0,00)	R\$ (312,97)
(-) OUTRAS DESPESAS OPERACIONAIS - OBRA CURITIBANOS		R\$ (0,00)	R\$ (58.243,39)
(-) MATERIAL APLICADO		R\$ (0,00)	R\$ (50.270,18)
(-) SALARIOS E ORDENADOS		R\$ (0,00)	R\$ (3.899,60)
(-) FERIAS		R\$ (0,00)	R\$ (740,52)
(-) 13º SALARIO		R\$ (0,00)	R\$ (408,37)
(-) INSS		R\$ (0,00)	R\$ (1.328,91)
(-) FGTS		R\$ (0,00)	R\$ (405,31)
(-) VALE COMPRAS		R\$ (0,00)	R\$ (1.190,30)
(-) OUTRAS DESPESAS OPERACIONAIS - OBRA MATINHOS CASA DE AP		R\$ (0,00)	R\$ (20.946,35)
(-) MATERIAL APLICADO		R\$ (0,00)	R\$ (19.472,35)
(-) SALARIOS E ORDENADOS		R\$ (0,00)	R\$ (741,95)
(-) FERIAS		R\$ (0,00)	R\$ (123,00)
(-) INSS		R\$ (0,00)	R\$ (236,15)
(-) FGTS		R\$ (0,00)	R\$ (69,19)
(-) VALE COMPRAS		R\$ (0,00)	R\$ (303,71)
(-) OUTRAS DESPESAS OPERACIONAIS - OBRA FERRARIA CAMPO LARG		R\$ (0,00)	R\$ (14.011,25)
(-) MATERIAL APLICADO		R\$ (0,00)	R\$ (12.433,06)
(-) SALARIOS E ORDENADOS		R\$ (0,00)	R\$ (645,81)

Este documento é parte integrante de escrituração cuja autenticação se comprova pelo recibo de número A6.F0.EC.8E.E6.DA.A3.0C.1C.D2.26.99.DF.EA.FB.5E.10.AF.C0.01-1, nos termos do Decreto nº 8.683/2016.

Este relatório foi gerado pelo Sistema Público de Escrituração Digital - Sped

Versão 8.0.8 do Visualizador

DEMONSTRAÇÃO DE RESULTADO DO EXERCÍCIO

Entidade: TFI ENGENHARIA LTDA CNPJ: 27.723.924/0001-72
 Período da Escrituração: 01/01/2020 a 31/12/2020
 Número de Ordem do Livro: 5
 Período Selecionado: 01 de Outubro de 2020 a 31 de Dezembro de 2020

Descrição	Nota	Saldo anterior	Saldo atual
(-) INSS		R\$ (484,52)	R\$ (1.144,59)
(-) FGTS		R\$ (136,37)	R\$ (434,53)
(-) DESPESAS ADMINISTRATIVAS		R\$ (9.966,06)	R\$ (4.983,84)
(-) MATERIAL DE HIGIENE E LIMPEZA		R\$ (51,12)	R\$ (0,00)
(-) MATERIAL PARA OBRAS		R\$ (9.659,94)	R\$ (3.786,85)
(-) FRETES E CARRETOS		R\$ (275,00)	R\$ (1.164,99)
(-) DESPESAS IMPOSTOS, TAXAS E CONTRIBUIÇÕES		R\$ (2.860,00)	R\$ (9.100,05)
(-) TAXAS DIVERSAS		R\$ (2.860,00)	R\$ (9.100,05)
(-) DESPESAS FINANCEIRAS		R\$ (0,00)	R\$ (198,07)
(-) DESPESAS FINANCEIRAS		R\$ (0,00)	R\$ (198,07)
RESULTADO OPERACIONAL		R\$ 81.991,46	R\$ 77.955,01
RESULTADO ANTES DO IRPJ E CSLL		R\$ 81.991,46	R\$ 77.955,01
(-) PROVISÕES PARA IRPJ E CSLL		R\$ (4.923,61)	R\$ (3.628,59)
(-) IMPOSTO DE RENDA		R\$ (4.112,60)	R\$ (13.962,59)
(-) CONTRIBUIÇÃO SOCIAL		R\$ (511,01)	R\$ (9.667,00)
LUCRO LÍQUIDO DO EXERCÍCIO		R\$ 77.067,85	R\$ 54.326,42



Este documento é parte integrante de escrituração cuja autenticação se comprova pelo recibo de número A6 F0.EC.8E.E6.DA.A3.0C.1C.D2.26.99.DF.EA.FB.5E.10.AF.C0.01-1, nos termos do Decreto nº 8.683/2016
 Este relatório foi gerado pelo Sistema Público de Escrituração Digital - Sped
 Versão 8.0.8 do Visualizador

LIVRO DIÁRIO

Entidade: TFI ENGENHARIA LTDA
 Período da Escrituração: 01/01/2020 a 31/12/2020 CNPJ: 27.723.924/0001-72 Número de Ordem do Livro: 5
 Período Selecionado: 01 de Janeiro de 2020 a 31 de Dezembro de 2020

Data	Nº da Conta	Nome da Conta	Centro de Custo	Histórico	Nº do Lançamento	Valor	D/C
01/01/2020	5	CAIXA GERAL		COMPRA TERRENO RUA 10, LOTE 10 - SAINT ETIENNE MATINHOS/PR	1532	R\$ 13.000,00	C
01/01/2020	55	TERRENCOS		COMPRA TERRENO RUA 10, LOTE 10 - SAINT ETIENNE MATINHOS/PR	1532	R\$ 13.000,00	D
01/01/2020	5	CAIXA GERAL		COMPRA TERRENO RUA IRATI - BOM RETIRO MATINHOS/PR	1533	R\$ 60.000,00	C
01/01/2020	55	TERRENCOS		COMPRA TERRENO RUA IRATI - BOM RETIRO MATINHOS/PR	1533	R\$ 60.000,00	D
10/01/2020	5	CAIXA GERAL		PGTO HONORARIOS CONTABEIS 12/2019	73	R\$ 600,00	C
10/01/2020	510	HONORARIOS CONTÁBEIS		PGTO HONORARIOS CONTABEIS 12/2019	73	R\$ 600,00	D
10/01/2020	512	IRTHA ENGENHARIA SA		RECEBIMENTO IRTHA ENGENHARIA S A	1538	R\$ 855,00	C
10/01/2020	5	CAIXA GERAL		RECEBIMENTO IRTHA ENGENHARIA S A	1538	R\$ 855,00	D
10/01/2020	515	ORLANDO VONDER OSTER		RECEBIMENTO ORLANDO VONDER OSTER	1539	R\$ 2.246,25	C
10/01/2020	5	CAIXA GERAL		RECEBIMENTO ORLANDO VONDER OSTER	1539	R\$ 2.246,25	D
10/01/2020	541	DORA EMPREENDIMENTOS IMOBILIARIOS SA		RECEBIMENTO DORA EMPREENDIMENTOS IMOBILIARIOS S A	1540	R\$ 51.296,54	C
10/01/2020	5	CAIXA GERAL		RECEBIMENTO DORA EMPREENDIMENTOS IMOBILIARIOS S A	1540	R\$ 51.296,54	D
10/01/2020	543	CONDOMINIO SELECT CABRAL		RECEBIMENTO CONDOMINIO SELECT CABRAL	1541	R\$ 2.064,70	C
10/01/2020	5	CAIXA GERAL		RECEBIMENTO CONDOMINIO SELECT CABRAL	1541	R\$ 2.064,70	D
15/01/2020	55	TERRENCOS		REFERENTE A TERRENO PARA CONSTRUÇÃO OBRA RIVIERA LOTE 1300	1578	R\$ 100.000,00	C
15/01/2020	62	CONSTRUÇÃO OBRA RIVIERA LOTE 1300		REFERENTE A TERRENO PARA CONSTRUÇÃO OBRA RIVIERA LOTE 1300	1578	R\$ 100.000,00	D
27/01/2020	5	CAIXA GERAL		COMPRA TERRENO RUA TELEMACO BORBA, LOTE 1298 RIVIERA MATINHOS/PR	1528	R\$ 60.000,00	C
27/01/2020	55	TERRENCOS		COMPRA TERRENO RUA TELEMACO BORBA, LOTE 1298 RIVIERA MATINHOS/PR	1528	R\$ 60.000,00	D
27/01/2020	5	CAIXA GERAL		PGTO IMPOSTOS COMPRA TERRENO RUA TELEMACO BORBA LOTE 1298	1665	R\$ 3.320,00	C
27/01/2020	350	TAXAS DIVERSAS		PGTO IMPOSTOS COMPRA TERRENO RUA TELEMACO BORBA LOTE 1298	1665	R\$ 3.320,00	D
27/01/2020	5	CAIXA GERAL		PGTO IMPOSTOS COMPRA TERRENO RUA 15.64, 15.78	1659	R\$ 4.100,00	C
27/01/2020	350	TAXAS DIVERSAS		PGTO IMPOSTOS COMPRA TERRENO RUA 15.64, 15.78	1659	R\$ 4.100,00	D

LIVRO DIÁRIO

Entidade: TFI ENGENHARIA LTDA

Período da Escrituração: 01/01/2020 a 31/12/2020

CNPJ: 27.723.924/0001-72

Número de Ordem do Livro: 5

Período Selecionado: 01 de Janeiro de 2020 a 31 de Dezembro de 2020

Data	Nº da Conta	Nome da Conta	Centro de Custo	Histórico	Nº do Lançamento	Valor	D/C
30/01/2020	5	CAIXA GERAL		PGTO IRPJ 2019	1566	R\$ 1.634,50	C
30/01/2020	176	IMPOSTO DE RENDA A RECOLHER		PGTO IRPJ 2019	1566	R\$ 1.634,50	D
30/01/2020	5	CAIXA GERAL		PGTO CSLL 2019	1568	R\$ 1.547,91	C
30/01/2020	177	CONTRIBUIÇÃO SOCIAL A RECOLHER		PGTO CSLL 2019	1568	R\$ 1.547,91	D
03/02/2020	546	VENDA DE UNIDADES IMOBILIARIAS		RECEBIMENTO VENDA IMOVEL RUA H - CASA 5 - EMPREENDIMENTO CURRAES MATINHOS/PR	1545	R\$ 160.000,00	C
03/02/2020	5	CAIXA GERAL		RECEBIMENTO VENDA IMOVEL RUA H - CASA 5 - EMPREENDIMENTO CURRAES MATINHOS/PR	1545	R\$ 160.000,00	D
03/02/2020	545	VENDA DE UNIDADES IMOBILIARIAS		RECEBIMENTO VENDA IMOVEL RUA H - CASA 5 - EMPREENDIMENTO CURRAES MATINHOS/PR	1547	R\$ 165.000,00	C
03/02/2020	5	CAIXA GERAL		RECEBIMENTO VENDA IMOVEL RUA H - CASA 5 - EMPREENDIMENTO CURRAES MATINHOS/PR	1547	R\$ 165.000,00	D
03/02/2020	636	UNIDADE 08		BAIXA IMOVEL RUA H - CASA 6 - EMPREENDIMENTO CURRAES MATINHOS/PR	1558	R\$ 115.000,00	C
03/02/2020	167	FORNECEDORES		BAIXA IMOVEL RUA H - CASA 6 - EMPREENDIMENTO CURRAES MATINHOS/PR	1558	R\$ 85.000,00	D
03/02/2020	735	CUSTO DE IMOVEIS VENDIDOS		BAIXA IMOVEL RUA H - CASA 6 - EMPREENDIMENTO CURRAES MATINHOS/PR	1558	R\$ 50.000,00	D
03/02/2020	636	UNIDADE 05		BAIXA IMOVEL RUA H - CASA 5 - EMPREENDIMENTO CURRAES MATINHOS/PR	1559	R\$ 115.000,00	C
03/02/2020	167	FORNECEDORES		BAIXA IMOVEL RUA H - CASA 5 - EMPREENDIMENTO CURRAES MATINHOS/PR	1559	R\$ 85.000,00	D
03/02/2020	735	CUSTO DE IMOVEIS VENDIDOS		BAIXA IMOVEL RUA H - CASA 5 - EMPREENDIMENTO CURRAES MATINHOS/PR	1559	R\$ 50.000,00	D
04/02/2020	5	CAIXA GERAL		COMPRA MATERIAL PARA OBRA RIVIERA	1560	R\$ 75.000,00	C
04/02/2020	62	CONSTRUÇÃO OBRA RIVIERA LOTE 1300		COMPRA MATERIAL PARA OBRA RIVIERA	1560	R\$ 75.000,00	D
05/02/2020	5	CAIXA GERAL		COMPRA MATERIAL PARA OBRA RIVIERA	1561	R\$ 51.000,00	C
05/02/2020	62	CONSTRUÇÃO OBRA		COMPRA MATERIAL PARA OBRA RIVIERA	1561	R\$ 51.000,00	D

Este relatório foi gerado pelo Sistema Público de Escrituração Digital - Sped

Versão 8.0.8 do Visualizador

Página 2 de 157



LIVRO DIÁRIO

Entidade: TFI ENGENHARIA LTDA

Período da Escrituração: 01/01/2020 a 31/12/2020

CNPJ: 27.723.924/0001-72

Número de Ordem do Livro: 5

Período Selecionado: 01 de Janeiro de 2020 a 31 de Dezembro de 2020

Data	Nº da Conta	Nome da Conta	Centro de Custo	Histórico	Nº do Lançamento	Valor	D/C
		RIVIERA LOTE 1300					
13/02/2020	5	CAIXA GERAL		AQUISIÇÃO DOS LOTE 02 DA QUADRA 39, DO LOTEAMENTO SAINT ETIENNE, COMARCA DE MATINHOS-PR, DE PROPRIEDADE DE CARLOS ROBERTO DE MACEDO E SUA ESPOSA. NESTA DATA	23	R\$ 10.000,00	C
13/02/2020	55	TERRENOS		AQUISIÇÃO DOS LOTE 02 DA QUADRA 39, DO LOTEAMENTO SAINT ETIENNE, COMARCA DE MATINHOS-PR, DE PROPRIEDADE DE CARLOS ROBERTO DE MACEDO E SUA ESPOSA. NESTA DATA	23	R\$ 10.000,00	D
13/02/2020	5	CAIXA GERAL		AQUISIÇÃO DOS LOTE 04 DA QUADRA 39, DO LOTEAMENTO SAINT ETIENNE, COMARCA DE MATINHOS-PR, DE PROPRIEDADE DE CARLOS ROBERTO DE MACEDO E SUA ESPOSA. NESTA DATA	24	R\$ 10.000,00	C
13/02/2020	55	TERRENOS		AQUISIÇÃO DOS LOTE 04 DA QUADRA 39, DO LOTEAMENTO SAINT ETIENNE, COMARCA DE MATINHOS-PR, DE PROPRIEDADE DE CARLOS ROBERTO DE MACEDO E SUA ESPOSA. NESTA DATA	24	R\$ 10.000,00	D
13/02/2020	5	CAIXA GERAL		PGTO IMPOSTOS COMPRA TERRENO RUA 19 LOTE 4	1656	R\$ 4.440,00	C
13/02/2020	350	TAXAS DIVERSAS		PGTO IMPOSTOS COMPRA TERRENO RUA 19 LOTE 4	1656	R\$ 4.440,00	D
15/02/2020	5	CAIXA GERAL		DESPESAS SERVIÇOS PRESTADOS PARA OBRA RIVIERA	1562	R\$ 54.000,00	C
15/02/2020	62	CONSTRUÇÃO OBRA RIVIERA LOTE 1300		DESPESAS SERVIÇOS PRESTADOS PARA OBRA RIVIERA	1562	R\$ 54.000,00	D
20/02/2020	62	CONSTRUÇÃO OBRA RIVIERA LOTE 1300		TRANSFERENCIA OBRA CONCLUIDA UNIDADE 01 - RUA TELEMACO BORVA, LOTE 1300 CASA 01 - RIVIERA - MATINHOS/PR	1563	R\$ 93.333,33	C
20/02/2020	818	UNIDADE 01		TRANSFERENCIA OBRA CONCLUIDA UNIDADE 01 - RUA TELEMACO BORVA, LOTE 1300 CASA 01 - RIVIERA - MATINHOS/PR	1563	R\$ 93.333,33	D
20/02/2020	62	CONSTRUÇÃO OBRA RIVIERA LOTE 1300		TRANSFERENCIA OBRA CONCLUIDA UNIDADE 02 - RUA TELEMACO BORVA, LOTE 1300 CASA 02 - RIVIERA - MATINHOS/PR	1564	R\$ 93.333,33	C
20/02/2020	819	UNIDADE 02		TRANSFERENCIA OBRA CONCLUIDA UNIDADE 02 - RUA TELEMACO BORVA, LOTE 1300 CASA 02 - RIVIERA -	1564	R\$ 93.333,33	D

Este relatório foi gerado pelo Sistema Público de Escrituração Digital - Sped

Versão 8.0.8 do Visualizador

Página 3 de 157

Data	Nº da Conta	Nome da Conta	Centro de Custo	Histórico	Nº do Lançamento	Valor	D/C
31/03/2020	473	RESULTADO DO EXERCÍCIO		ENCERRAMENTO 1 TRIMESTRE 2020	1873	R\$ 4.500,00	D
31/03/2020	473	RESULTADO DO EXERCÍCIO		ENCERRAMENTO 1 TRIMESTRE 2020	1874	R\$ 325.000,00	C
31/03/2020	473	RESULTADO DO EXERCÍCIO		ENCERRAMENTO 1 TRIMESTRE 2020	1874	R\$ 325.000,00	D
31/03/2020	736	CUSTO DE INOVIS VENDIDOS		ENCERRAMENTO 1 TRIMESTRE 2020	1875	R\$ 100.000,00	C
31/03/2020	473	RESULTADO DO EXERCÍCIO		ENCERRAMENTO 1 TRIMESTRE 2020	1876	R\$ 100.000,00	D
31/03/2020	256	LUCROS ACUMULADOS		ENCERRAMENTO 1 TRIMESTRE 2020	1876	R\$ 100.000,00	C
31/03/2020	473	RESULTADO DO EXERCÍCIO		ENCERRAMENTO 1 TRIMESTRE 2020	1876	R\$ 100.000,00	D
03/04/2020	5	CAIXA GERAL		PGTO REF VALE COMPRAS 04/2020	312	R\$ 76,48	C
03/04/2020	187	SALÁRIOS E ORDENADOS A PAGAR		PGTO REF VALE COMPRAS 04/2020	312	R\$ 76,48	D
13/04/2020	5	CAIXA GERAL		PGTO COFINS 02 2020	1585	R\$ 10.140,00	C
13/04/2020	180	COFINS A RECOLHER		PGTO COFINS 02 2020	1585	R\$ 9.750,00	D
13/04/2020	368	JÚRROS PASSIVOS		PGTO JURCS COFINS 02 2020	1585	R\$ 380,00	D
13/04/2020	5	CAIXA GERAL		PGTO PIS 02 2021	1587	R\$ 2.126,98	C
13/04/2020	179	PIS A RECOLHER		PGTO PIS 02 2021	1587	R\$ 2.112,50	D
13/04/2020	368	JÚRROS PASSIVOS		PGTO JURCS PIS 02 2021	1587	R\$ 84,48	D
14/04/2020	5	CAIXA GERAL		PGTO IRPJ 03 2020	1604	R\$ 4.500,00	C
14/04/2020	179	IMPOSTO DE RENDA A RECOLHER		PGTO IRPJ 03 2020	1604	R\$ 4.500,00	D
15/04/2020	5	CAIXA GERAL		PGTO COMPRA VALE TRANSPORTE	1510	R\$ 36,00	C
15/04/2020	503	VALE TRANSPORTE		PGTO COMPRA VALE TRANSPORTE	1510	R\$ 36,00	D
17/04/2020	545	VENDA DE UNIDADES IMOBILIARIAS		RECEBIMENTO VENDA IMÓVEL RUA H - MATINHOS/PR	1542	R\$ 140.000,00	C
17/04/2020	5	CAIXA GERAL		RECEBIMENTO VENDA IMÓVEL RUA H - MATINHOS/PR	1542	R\$ 140.000,00	D
17/04/2020	532	UNIDADE 02		EMPREENDIMENTO CURRAES - BAIXA IMÓVEL RUA H - CASA 2 - MATINHOS/PR	1556	R\$ 116.000,00	C
17/04/2020	167	FORNecedores		BAIXA IMÓVEL RUA H - CASA 2 - MATINHOS/PR	1556	R\$ 66.000,00	D

Handwritten signatures and initials in blue ink on the left margin.

Período da Escrituração: 01/01/2020 a 31/12/2020 CNPJ: 27.723.924/0001-72

Período Selecionado: 01 de Janeiro de 2020 a 31 de Dezembro de 2020

Entidade: TFI ENGENHARIA LTDA

Numero de Ordem do Livro: 5

LIVRO DIÁRIO

Data	Nº da Conta	Nome da Conta	Centro de Custo	Histórico	Nº do Lançamento	Valor	D/C
20/02/2020	62	CONSTRUÇÃO OBRA RIVERA LOTE 1300		TRANSFERENCIA OBRA CONCLUIDA MATINHOS/PR	1565	R\$ 93.333,34	C
20/02/2020	820	UNIDADE 03		TRANSFERENCIA OBRA CONCLUIDA MATINHOS/PR	1565	R\$ 93.333,34	D
20/02/2020	55	TERRENOS		REFERENTE A TERRENO PARA CONSTRUÇÃO OBRA IRATI	1579	R\$ 60.000,00	C
20/02/2020	820	CONSTRUÇÃO OBRA BOM RETIRO RUA IRATI		REFERENTE A TERRENO PARA CONSTRUÇÃO OBRA IRATI	1579	R\$ 60.000,00	D
20/02/2020	180	COFINS A RECOLHER		PROVISAO COFINS 02 2020	1594	R\$ 9.750,00	C
20/02/2020	428	{-} COFINS		PROVISAO COFINS 02 2020	1594	R\$ 9.750,00	D
29/02/2020	179	PIS A RECOLHER		PROVISAO PIS 02 2021	1596	R\$ 2.112,50	C
29/02/2020	429	{-} PIS		PROVISAO PIS 02 2021	1596	R\$ 2.112,50	D
31/03/2020	473	RESULTADO DO EXERCÍCIO		ENCERRAMENTO 1 TRIMESTRE 2020	1670	R\$ 9.750,00	D
31/03/2020	428	{-} COFINS		ENCERRAMENTO 1 TRIMESTRE 2020	1670	R\$ 9.750,00	C
31/03/2020	473	RESULTADO DO EXERCÍCIO		ENCERRAMENTO 1 TRIMESTRE 2020	1671	R\$ 2.112,50	D
31/03/2020	429	{-} PIS		ENCERRAMENTO 1 TRIMESTRE 2020	1671	R\$ 2.112,50	C
31/03/2020	473	RESULTADO DO EXERCÍCIO		ENCERRAMENTO 1 TRIMESTRE 2020	1671	R\$ 11.250,00	D
31/03/2020	477	{-} CONTRIBUIÇÃO SOCIAL		ENCERRAMENTO 1 TRIMESTRE 2020	1672	R\$ 3.510,00	C
31/03/2020	473	RESULTADO DO EXERCÍCIO		ENCERRAMENTO 1 TRIMESTRE 2020	1672	R\$ 3.510,00	D
31/03/2020	477	{-} CONTRIBUIÇÃO SOCIAL		ENCERRAMENTO 1 TRIMESTRE 2020	1672	R\$ 3.510,00	C
31/03/2020	473	RESULTADO DO EXERCÍCIO		ENCERRAMENTO 1 TRIMESTRE 2020	1672	R\$ 3.510,00	D
31/03/2020	478	IMPOSTO DE RENDA A RECOLHER		PROVISAO IRPJ 03 2020	1603	R\$ 4.500,00	C
31/03/2020	478	{-} IMPOSTO DE RENDA		PROVISAO IRPJ 03 2020	1603	R\$ 4.500,00	D
31/03/2020	350	TAXAS DIVERSAS		ENCERRAMENTO 1 TRIMESTRE 2020	1809	R\$ 11.960,00	C
31/03/2020	473	RESULTADO DO EXERCÍCIO		ENCERRAMENTO 1 TRIMESTRE 2020	1809	R\$ 11.960,00	D
30/03/2020	177	CONTRIBUIÇÃO SOCIAL A RECOLHER		PORVISAO CSLL 03 2020	1602	R\$ 3.510,00	C
30/03/2020	477	{-} CONTRIBUIÇÃO SOCIAL		PORVISAO CSLL 03 2020	1602	R\$ 3.510,00	D
31/03/2020	473	RESULTADO DO EXERCÍCIO		ENCERRAMENTO 1 TRIMESTRE 2020	1671	R\$ 2.112,50	D
31/03/2020	429	{-} PIS		ENCERRAMENTO 1 TRIMESTRE 2020	1671	R\$ 2.112,50	C
31/03/2020	473	RESULTADO DO EXERCÍCIO		ENCERRAMENTO 1 TRIMESTRE 2020	1670	R\$ 9.750,00	D
31/03/2020	428	{-} COFINS		ENCERRAMENTO 1 TRIMESTRE 2020	1670	R\$ 9.750,00	C
31/03/2020	473	RESULTADO DO EXERCÍCIO		ENCERRAMENTO 1 TRIMESTRE 2020	1672	R\$ 3.510,00	D
31/03/2020	477	{-} CONTRIBUIÇÃO SOCIAL		ENCERRAMENTO 1 TRIMESTRE 2020	1672	R\$ 3.510,00	C
31/03/2020	473	RESULTADO DO EXERCÍCIO		ENCERRAMENTO 1 TRIMESTRE 2020	1672	R\$ 3.510,00	D
31/03/2020	477	{-} CONTRIBUIÇÃO SOCIAL		ENCERRAMENTO 1 TRIMESTRE 2020	1672	R\$ 3.510,00	C
31/03/2020	473	RESULTADO DO EXERCÍCIO		ENCERRAMENTO 1 TRIMESTRE 2020	1672	R\$ 3.510,00	D
31/03/2020	477	{-} CONTRIBUIÇÃO SOCIAL		ENCERRAMENTO 1 TRIMESTRE 2020	1672	R\$ 3.510,00	C
31/03/2020	473	RESULTADO DO EXERCÍCIO		ENCERRAMENTO 1 TRIMESTRE 2020	1672	R\$ 3.510,00	D
31/03/2020	477	{-} CONTRIBUIÇÃO SOCIAL		ENCERRAMENTO 1 TRIMESTRE 2020	1672	R\$ 3.510,00	C
31/03/2020	473	RESULTADO DO EXERCÍCIO		ENCERRAMENTO 1 TRIMESTRE 2020	1672	R\$ 3.510,00	D
31/03/2020	477	{-} CONTRIBUIÇÃO SOCIAL		ENCERRAMENTO 1 TRIMESTRE 2020	1672	R\$ 3.510,00	C
31/03/2020	473	RESULTADO DO EXERCÍCIO		ENCERRAMENTO 1 TRIMESTRE 2020	1672	R\$ 3.510,00	D
31/03/2020	477	{-} CONTRIBUIÇÃO SOCIAL		ENCERRAMENTO 1 TRIMESTRE 2020	1672	R\$ 3.510,00	C
31/03/2020	473	RESULTADO DO EXERCÍCIO		ENCERRAMENTO 1 TRIMESTRE 2020	1672	R\$ 3.510,00	D
31/03/2020	477	{-} CONTRIBUIÇÃO SOCIAL		ENCERRAMENTO 1 TRIMESTRE 2020	1672	R\$ 3.510,00	C
31/03/2020	473	RESULTADO DO EXERCÍCIO		ENCERRAMENTO 1 TRIMESTRE 2020	1672	R\$ 3.510,00	D
31/03/2020	477	{-} CONTRIBUIÇÃO SOCIAL		ENCERRAMENTO 1 TRIMESTRE 2020	1672	R\$ 3.510,00	C
31/03/2020	473	RESULTADO DO EXERCÍCIO		ENCERRAMENTO 1 TRIMESTRE 2020	1672	R\$ 3.510,00	D
31/03/2020	477	{-} CONTRIBUIÇÃO SOCIAL		ENCERRAMENTO 1 TRIMESTRE 2020	1672	R\$ 3.510,00	C
31/03/2020	473	RESULTADO DO EXERCÍCIO		ENCERRAMENTO 1 TRIMESTRE 2020	1672	R\$ 3.510,00	D
31/03/2020	477	{-} CONTRIBUIÇÃO SOCIAL		ENCERRAMENTO 1 TRIMESTRE 2020	1672	R\$ 3.510,00	C
31/03/2020	473	RESULTADO DO EXERCÍCIO		ENCERRAMENTO 1 TRIMESTRE 2020	1672	R\$ 3.510,00	D
31/03/2020	477	{-} CONTRIBUIÇÃO SOCIAL		ENCERRAMENTO 1 TRIMESTRE 2020	1672	R\$ 3.510,00	C
31/03/2020	473	RESULTADO DO EXERCÍCIO		ENCERRAMENTO 1 TRIMESTRE 2020	1672	R\$ 3.510,00	D
31/03/2020	477	{-} CONTRIBUIÇÃO SOCIAL		ENCERRAMENTO 1 TRIMESTRE 2020	1672	R\$ 3.510,00	C
31/03/2020	473	RESULTADO DO EXERCÍCIO		ENCERRAMENTO 1 TRIMESTRE 2020	1672	R\$ 3.510,00	D
31/03/2020	477	{-} CONTRIBUIÇÃO SOCIAL		ENCERRAMENTO 1 TRIMESTRE 2020	1672	R\$ 3.510,00	C
31/03/2020	473	RESULTADO DO EXERCÍCIO		ENCERRAMENTO 1 TRIMESTRE 2020	1672	R\$ 3.510,00	D
31/03/2020	477	{-} CONTRIBUIÇÃO SOCIAL		ENCERRAMENTO 1 TRIMESTRE 2020	1672	R\$ 3.510,00	C
31/03/2020	473	RESULTADO DO EXERCÍCIO		ENCERRAMENTO 1 TRIMESTRE 2020	1672	R\$ 3.510,00	D
31/03/2020	477	{-} CONTRIBUIÇÃO SOCIAL		ENCERRAMENTO 1 TRIMESTRE 2020	1672	R\$ 3.510,00	C
31/03/2020	473	RESULTADO DO EXERCÍCIO		ENCERRAMENTO 1 TRIMESTRE 2020	1672	R\$ 3.510,00	D
31/03/2020	477	{-} CONTRIBUIÇÃO SOCIAL		ENCERRAMENTO 1 TRIMESTRE 2020	1672	R\$ 3.510,00	C
31/03/2020	473	RESULTADO DO EXERCÍCIO		ENCERRAMENTO 1 TRIMESTRE 2020	1672	R\$ 3.510,00	D
31/03/2020	477	{-} CONTRIBUIÇÃO SOCIAL		ENCERRAMENTO 1 TRIMESTRE 2020	1672	R\$ 3.510,00	C
31/03/2020	473	RESULTADO DO EXERCÍCIO		ENCERRAMENTO 1 TRIMESTRE 2020	1672	R\$ 3.510,00	D
31/03/2020	477	{-} CONTRIBUIÇÃO SOCIAL		ENCERRAMENTO 1 TRIMESTRE 2020	1672	R\$ 3.510,00	C
31/03/2020	473	RESULTADO DO EXERCÍCIO		ENCERRAMENTO 1 TRIMESTRE 2020	1672	R\$ 3.510,00	D
31/03/2020	477	{-} CONTRIBUIÇÃO SOCIAL		ENCERRAMENTO 1 TRIMESTRE 2020	1672	R\$ 3.510,00	C
31/03/2020	473	RESULTADO DO EXERCÍCIO		ENCERRAMENTO 1 TRIMESTRE 2020	1672	R\$ 3.510,00	D
31/03/2020	477	{-} CONTRIBUIÇÃO SOCIAL		ENCERRAMENTO 1 TRIMESTRE 2020	1672	R\$ 3.510,00	C
31/03/2020	473	RESULTADO DO EXERCÍCIO		ENCERRAMENTO 1 TRIMESTRE 2020	1672	R\$ 3.510,00	D
31/03/2020	477	{-} CONTRIBUIÇÃO SOCIAL		ENCERRAMENTO 1 TRIMESTRE 2020	1672	R\$ 3.510,00	C
31/03/2020	473	RESULTADO DO EXERCÍCIO		ENCERRAMENTO 1 TRIMESTRE 2020	1672	R\$ 3.510,00	D
31/03/2020	477	{-} CONTRIBUIÇÃO SOCIAL		ENCERRAMENTO 1 TRIMESTRE 2020	1672	R\$ 3.510,00	C
31/03/2020	473	RESULTADO DO EXERCÍCIO		ENCERRAMENTO 1 TRIMESTRE 2020	1672	R\$ 3.510,00	D
31/03/2020	477	{-} CONTRIBUIÇÃO SOCIAL		ENCERRAMENTO 1 TRIMESTRE 2020	1672	R\$ 3.510,00	C
31/03/2020	473	RESULTADO DO EXERCÍCIO		ENCERRAMENTO 1 TRIMESTRE 2020	1672	R\$ 3.510,00	D
31/03/2020	477	{-} CONTRIBUIÇÃO SOCIAL		ENCERRAMENTO 1 TRIMESTRE 2020	1672	R\$ 3.510,00	C
31/03/2020	473	RESULTADO DO EXERCÍCIO		ENCERRAMENTO 1 TRIMESTRE 2020	1672	R\$ 3.510,00	D
31/03/2020	477	{-} CONTRIBUIÇÃO SOCIAL		ENCERRAMENTO 1 TRIMESTRE 2020	1672	R\$ 3.510,00	C
31/03/2020	473	RESULTADO DO EXERCÍCIO		ENCERRAMENTO 1 TRIMESTRE 2020	1672	R\$ 3.510,00	D
31/03/2020	477	{-} CONTRIBUIÇÃO SOCIAL		ENCERRAMENTO 1 TRIMESTRE 2020	1672	R\$ 3.510,00	C
31/03/2020	473	RESULTADO DO EXERCÍCIO		ENCERRAMENTO 1 TRIMESTRE 2020	1672	R\$ 3.510,00	D
31/03/2020	477	{-} CONTRIBUIÇÃO SOCIAL		ENCERRAMENTO 1 TRIMESTRE 2020	1672	R\$ 3.510,00	C
31/03/2020	473	RESULTADO DO EXERCÍCIO		ENCERRAMENTO 1 TRIMESTRE 2020	1672	R\$ 3.510,00	D
31/03/2020	477	{-} CONTRIBUIÇÃO SOCIAL		ENCERRAMENTO 1 TRIMESTRE 2020	1672	R\$ 3.510,00	C
31/03/2020	473	RESULTADO DO EXERCÍCIO		ENCERRAMENTO 1 TRIMESTRE 2020	1672	R\$ 3.510,00	D
31/03/2020	477	{-} CONTRIBUIÇÃO SOCIAL		ENCERRAMENTO 1 TRIMESTRE 2020	1672	R\$ 3.510,00	C
31/03/2020	473	RESULTADO DO EXERCÍCIO		ENCERRAMENTO 1 TRIMESTRE 2020	1672	R\$ 3.510,00	D
31/03/2020	477	{-} CONTRIBUIÇÃO SOCIAL		ENCERRAMENTO 1 TRIMESTRE 2020	1672	R\$ 3.510,00	C
31/03/2020	473	RESULTADO DO EXERCÍCIO		ENCERRAMENTO 1 TRIMESTRE 2020	1672	R\$ 3.510,00	D
31/03/2020	477	{-} CONTRIBUIÇÃO SOCIAL		ENCERRAMENTO 1 TRIMESTRE 2020	1672	R\$ 3.510,00	C
31/03/2020	473	RESULTADO DO EXERCÍCIO		ENCERRAMENTO 1 TRIMESTRE 2020	1672	R\$ 3.510,00	D
31/03/2020	477						

LIVRO DIÁRIO

Entidade: TFI ENGENHARIA LTDA

Período da Escrituração: 01/01/2020 a 31/12/2020

CNPJ: 27.723.924/0001-72

Número de Ordem do Livro: 5

Período Selecionado: 01 de Janeiro de 2020 a 31 de Dezembro de 2020

Data	Nº da Conta	Nome da Conta	Centro de Custo	Histórico	Nº do Lançamento	Valor	D/C
17/04/2020	735	CUSTO DE IMOVEIS VENDIDOS		EMPREENHIMENTO CURRAES MATINHOS/PR BAIXA IMÓVEL RUA H - CASA 2 - EMPREENHIMENTO CURRAES MATINHOS/PR	1556	R\$ 50.000,00	D
28/04/2020	694	MAXXI INDUSTRIA DE PREGOS LTDA		VLR NF 2215 MAXXI INDUSTRIA DE PREGOS LTDA	145	R\$ 312,00	C
28/04/2020	557	MATERIAL APLICADO		VLR NF 2215 MAXXI INDUSTRIA DE PREGOS LTDA	145	R\$ 312,00	D
28/04/2020	5	CAIXA GERAL		PGTO NF 2215 MAXXI INDUSTRIA DE PREGOS LTDA	146	R\$ 312,00	C
28/04/2020	694	MAXXI INDUSTRIA DE PREGOS LTDA		PGTO NF 2215 MAXXI INDUSTRIA DE PREGOS LTDA	146	R\$ 312,00	D
28/04/2020	719	XAVIER DE PAULA E CIA LTDA		VLR NF 56255 XAVIER DE PAULA E CIA LTDA	181	R\$ 211,80	C
28/04/2020	623	MATERIAL PARA OBRAS		VLR NF 56255 XAVIER DE PAULA E CIA LTDA	181	R\$ 211,80	D
28/04/2020	5	CAIXA GERAL		PGTO NF 56255 XAVIER DE PAULA E CIA LTDA	182	R\$ 211,80	C
28/04/2020	710	XAVIER DE PAULA E CIA LTDA		PGTO NF 56255 XAVIER DE PAULA E CIA LTDA	182	R\$ 211,80	D
29/04/2020	678	ARTE MATERIAIS DE CONSTRUÇÃO		VLR NF 2875 ARTE MATERIAIS DE CONSTRUÇÃO	141	R\$ 1.390,00	C
29/04/2020	623	MATERIAL PARA OBRAS		VLR NF 2875 ARTE MATERIAIS DE CONSTRUÇÃO	141	R\$ 1.390,00	D
29/04/2020	5	CAIXA GERAL		PGTO NF 2875 ARTE MATERIAIS DE CONSTRUÇÃO	143	R\$ 1.390,00	C
29/04/2020	678	ARTE MATERIAIS DE CONSTRUÇÃO		PGTO NF 2875 ARTE MATERIAIS DE CONSTRUÇÃO	143	R\$ 1.390,00	D
30/04/2020	187	SALÁRIOS E ORDENADOS A PAGAR		REFERENTE FOLHA DE PAGAMENTO DO MÊS 04/2020	281	R\$ 261,36	C
30/04/2020	558	SALÁRIOS E ORDENADOS		REFERENTE FOLHA DE PAGAMENTO DO MÊS 04/2020	281	R\$ 261,36	D
30/04/2020	563	VALE TRANSPORTE		REF. A VALE TRANSPORTE DO MÊS 04/2020	282	R\$ 15,67	C
30/04/2020	187	SALÁRIOS E ORDENADOS A PAGAR		REF. A VALE TRANSPORTE DO MÊS 04/2020	282	R\$ 15,67	D
30/04/2020	191	INSS A RECOLHER		INSS A RECOLHER DO MÊS 04/2020	283	R\$ 19,60	C
30/04/2020	187	SALÁRIOS E ORDENADOS A PAGAR		INSS A RECOLHER DO MÊS 04/2020	283	R\$ 19,60	D
30/04/2020	192	FGTS A RECOLHER		FGTS A RECOLHER DO MÊS 04/2020	284	R\$ 20,90	C

Este relatório foi gerado pelo Sistema Público de Escrituração Digital - Sped

Versão 8.0.8 do Visualizador

Página 6 de 157

LIVRO DIÁRIO

Entidade: TFI ENGENHARIA LTDA

Período da Escrituração: 01/01/2020 a 31/12/2020

CNPJ: 27.723.924/0001-72

Número de Ordem do Livro: 5

Período Selecionado: 01 de Janeiro de 2020 a 31 de Dezembro de 2020

Data	Nº da Conta	Nome da Conta	Centro de Custo	Histórico	Nº do Lançamento	Valor	D/C
30/04/2020	562	FGTS		FGTS A RECOLHER DO MÊS 04/2020	284	R\$ 20,90	D
30/04/2020	187	SALÁRIOS E ORDENADOS A PAGAR		REF VALE COMPRAS DO MÊS 04/2020	285	R\$ 76,48	C
30/04/2020	564	VALE COMPRAS		REF VALE COMPRAS DO MÊS 04/2020	285	R\$ 76,48	D
30/04/2020	191	INSS A RECOLHER		INSS A RECOLHER DO MÊS 04/2020	286	R\$ 19,73	C
30/04/2020	561	INSS		INSS A RECOLHER DO MÊS 04/2020	286	R\$ 19,73	D
30/04/2020	561	INSS		ESTORNO INSS RAT	314	R\$ 7,86	C
30/04/2020	191	INSS A RECOLHER		ESTORNO INSS RAT	314	R\$ 7,86	D
30/04/2020	5	CAIXA GERAL		PGTO CSLL 03.2020	1867	R\$ 3.510,00	C
30/04/2020	177	CONTRIBUIÇÃO SOCIAL A RECOLHER		PGTO CSLL 03.2020	1867	R\$ 3.510,00	D
01/05/2020	5	CAIXA GERAL		PGTO COMPRA VALE TRANSPORTE	1511	R\$ 265,00	C
01/05/2020	563	VALE TRANSPORTE		PGTO COMPRA VALE TRANSPORTE	1511	R\$ 265,00	D
04/05/2020	709	CCDM MATERIAIS DE CONSTRUÇÃO LTDA		VLR NF 4113 CCDM MATERIAIS DE CONSTRUÇÃO LTDA	163	R\$ 89,80	C
04/05/2020	557	MATERIAL APLICADO		VLR NF 4113 CCDM MATERIAIS DE CONSTRUÇÃO LTDA	163	R\$ 89,80	D
04/05/2020	5	CAIXA GERAL		PGTO NF 4113 CCDM MATERIAIS DE CONSTRUÇÃO LTDA	164	R\$ 89,80	C
04/05/2020	709	CCDM MATERIAIS DE CONSTRUÇÃO LTDA		PGTO NF 4113 CCDM MATERIAIS DE CONSTRUÇÃO LTDA	164	R\$ 89,80	D
05/05/2020	720	MARIO PAULO FELIPAK ME		VLR NF 3356 MARIO PAULO FELIPAK ME	173	R\$ 550,00	C
05/05/2020	567	MATERIAL APLICADO		VLR NF 3356 MARIO PAULO FELIPAK ME	173	R\$ 550,00	D
05/05/2020	5	CAIXA GERAL		PGTO NF 3356 MARIO PAULO FELIPAK ME	174	R\$ 550,00	C
05/05/2020	720	MARIO PAULO FELIPAK ME		PGTO NF 3356 MARIO PAULO FELIPAK ME	174	R\$ 550,00	D
05/05/2020	5	CAIXA GERAL		PGTO REF SALÁRIOS E ORDENADOS 04/2020	313	R\$ 226,09	C
05/05/2020	187	SALÁRIOS E ORDENADOS A PAGAR		PGTO REF SALÁRIOS E ORDENADOS 04/2020	313	R\$ 226,09	D
06/05/2020	719	XAVIER DE PAULA E CIA LTDA		VLR NF 56400 XAVIER DE PAULA E CIA LTDA	171	R\$ 445,00	C
06/05/2020	623	MATERIAL PARA OBRAS		VLR NF 56400 XAVIER DE PAULA E CIA LTDA	171	R\$ 445,00	D
06/05/2020	5	CAIXA GERAL		PGTO NF 56400 XAVIER DE PAULA E CIA LTDA	172	R\$ 445,00	C
06/05/2020	719	XAVIER DE PAULA E CIA		PGTO NF 56400 XAVIER DE PAULA E CIA	172	R\$ 445,00	D

Este relatório foi gerado pelo Sistema Público de Escrituração Digital - Sped

Versão 8.0.8 do Visualizador

Página 7 de 157



LIVRO DIÁRIO

Entidade: TFI ENGENHARIA LTDA

Período da Escrituração: 01/01/2020 a 31/12/2020

CNPJ: 27.723.924/0001-72

Número de Ordem do Livro: 5

Período Selecionado: 01 de Janeiro de 2020 a 31 de Dezembro de 2020

Data	Nº da Conta	Nome da Conta	Centro de Custo	Histórico	Nº do Lançamento	Valor	D/C
		LTDA		LTDA			
07/05/2020	5	CAIXA GERAL		PGTO REF FGTS 04/2020	316	R\$ 20,90	C
07/05/2020	192	FGTS A RECOLHER		PGTO REF FGTS 04/2020	316	R\$ 20,90	D
07/05/2020	533	UNIDADE 03		BAIXA VENDA IMOVEL RUA H - CASA 3 - EMPREENDIMENTO CURRAES MATINHOS/PR	1549	R\$ 115.000,00	C
07/05/2020	167	FORNECEDORES		BAIXA VENDA IMOVEL RUA H - CASA 3 - EMPREENDIMENTO CURRAES MATINHOS/PR	1549	R\$ 65.000,00	D
07/05/2020	735	CUSTO DE IMOVEIS VENDIDOS		BAIXA VENDA IMOVEL RUA H - CASA 3 - EMPREENDIMENTO CURRAES MATINHOS/PR	1549	R\$ 60.000,00	D
07/05/2020	545	VENDA DE UNIDADES IMOBILIARIAS		RECEBIMENTO VENDA IMOVEL RUA H - CASA 3 - EMPREENDIMENTO CURRAES MATINHOS/PR	1593	R\$ 118.700,00	C
07/05/2020	5	CAIXA GERAL		RECEBIMENTO VENDA IMOVEL RUA H - CASA 3 - EMPREENDIMENTO CURRAES MATINHOS/PR	1593	R\$ 118.700,00	D
11/05/2020	706	GAMA LOCADORA DE EQUIPAMENTOS LTDA		VLR DCTO 268135 GAMA LOCADORA DE EQUIPAMENTO LTDA	161	R\$ 550,00	C
11/05/2020	723	LOCAÇÃO DE EQUIPAMENTO PARA OBRAS		VLR DCTO 268135 GAMA LOCADORA DE EQUIPAMENTO LTDA	161	R\$ 550,00	D
11/05/2020	5	CAIXA GERAL		PGTO DCTO 268135 GAMA LOCADORA DE EQUIPAMENTO LTDA	162	R\$ 550,00	C
11/05/2020	706	GAMA LOCADORA DE EQUIPAMENTOS LTDA		PGTO DCTO 268135 GAMA LOCADORA DE EQUIPAMENTO LTDA	162	R\$ 550,00	D
11/05/2020	711	VOTORANTIN CIMENTOS S.A		VLR NF 157407 VOTORANTIN CIMENTOS S.A	165	R\$ 754,00	C
11/05/2020	557	MATERIAL APLICADO		VLR NF 157407 VOTORANTIN CIMENTOS S.A	165	R\$ 754,00	D
11/05/2020	5	CAIXA GERAL		PGTO NF 157407 VOTORANTIN CIMENTOS S.A	166	R\$ 754,00	C
11/05/2020	711	VOTORANTIN CIMENTOS S.A		PGTO NF 157407 VOTORANTIN CIMENTOS S.A	166	R\$ 754,00	D
12/05/2020	703	MATERP MATERIAIS PARA CONSTRUÇÃO LTDA		VLR NF 11755 MATERP MATERIAIS PARA CONSTRUÇÃO LTDA	149	R\$ 287,40	C
12/05/2020	557	MATERIAL APLICADO		VLR NF 11755 MATERP MATERIAIS PARA CONSTRUÇÃO LTDA	149	R\$ 287,40	D
12/05/2020	5	CAIXA GERAL		PGTO NF 11755 MATERP MATERIAIS PARA CONSTRUÇÃO LTDA	150	R\$ 287,40	C

Este relatório foi gerado pelo Sistema Público de Escrituração Digital - Sped

Versão 8.0.8 do Visualizador

Página 8 de 15



LIVRO DIÁRIO

Entidade: TFI ENGENHARIA LTDA

Período da Escrituração: 01/01/2020 a 31/12/2020

CNPJ: 27.723.924/0001-72

Número de Ordem do Livro: 5

Período Selecionado: 01 de Janeiro de 2020 a 31 de Dezembro de 2020

Data	Nº da Conta	Nome da Conta	Centro de Custo	Histórico	Nº do Lançamento	Valor	D/C
12/05/2020	703	MATERP MATERIAIS PARA CONSTRUÇÃO LTDA		PGTO NF 11755 MATERP MATERIAIS PARA CONSTRUÇÃO LTDA	150	R\$ 287,40	D
12/05/2020	704	COMERCIAL GERDAU		VLR NF 87077 COMERCIAL GERDAU	157	R\$ 5.351,37	C
12/05/2020	557	MATERIAL APLICADO		VLR NF 87077 COMERCIAL GERDAU	157	R\$ 5.351,37	D
12/05/2020	5	CAIXA GERAL		PGTO NF 87077 COMERCIAL GERDAU	158	R\$ 5.351,37	C
12/05/2020	704	COMERCIAL GERDAU		PGTO NF 87077 COMERCIAL GERDAU	158	R\$ 5.351,37	D
12/05/2020	704	COMERCIAL GERDAU		VLR NF 87080 COMERCIAL GERDAU	159	R\$ 1.411,21	C
12/05/2020	557	MATERIAL APLICADO		VLR NF 87080 COMERCIAL GERDAU	159	R\$ 1.411,21	D
12/05/2020	5	CAIXA GERAL		PGTO NF 87080 COMERCIAL GERDAU	160	R\$ 1.411,21	C
12/05/2020	704	COMERCIAL GERDAU		PGTO NF 87080 COMERCIAL GERDAU	160	R\$ 1.411,21	D
13/05/2020	881	BAVCON COMERCIO DE MATERIAIS DE CONSTRUÇÃO LTDA		VLR NF 54749 BAVCON COMERCIO DE MATERIAIS DE CONSTRUÇÃO LTDA	131	R\$ 116,03	C
13/05/2020	557	MATERIAL APLICADO		VLR NF 54749 BAVCON COMERCIO DE MATERIAIS DE CONSTRUÇÃO LTDA	131	R\$ 116,03	D
13/05/2020	5	CAIXA GERAL		PGTO NF 54749 BAVCON COMERCIO DE MATERIAIS DE CONSTRUÇÃO LTDA	132	R\$ 116,03	C
13/05/2020	881	BAVCON COMERCIO DE MATERIAIS DE CONSTRUÇÃO LTDA		PGTO NF 54749 BAVCON COMERCIO DE MATERIAIS DE CONSTRUÇÃO LTDA	132	R\$ 116,03	D
14/05/2020	626	ARISTEU PARAFUSOS ABRASIVOS FERRAMENTAS		VLR NF 242032 ARISTEU PARAFUSO ABRASIVOS FERRAMENTAS	123	R\$ 54,56	C
14/05/2020	623	MATERIAL PARA OBRAS		VLR NF 242032 ARISTEU PARAFUSO ABRASIVOS FERRAMENTAS	123	R\$ 54,56	D
14/05/2020	5	CAIXA GERAL		PGTO NF 242032 ARISTEU PARAFUSO ABRASIVOS FERRAMENTAS	124	R\$ 54,56	C
14/05/2020	626	ARISTEU PARAFUSOS ABRASIVOS FERRAMENTAS		PGTO NF 242032 ARISTEU PARAFUSO ABRASIVOS FERRAMENTAS	124	R\$ 54,56	D
14/05/2020	719	XAVIER DE PAULA E CIA LTDA		VLR NF 56549 XAVIER DE PAULA E CIA LTDA	183	R\$ 305,00	C
14/05/2020	823	MATERIAL PARA OBRAS		VLR NF 56549 XAVIER DE PAULA E CIA LTDA	183	R\$ 305,00	D
14/05/2020	5	CAIXA GERAL		PGTO NF 56549 XAVIER DE PAULA E CIA LTDA	184	R\$ 305,00	C
14/05/2020	719	XAVIER DE PAULA E CIA LTDA		PGTO NF 56549 XAVIER DE PAULA E CIA LTDA	184	R\$ 305,00	D

Este relatório foi gerado pelo Sistema Público de Escrituração Digital - Sped

Versão 8.0.8 do Visualizador

Página 9 de 157

LIVRO DIÁRIO

Entidade: TFI ENGENHARIA LTDA

Período da Escrituração: 01/01/2020 a 31/12/2020

CNPJ: 27.723.924/0001-72

Número de Ordem do Livro: 5

Período Selecionado: 01 de Janeiro de 2020 a 31 de Dezembro de 2020

Data	Nº da Conta	Nome da Conta	Centro de Custo	Histórico	Nº do Lançamento	Valor	D/C
15/05/2020	704	COMERCIAL GERDAU		VLR NF 87280 COMERCIAL GERDAU	151	R\$ 6.827,67	C
15/05/2020	567	MATERIAL APLICADO		VLR NF 87280 COMERCIAL GERDAU	151	R\$ 6.827,67	D
15/05/2020	5	CAIXA GERAL		PGTO NF 87280 COMERCIAL GERDAU	152	R\$ 6.827,67	C
15/05/2020	704	COMERCIAL GERDAU		PGTO NF 87280 COMERCIAL GERDAU	152	R\$ 6.827,67	D
15/05/2020	704	COMERCIAL GERDAU		VLR NF 87279 COMERCIAL GERDAU	153	R\$ 1.769,87	C
15/05/2020	557	MATERIAL APLICADO		VLR NF 87279 COMERCIAL GERDAU	153	R\$ 1.769,87	D
15/05/2020	5	CAIXA GERAL		PGTO NF 87279 COMERCIAL GERDAU	154	R\$ 1.769,87	C
15/05/2020	704	COMERCIAL GERDAU		PGTO NF 87279 COMERCIAL GERDAU	154	R\$ 1.769,87	D
15/05/2020	828	ARISTEU PARAFUSOS ABRASIVOS FERRAMENTAS		VLR NF 242198 ARISTEU PARAFUSOS ABRASIVOS FERRAMENTAS	133	R\$ 42,00	C
15/05/2020	623	MATERIAL PARA OBRAS		VLR NF 242198 ARISTEU PARAFUSOS ABRASIVOS FERRAMENTAS	133	R\$ 42,00	D
16/05/2020	5	CAIXA GERAL		PGTO NF 242198 ARISTEU PARAFUSOS ABRASIVOS FERRAMENTAS	134	R\$ 42,00	C
16/05/2020	828	ARISTEU PARAFUSOS ABRASIVOS FERRAMENTAS		PGTO NF 242198 ARISTEU PARAFUSOS ABRASIVOS FERRAMENTAS	134	R\$ 42,00	D
18/05/2020	704	COMERCIAL GERDAU		VLR NF 87312 COMERCIAL GERDAU	155	R\$ 164,33	C
19/05/2020	557	MATERIAL APLICADO		VLR NF 87312 COMERCIAL GERDAU	155	R\$ 164,33	D
18/05/2020	5	CAIXA GERAL		PGTO NF 87312 COMERCIAL GERDAU	156	R\$ 164,33	C
18/05/2020	704	COMERCIAL GERDAU		PGTO NF 87312 COMERCIAL GERDAU	156	R\$ 164,33	D
18/05/2020	718	CRUZZEPAR SERVIÇOS - TERRAPLENAGEM E PAISAGISMO LTDA		VLR NF 113 CRUZZEPAR SERVIÇOS - TERRAPLENAGEM E PAISAGISMO LTDA	167	R\$ 899,22	C
18/05/2020	183	ISS RETIDO A RECOLHER		VLR NF 113 CRUZZEPAR SERVIÇOS - TERRAPLENAGEM E PAISAGISMO LTDA	167	R\$ 30,78	C
18/05/2020	721	SERVIÇOS PRESTADOS POR TERCEIROS		VLR NF 113 CRUZZEPAR SERVIÇOS - TERRAPLENAGEM E PAISAGISMO LTDA	167	R\$ 960,00	D
18/05/2020	5	CAIXA GERAL		PGTO NF 113 CRUZZEPAR SERVIÇOS - TERRAPLENAGEM E PAISAGISMO LTDA	168	R\$ 869,22	C
18/05/2020	718	CRUZZEPAR SERVIÇOS - TERRAPLENAGEM E PAISAGISMO LTDA		PGTO NF 113 CRUZZEPAR SERVIÇOS - TERRAPLENAGEM E PAISAGISMO LTDA	168	R\$ 869,22	D
18/05/2020	718	XAVIER DE PAULA E CIA LTDA		VLR NF 66607 XAVIER DE PAULA E CIA LTDA	187	R\$ 693,10	C

Este relatório foi gerado pelo Sistema Público de Escrituração Digital - Sped

Versão 8.0.8 do Visualizador

Página 10 de 157



LIVRO DIÁRIO

Entidade: TFI ENGENHARIA LTDA

Período da Escrituração: 01/01/2020 a 31/12/2020

CNPJ: 27.723.924/0001-72

Número de Ordem do Livro: 5

Período Selecionado: 01 de Janeiro de 2020 a 31 de Dezembro de 2020

Data	Nº da Conta	Nome da Conta	Centro de Custo	Histórico	Nº do Lançamento	Valor	D/C
18/05/2020	823	MATERIAL PARA OBRAS		VLR NF 56607 XAVIER DE PAULA E CIA LTDA	187	R\$ 663,10	D
18/05/2020	5	CAIXA GERAL		PGTO NF 56607 XAVIER DE PAULA E CIA LTDA	188	R\$ 663,10	C
18/05/2020	719	XAVIER DE PAULA E CIA LTDA		PGTO NF 56607 XAVIER DE PAULA E CIA LTDA	188	R\$ 663,10	D
19/05/2020	681	BAVCON COMERCIO DE MATERIAIS DE CONSTRUÇÃO LTDA		VLR NF 54771 BAVCON COMERCIO DE MATERIAIS DE CONSTRUÇÃO LTDA	135	R\$ 232,80	C
19/05/2020	623	MATERIAL PARA OBRAS		VLR NF 54771 BAVCON COMERCIO DE MATERIAIS DE CONSTRUÇÃO LTDA	135	R\$ 232,80	D
19/05/2020	5	CAIXA GERAL		PGTO NF 54771 BAVCON COMERCIO DE MATERIAIS DE CONSTRUÇÃO LTDA	136	R\$ 232,80	C
19/05/2020	681	BAVCON COMERCIO DE MATERIAIS DE CONSTRUÇÃO LTDA		PGTO NF 54771 BAVCON COMERCIO DE MATERIAIS DE CONSTRUÇÃO LTDA	136	R\$ 232,80	D
20/05/2020	678	ARTE MATERIAIS DE CONSTRUÇÃO		VLR NF 2956 ARTE MATERIAIS DE CONSTRUÇÃO	142	R\$ 420,00	C
20/05/2020	823	MATERIAL PARA OBRAS		VLR NF 2956 ARTE MATERIAIS DE CONSTRUÇÃO	142	R\$ 420,00	D
20/05/2020	5	CAIXA GERAL		PGTO NF 2956 ARTE MATERIAIS DE CONSTRUÇÃO	144	R\$ 420,00	C
20/05/2020	678	ARTE MATERIAIS DE CONSTRUÇÃO		PGTO NF 2956 ARTE MATERIAIS DE CONSTRUÇÃO	144	R\$ 420,00	D
20/05/2020	5	CAIXA GERAL		PGTO REF INSS 04/2020	315	R\$ 31,47	C
20/05/2020	191	INSS A RECOLHER		PGTO REF INSS 04/2020	315	R\$ 31,47	D
20/05/2020	545	VENDA DE UNIDADES IMOBILIARIAS		RECEBIMENTO VENDA IMOVEL RUA H - CASA 4 - EMPREENDIMENTO CURRAES MATINHOS/PR	1548	R\$ 140.000,00	C
20/05/2020	5	CAIXA GERAL		RECEBIMENTO VENDA IMOVEL RUA H - CASA 4 - EMPREENDIMENTO CURRAES MATINHOS/PR	1548	R\$ 140.000,00	D
20/05/2020	534	UNIDADE 04		BAIXA IMOVEL RUA H - CASA 4 - EMPREENDIMENTO CURRAES MATINHOS/PR	1557	R\$ 115.000,00	C
20/05/2020	167	FORNECEDORES		BAIXA IMOVEL RUA H - CASA 4 - EMPREENDIMENTO CURRAES MATINHOS/PR	1557	R\$ 65.000,00	D
20/05/2020	735	CUSTO DE IMOVEIS VENDIDOS		BAIXA IMOVEL RUA H - CASA 4 - EMPREENDIMENTO CURRAES MATINHOS/PR	1557	R\$ 50.000,00	D
20/05/2020	5	CAIXA GERAL		DESPESAS SERVIÇOS PRESTADOS PARA	1569	R\$ 48.000,00	C

Este relatório foi gerado pelo Sistema Público de Escrituração Digital - Sped

Versão 8.0.8 do Visualizador

Página 11 de 157

LIVRO DIÁRIO

Entidade: TFI ENGENHARIA LTDA

Período da Escrituração: 01/01/2020 a 31/12/2020

CNPJ: 27.723.924/0001-72

Número de Ordem do Livro: 5

Período Selecionado: 01 de Janeiro de 2020 a 31 de Dezembro de 2020

Data	Nº da Conta	Nome da Conta	Centro de Custo	Histórico	Nº do Lançamento	Valor	D/C
				OBRA SAINT ETIENNE			
20/05/2020	821	CONSTRUÇÃO OBRA SAINT ETIENNE RUA 10		DESPESAS SERVIÇOS PRESTADOS PARA OBRA SAINT ETIENNE	1569	R\$ 48.000,00	D
20/05/2020	5	CAIXA GERAL		DESPESAS MATERIAL PARA OBRA SAINT ETIENNE	1570	R\$ 112.000,00	C
20/05/2020	821	CONSTRUÇÃO OBRA SAINT ETIENNE RUA 10		DESPESAS MATERIAL PARA OBRA SAINT ETIENNE	1570	R\$ 112.000,00	D
20/05/2020	55	TERRENOS		REFERENTE A TERRENO PARA CONSTRUÇÃO OBRA SAINT ETIENNE	1577	R\$ 13.000,00	C
20/05/2020	821	CONSTRUÇÃO OBRA SAINT ETIENNE RUA 10		REFERENTE A TERRENO PARA CONSTRUÇÃO OBRA SAINT ETIENNE	1577	R\$ 13.000,00	D
21/05/2020	711	VOTORANTIN CIMENTOS S.A		VLR NF 158573 VOTORANTIN CIMENTOS S.A	177	R\$ 794,00	C
21/05/2020	557	MATERIAL APLICADO		VLR NF 158573 VOTORANTIN CIMENTOS S.A	177	R\$ 794,00	D
21/05/2020	5	CAIXA GERAL		PGTO NF 158573 VOTORANTIN CIMENTOS S.A	178	R\$ 794,00	C
21/05/2020	711	VOTORANTIN CIMENTOS S.A		PGTO NF 158573 VOTORANTIN CIMENTOS S.A	178	R\$ 794,00	D
22/05/2020	877	MARIA APARECIDA CAVALCANTI CAMILO ME		VLR NF 318 MARIA APARECIDA CAVALCANTI CAMILO ME	125	R\$ 3.990,00	C
22/05/2020	183	ISS RETIDO A RECOLHER		VLR NF 318 MARIA APARECIDA CAVALCANTI CAMILO ME	125	R\$ 210,00	C
22/05/2020	721	SERVIÇOS PRESTADOS POR TERCEIROS		VLR NF 318 MARIA APARECIDA CAVALCANTI CAMILO ME	125	R\$ 4.200,00	D
22/05/2020	5	CAIXA GERAL		PGTO NF 318 MARIA APARECIDA CAVALCANTI CAMILO ME	126	R\$ 3.000,00	C
22/05/2020	677	MARIA APARECIDA CAVALCANTI CAMILO ME		PGTO NF 318 MARIA APARECIDA CAVALCANTI CAMILO ME	126	R\$ 3.990,00	D
22/05/2020	691	AREAL ZILLOTTO EXTRAÇÃO E COMERCIO DE AREIA EIRELI		VLR NF 3875 AREAL ZILLOTTO EXTRAÇÃO E COMERCIO DE AREIA EIRELI	139	R\$ 1.428,21	C
22/05/2020	557	MATERIAL APLICADO		VLR NF 3875 AREAL ZILLOTTO EXTRAÇÃO E COMERCIO DE AREIA EIRELI	139	R\$ 1.428,21	D
22/05/2020	5	CAIXA GERAL		PGTO NF 3875 AREAL ZILLOTTO EXTRAÇÃO E COMERCIO DE AREIA EIRELI	140	R\$ 1.428,21	C
22/05/2020	691	AREAL ZILLOTTO EXTRAÇÃO E COMERCIO DE AREIA EIRELI		PGTO NF 3875 AREAL ZILLOTTO EXTRAÇÃO E COMERCIO DE AREIA EIRELI	140	R\$ 1.428,21	D
22/05/2020	702	BASEFORT - ARGAMASSAS E CONCRETOS LTDA		VLR NF 13360 BASEFORT - ARGAMASSAS E CONCRETOS LTDA	147	R\$ 4.771,37	C
22/05/2020	183	ISS RETIDO A RECOLHER		VLR NF 13360 BASEFORT - ARGAMASSAS E	147	R\$ 251,13	C

Este relatório foi gerado pelo Sistema Público de Escrituração Digital - Sped

Versão 8.0.8 do Visualizador

Página 12 de 157



LIVRO DIÁRIO

Entidade: TFI ENGENHARIA LTDA

Período da Escrituração: 01/01/2020 a 31/12/2020

CNPJ: 27.723.924/0001-72

5

Período Selecionado: 01 de Janeiro de 2020 a 31 de Dezembro de 2020

Data	Nº da Conta	Nome da Conta	Centro de Custo	Histórico	Nº do Lançamento	Valor	D/C
				CONCRETOS LTDA			
22/05/2020	557	MATERIAL APLICADO		VLR NF 13360 BASEFORT - ARGAMASSAS E CONCRETOS LTDA	147	R\$ 5.922,50	D
22/05/2020	5	CAIXA GERAL		PGTO NF 13360 BASEFORT - ARGAMASSAS E CONCRETOS LTDA	148	R\$ 4.771,37	C
22/05/2020	702	BASEFORT - ARGAMASSAS E CONCRETOS LTDA		PGTO NF 13360 BASEFORT - ARGAMASSAS E CONCRETOS LTDA	148	R\$ 4.771,37	D
22/05/2020	719	XAVIER DE PAULA E CIA LTDA		VLR NF 56725 XAVIER DE PAULA E CIA LTDA	185	R\$ 110,95	C
22/05/2020	623	MATERIAL PARA OBRAS		VLR NF 56725 XAVIER DE PAULA E CIA LTDA	185	R\$ 110,95	D
22/05/2020	5	CAIXA GERAL		PGTO NF 56725 XAVIER DE PAULA E CIA LTDA	186	R\$ 110,95	C
22/05/2020	719	XAVIER DE PAULA E CIA LTDA		PGTO NF 56725 XAVIER DE PAULA E CIA LTDA	186	R\$ 110,85	D
22/05/2020	727	LUCIANO ANDREI FELIPE		VLR NF 32705 LUCIANO ANDREI FELIPE	209	R\$ 391,51	C
22/05/2020	360	MATERIAL DE HIGIENE E LIMPEZA		VLR NF 32705 LUCIANO ANDREI FELIPE	209	R\$ 391,51	D
22/05/2020	5	CAIXA GERAL		PGTO NF 32705 LUCIANO ANDREI FELIPE	210	R\$ 391,51	C
22/05/2020	727	LUCIANO ANDREI FELIPE		PGTO NF 32705 LUCIANO ANDREI FELIPE	210	R\$ 391,51	D
25/05/2020	719	XAVIER DE PAULA E CIA LTDA		VLR NF 56761 XAVIER DE PAULA E CIA LTDA	189	R\$ 159,20	C
25/05/2020	623	MATERIAL PARA OBRAS		VLR NF 56761 XAVIER DE PAULA E CIA LTDA	189	R\$ 159,20	D
25/05/2020	5	CAIXA GERAL		PGTO NF 56761 XAVIER DE PAULA E CIA LTDA	190	R\$ 159,20	C
25/05/2020	719	XAVIER DE PAULA E CIA LTDA		PGTO NF 56761 XAVIER DE PAULA E CIA LTDA	190	R\$ 159,20	D
25/05/2020	681	BAYCON COMERCIO DE MATERIAIS DE CONSTRUÇÃO LTDA		VLR NF 54812 BAYCON COMERCIO DE MATERIAIS DE CONSTRUÇÃO LTDA	137	R\$ 46,50	C
26/05/2020	623	MATERIAL PARA OBRAS		VLR NF 54812 BAYCON COMERCIO DE MATERIAIS DE CONSTRUÇÃO LTDA	137	R\$ 46,50	D
26/05/2020	5	CAIXA GERAL		PGTO NF 54812 BAYCON COMERCIO DE MATERIAIS DE CONSTRUÇÃO LTDA	138	R\$ 46,50	C
26/05/2020	681	BAYCON COMERCIO DE MATERIAIS DE CONSTRUÇÃO LTDA		PGTO NF 54812 BAYCON COMERCIO DE MATERIAIS DE CONSTRUÇÃO LTDA	138	R\$ 46,50	D
27/05/2020	626	ARISTEU PARAFUSOS ABRASIVOS FERRAMENTAS		VLR NF 243077 ARISTEU PARAFUSOS ABRASIVOS FERRAMENTAS	129	R\$ 53,65	C

Este relatório foi gerado pelo Sistema Público de Escrituração Digital - Sped

Versão 8.0.8 do Visualizador

Página 13 de 157

LIVRO DIÁRIO

Entidade: TFI ENGENHARIA LTDA

Período da Escrituração: 01/01/2020 a 31/12/2020

CNPJ: 27.723.924/0001-72

Número de Ordem do Livro: 5

Período Selecionado: 01 de Janeiro de 2020 a 31 de Dezembro de 2020

Data	Nº da Conta	Nome da Conta	Centro de Custo	Histórico	Nº do Lançamento	Valor	D/C
27/05/2020	523	MATERIAL PARA OBRAS		VLR NF 243077 ARISTEU PARAFUSOS ABRASIVOS FERRAMENTAS	129	R\$ 53,65	D
27/05/2020	5	CAIXA GERAL		PGTO NF 243077 ARISTEU PARAFUSOS ABRASIVOS FERRAMENTAS	130	R\$ 53,65	C
27/05/2020	626	ARISTEU PARAFUSOS ABRASIVOS FERRAMENTAS		PGTO NF 243077 ARISTEU PARAFUSOS ABRASIVOS FERRAMENTAS	130	R\$ 53,65	D
27/05/2020	694	MAXXI INDUSTRIA DE PREGOS LTDA		VLR NF 2398 MAXXI INDUSTRIA DE PREGOS LTDA	169	R\$ 403,57	C
27/05/2020	567	MATERIAL APLICADO		VLR NF 2398 MAXXI INDUSTRIA DE PREGOS LTDA	169	R\$ 403,57	D
27/05/2020	5	CAIXA GERAL		PGTO NF 2398 MAXXI INDUSTRIA DE PREGOS LTDA	170	R\$ 403,57	C
27/05/2020	694	MAXXI INDUSTRIA DE PREGOS LTDA		PGTO NF 2398 MAXXI INDUSTRIA DE PREGOS LTDA	170	R\$ 403,57	D
27/05/2020	719	XAVIER DE PAULA E CIA LTDA		VLR NF 56800 XAVIER DE PAULA E CIA LTDA	175	R\$ 329,60	C
27/05/2020	623	MATERIAL PARA OBRAS		VLR NF 56800 XAVIER DE PAULA E CIA LTDA	175	R\$ 329,60	D
27/05/2020	5	CAIXA GERAL		PGTO NF 56800 XAVIER DE PAULA E CIA LTDA	176	R\$ 329,60	C
27/05/2020	719	XAVIER DE PAULA E CIA LTDA		PGTO NF 56800 XAVIER DE PAULA E CIA LTDA	176	R\$ 329,60	D
27/05/2020	711	VOTORANTIN CIMENTOS S A		VLR NF 159204 VOTORANTIN CIMENTOS S A	179	R\$ 1.588,00	C
27/05/2020	557	MATERIAL APLICADO		VLR NF 159204 VOTORANTIN CIMENTOS S A	179	R\$ 1.588,00	D
27/05/2020	5	CAIXA GERAL		PGTO NF 159204 VOTORANTIN CIMENTOS S A	180	R\$ 1.588,00	C
27/05/2020	711	VOTORANTIN CIMENTOS S A		PGTO NF 159204 VOTORANTIN CIMENTOS S A	180	R\$ 1.588,00	D
28/05/2020	678	ARTE MATERIAIS DE CONSTRUÇÃO		VLR NF 2992 ARTE MATERIAIS DE CONSTRUÇÃO	127	R\$ 464,80	C
28/05/2020	623	MATERIAL PARA OBRAS		VLR NF 2992 ARTE MATERIAIS DE CONSTRUÇÃO	127	R\$ 464,80	D
28/05/2020	5	CAIXA GERAL		PGTO NF 2992 ARTE MATERIAIS DE CONSTRUÇÃO	128	R\$ 464,80	C
28/05/2020	678	ARTE MATERIAIS DE CONSTRUÇÃO		PGTO NF 2992 ARTE MATERIAIS DE CONSTRUÇÃO	128	R\$ 464,80	D
29/05/2020	681	BAVCON COMERCIO DE MATERIAIS DE CONSTRUÇÃO LTDA		VLR NF 54834 BAVCON COMERCIO DE MATERIAIS DE CONSTRUÇÃO LTDA	201	R\$ 38,20	C

Este relatório foi gerado pelo Sistema Público de Escrituração Digital - Sped

Versão 8.0.8 do Visualizador

Página 14 de 157



LIVRO DIÁRIO

Entidade: TFI ENGENHARIA LTDA

Período da Escrituração: 01/01/2020 a 31/12/2020

CNPJ: 27.723.924/0001-72

Número de Ordem do Livro: 5

Período Selecionado: 01 de Janeiro de 2020 a 31 de Dezembro de 2020

Data	Nº da Conta	Nome da Conta	Centro de Custo	Histórico	Nº do Lançamento	Valor	D/C
29/05/2020	623	MATERIAL PARA OBRAS		VLR NF 54834 BAVCON COMERCIO DE MATERIAIS DE CONSTRUÇÃO LTDA	201	R\$ 38,20	D
29/05/2020	5	CAIXA GERAL		PGTO NF 54834 BAVCON COMERCIO DE MATERIAIS DE CONSTRUÇÃO LTDA	202	R\$ 38,20	C
29/05/2020	681	BAVCON COMERCIO DE MATERIAIS DE CONSTRUÇÃO LTDA		PGTO NF 54834 BAVCON COMERCIO DE MATERIAIS DE CONSTRUÇÃO LTDA	202	R\$ 38,20	D
30/05/2020	187	SALÁRIOS E ORDENADOS A PAGAR		REFERENTE FOLHA DE PAGAMENTO DO MÊS 05/2020	287	R\$ 2.952,10	C
30/05/2020	558	SALÁRIOS E ORDENADOS		REFERENTE FOLHA DE PAGAMENTO DO MÊS 05/2020	287	R\$ 2.952,10	D
30/05/2020	558	SALÁRIOS E ORDENADOS		REF. DESCONTOS DE FOLHA DO MÊS 05/2020	288	R\$ 199,52	C
30/05/2020	187	SALÁRIOS E ORDENADOS A PAGAR		REF. DESCONTOS DE FOLHA DO MÊS 05/2020	288	R\$ 199,52	D
30/05/2020	563	VALE TRANSPORTE		REF. A VALE TRANSPORTE DO MÊS 05/2020	289	R\$ 170,00	C
30/05/2020	187	SALÁRIOS E ORDENADOS A PAGAR		REF. A VALE TRANSPORTE DO MÊS 05/2020	289	R\$ 170,00	D
30/05/2020	191	INSS A RECOLHER		INSS A RECOLHER DO MÊS 05/2020	290	R\$ 222,87	C
30/05/2020	187	SALÁRIOS E ORDENADOS A PAGAR		INSS A RECOLHER DO MÊS 05/2020	290	R\$ 222,87	D
30/05/2020	192	FGTS A RECOLHER		FGTS A RECOLHER DO MÊS 05/2020	291	R\$ 226,20	C
30/05/2020	562	FGTS		FGTS A RECOLHER DO MÊS 05/2020	291	R\$ 226,20	D
30/05/2020	187	SALÁRIOS E ORDENADOS A PAGAR		REFERENTE FOLHA DE PAGAMENTO DO MÊS 05/2020	292	R\$ 2.058,21	C
30/05/2020	558	SALÁRIOS E ORDENADOS		REFERENTE FOLHA DE PAGAMENTO DO MÊS 05/2020	292	R\$ 2.058,21	D
30/05/2020	558	SALÁRIOS E ORDENADOS		REF. DESCONTOS DE FOLHA DO MÊS 05/2020	293	R\$ 405,11	C
30/05/2020	187	SALÁRIOS E ORDENADOS A PAGAR		REF. DESCONTOS DE FOLHA DO MÊS 05/2020	293	R\$ 405,11	D
30/05/2020	563	VALE TRANSPORTE		REF. A VALE TRANSPORTE DO MÊS 05/2020	294	R\$ 113,69	C
30/05/2020	187	SALÁRIOS E ORDENADOS A PAGAR		REF. A VALE TRANSPORTE DO MÊS 05/2020	294	R\$ 113,69	D
30/05/2020	191	INSS A RECOLHER		INSS A RECOLHER DO MÊS 05/2020	295	R\$ 197,10	C
30/05/2020	187	SALÁRIOS E ORDENADOS A PAGAR		INSS A RECOLHER DO MÊS 05/2020	295	R\$ 197,10	D
30/05/2020	192	FGTS A RECOLHER		FGTS A RECOLHER DO MÊS 05/2020	296	R\$ 151,58	C

Este relatório foi gerado pelo Sistema Público de Escrituração Digital - Sped

Versão 8.0.8 do Visualizador

Página 15 de 157

LIVRO DIÁRIO

Entidade: TFI ENGENHARIA LTDA

Período da Escrituração: 01/01/2020 a 31/12/2020

CNPJ: 27.723.924/0001-72

Número de Ordem do Livro: 5

Período Selecionado: 01 de Janeiro de 2020 a 31 de Dezembro de 2020

Data	Nº da Conta	Nome da Conta	Centro de Custo	Histórico	Nº do Lançamento	Valor	D/C
30/05/2020	562	FGTS		FGTS A RECOLHER DO MÊS 05/2020	296	R\$ 151,56	D
30/05/2020	187	SALÁRIOS E ORDENADOS A PAGAR		REF A FÉRIAS DO MÊS 05/2020	297	R\$ 217,80	C
30/05/2020	194	PROVISÕES PARA FÉRIAS		REF A FÉRIAS DO MÊS 05/2020	297	R\$ 217,80	D
30/05/2020	5	CAIXA GERAL		REF A PAGAMENTO DE RESCISÃO DO MÊS 05/2020	298	R\$ 1.994,23	C
30/05/2020	187	SALÁRIOS E ORDENADOS A PAGAR		REF A PAGAMENTO DE RESCISÃO DO MÊS 05/2020	298	R\$ 1.994,23	D
30/05/2020	192	FGTS A RECOLHER		FGTS A RECOLHER DO MÊS 05/2020	299	R\$ 13,06	C
30/05/2020	199	FGTS SOBRE PROVISÕES PARA 13º SALÁRIO		FGTS A RECOLHER DO MÊS 05/2020	299	R\$ 13,06	D
30/05/2020	187	SALÁRIOS E ORDENADOS A PAGAR		REF VALE COMPRAS DO MÊS 05/2020	300	R\$ 404,12	C
30/05/2020	564	VALE COMPRAS		REF VALE COMPRAS DO MÊS 05/2020	300	R\$ 404,12	D
30/05/2020	191	INSS A RECOLHER		INSS A RECOLHER DO MÊS 05/2020	301	R\$ 701,39	C
30/05/2020	561	INSS		INSS A RECOLHER DO MÊS 05/2020	301	R\$ 701,39	D
30/05/2020	191	INSS A RECOLHER		INSS A RECOLHER DO MÊS 05/2020	302	R\$ 42,56	C
30/05/2020	561	INSS		INSS A RECOLHER DO MÊS 05/2020	302	R\$ 42,56	D
30/05/2020	194	PROVISÕES PARA FÉRIAS		PROVISÃO DE FÉRIAS DO MÊS 05/2020	303	R\$ 525,31	C
30/05/2020	559	FÉRIAS		PROVISÃO DE FÉRIAS DO MÊS 05/2020	303	R\$ 525,31	D
30/05/2020	195	INSS SOBRE PROVISÕES PARA FÉRIAS		PROVISÃO INSS SOBRE FÉRIAS DO MÊS 05/2020	304	R\$ 136,87	C
30/05/2020	330	INSS		PROVISÃO INSS SOBRE FÉRIAS DO MÊS 05/2020	304	R\$ 136,87	D
30/05/2020	198	FGTS SOBRE PROVISÕES PARA FÉRIAS		PROVISÃO FGTS SOBRE FÉRIAS DO MÊS 05/2020	305	R\$ 42,02	C
30/05/2020	337	FGTS		PROVISÃO FGTS SOBRE FÉRIAS DO MÊS 05/2020	305	R\$ 42,02	D
30/05/2020	336	INSS		ESTORNO PROVISÃO INSS SOBRE FÉRIAS DO MÊS	306	R\$ 56,75	C
30/05/2020	195	INSS SOBRE PROVISÕES PARA FÉRIAS		ESTORNO PROVISÃO INSS SOBRE FÉRIAS DO MÊS	306	R\$ 56,75	D
30/05/2020	337	FGTS		ESTORNO PROVISÃO FGTS SOBRE FÉRIAS DO MÊS	307	R\$ 17,42	C
30/05/2020	198	FGTS SOBRE PROVISÕES PARA FÉRIAS		ESTORNO PROVISÃO FGTS SOBRE FÉRIAS DO MÊS	307	R\$ 17,42	D
30/05/2020	195	PROVISÕES PARA 13º		PROVISÃO DE 13º SALÁRIO DO MÊS	308	R\$ 393,98	C

Este relatório foi gerado pelo Sistema Público de Escrituração Digital - Sped

Versão 8.0.8 do Visualizador

Página 16 de 157

LIVRO DIÁRIO

Entidade: TFI ENGENHARIA LTDA

Período da Escrituração: 01/01/2020 a 31/12/2020

CNPJ: 27.723.924/0001-72

Número de Ordem do Livro: 5

Período Selecionado: 01 de Janeiro de 2020 a 31 de Dezembro de 2020

Data	Nº da Conta	Nome da Conta	Centro de Custo	Histórico	Nº do Lançamento	Valor	D/C
		SALÁRIO		05/2020			
30/05/2020	560	13º SALÁRIO		PROVISÃO DE 13º SALÁRIO DO MÊS 05/2020	308	R\$ 393,98	D
30/05/2020	197	INSS SOBRE PROVISÕES PARA 13º SALÁRIO		PROVISÃO INSS SOBRE 13º SALÁRIO DO MÊS 05/2020	309	R\$ 102,64	C
30/05/2020	561	INSS		PROVISÃO INSS SOBRE 13º SALÁRIO DO MÊS 05/2020	309	R\$ 102,64	D
30/05/2020	199	FGTS SOBRE PROVISÕES PARA 13º SALÁRIO		PROVISÃO FGTS SOBRE 13º SALÁRIO DO MÊS 05/2020	310	R\$ 31,51	C
30/05/2020	562	FGTS		PROVISÃO FGTS SOBRE 13º SALÁRIO DO MÊS 05/2020	310	R\$ 31,51	D
30/05/2020	191	INSS A RECOLHER		INSS A RECOLHER DO MÊS	311	R\$ 7,84	C
30/05/2020	561	INSS		INSS A RECOLHER DO MÊS	311	R\$ 7,84	D
31/05/2020	180	COFINS A RECOLHER		PROVISÃO COFINS 05/2020	1629	R\$ 11.961,00	C
31/05/2020	428	(-) COFINS		PROVISÃO COFINS 05/2020	1629	R\$ 11.961,00	D
31/05/2020	179	PIS A RECOLHER		PROVISÃO PIS 05/2020	1631	R\$ 2.591,55	C
31/05/2020	429	(-) PIS		PROVISÃO PIS 05/2020	1631	R\$ 2.591,55	D
01/05/2020	5	CAIXA GERAL		PGTO COMPRA VALE TRANSPORTE	1512	R\$ 300,00	C
01/05/2020	563	VALE TRANSPORTE		PGTO COMPRA VALE TRANSPORTE	1512	R\$ 300,00	D
03/05/2020	691	AREAL ZILIOITTO EXTRAÇÃO E COMERCIO DE AREIA EIRELI		VLR NF 3890 AREAL ZILIOITTO EXTRAÇÃO DE COMERCIO DE AREIA EIRELI	199	R\$ 1.513,23	C
03/05/2020	557	MATERIAL APLICADO		VLR NF 3890 AREAL ZILIOITTO EXTRAÇÃO DE COMERCIO DE AREIA EIRELI	199	R\$ 1.513,23	D
03/08/2020	5	CAIXA GERAL		PGTO NF 3890 AREAL ZILIOITTO EXTRAÇÃO DE COMERCIO DE AREIA EIRELI	200	R\$ 1.513,23	C
03/08/2020	691	AREAL ZILIOITTO EXTRAÇÃO E COMERCIO DE AREIA EIRELI		PGTO NF 3890 AREAL ZILIOITTO EXTRAÇÃO DE COMERCIO DE AREIA EIRELI	200	R\$ 1.513,23	D
04/05/2020	726	ELETROBIT COMERCIO DE MATERIAIS ELETR LTDA		VLR NF 85670 ELETROBIT COMERCIO DE MATERIAIS ELETR LTDA	195	R\$ 90,60	C
04/08/2020	557	MATERIAL APLICADO		VLR NF 85670 ELETROBIT COMERCIO DE MATERIAIS ELETR LTDA	195	R\$ 90,60	D
04/05/2020	5	CAIXA GERAL		PGTO NF 85670 ELETROBIT COMERCIO DE MATERIAIS ELETR LTDA	196	R\$ 90,60	C
04/08/2020	726	ELETROBIT COMERCIO DE MATERIAIS ELETR LTDA		PGTO NF 85670 ELETROBIT COMERCIO DE MATERIAIS ELETR LTDA	196	R\$ 90,60	D

Este relatório foi gerado pelo Sistema Público de Escrituração Digital - Sped

Versão 8.0.8 do Visualizador

Página 17 de 157

LIVRO DIÁRIO

Entidade: TFI ENGENHARIA LTDA

Período da Escrituração: 01/01/2020 a 31/12/2020

CNPJ: 27.723.924/0001-72

Número de Ordem do Livro: 5

Período Selecionado: 01 de Janeiro de 2020 a 31 de Dezembro de 2020

Data	Nº da Conta	Nome da Conta	Centro de Custo	Histórico	Nº do Lançamento	Valor	D/C
04/06/2020	719	XAVIER DE PAULA E CIA LTDA		VLR NF 56981 XAVIER DE PAULA E CIA LTDA	219	R\$ 93,95	C
04/08/2020	823	MATERIAL PARA OBRAS		VLR NF 56981 XAVIER DE PAULA E CIA LTDA	219	R\$ 93,95	D
04/06/2020	5	CAIXA GERAL		PGTO NF 56981 XAVIER DE PAULA E CIA LTDA	220	R\$ 93,95	C
04/08/2020	719	XAVIER DE PAULA E CIA LTDA		PGTO NF 56981 XAVIER DE PAULA E CIA LTDA	220	R\$ 93,95	D
05/06/2020	5	CAIXA GERAL		PGTO REF SALÁRIOS E ORDENADOS 05/2020	317	R\$ 2.359,71	C
05/06/2020	187	SALÁRIOS E ORDENADOS A PAGAR		PGTO REF SALÁRIOS E ORDENADOS 05/2020	317	R\$ 2.359,71	D
05/06/2020	5	CAIXA GERAL		PGTO REF FGTS 05/2020	319	R\$ 384,84	C
05/06/2020	192	FGTS A RECOLHER		PGTO REF FGTS 05/2020	319	R\$ 384,84	D
08/05/2020	727	LUCIANO ANDREI FELIPE		VLR NF 33438 LUCIANO ANDREI FELIPE	197	R\$ 84,00	C
08/05/2020	360	MATERIAL DE HIGIENE E LIMPEZA		VLR NF 33438 LUCIANO ANDREI FELIPE	197	R\$ 84,00	D
08/05/2020	5	CAIXA GERAL		PGTO NF 33438 LUCIANO ANDREI FELIPE	198	R\$ 84,00	C
08/05/2020	727	LUCIANO ANDREI FELIPE		PGTO NF 33438 LUCIANO ANDREI FELIPE	198	R\$ 84,00	D
08/06/2020	727	LUCIANO ANDREI FELIPE		VLR NF 33437 LUCIANO ANDREI FELIPE	207	R\$ 173,10	C
08/05/2020	360	MATERIAL DE HIGIENE E LIMPEZA		VLR NF 33437 LUCIANO ANDREI FELIPE	207	R\$ 173,10	D
08/05/2020	5	CAIXA GERAL		PGTO NF 33437 LUCIANO ANDREI FELIPE	208	R\$ 173,10	C
08/05/2020	727	LUCIANO ANDREI FELIPE		PGTO NF 33437 LUCIANO ANDREI FELIPE	208	R\$ 173,10	D
08/08/2020	727	LUCIANO ANDREI FELIPE		VLR NF 33437 LUCIANO ANDREI FELIPE	215	R\$ 173,10	C
08/08/2020	360	MATERIAL DE HIGIENE E LIMPEZA		VLR NF 33437 LUCIANO ANDREI FELIPE	215	R\$ 173,10	D
08/08/2020	5	CAIXA GERAL		PGTO NF 33437 LUCIANO ANDREI FELIPE	216	R\$ 173,10	C
08/08/2020	727	LUCIANO ANDREI FELIPE		PGTO NF 33437 LUCIANO ANDREI FELIPE	216	R\$ 173,10	D
09/08/2020	894	MAXXI INDUSTRIA DE PREGOS LTDA		VLR NF 2485 MAXXI INDUSTRIA DE PREGOS LTDA	213	R\$ 156,00	C
09/05/2020	623	MATERIAL PARA OBRAS		VLR NF 2485 MAXXI INDUSTRIA DE PREGOS LTDA	213	R\$ 156,00	D
09/08/2020	5	CAIXA GERAL		PGTO NF 2485 MAXXI INDUSTRIA DE PREGOS LTDA	214	R\$ 156,00	C
09/05/2020	694	MAXXI INDUSTRIA DE PREGOS LTDA		PGTO NF 2485 MAXXI INDUSTRIA DE PREGOS LTDA	214	R\$ 156,00	D

Este relatório foi gerado pelo Sistema Público de Escrituração Digital - Sped

Versão 8.0.8 do Visualizador

Página 18 de 157



LIVRO DIÁRIO

Entidade: TFI ENGENHARIA LTDA

Período da Escrituração: 01/01/2020 a 31/12/2020

CNPJ: 27.723.924/0001-72

Número de Ordem do Livro: 5

Período Selecionado: 01 de Janeiro de 2020 a 31 de Dezembro de 2020

Data	Nº da Conta	Nome da Conta	Centro de Custo	Histórico	Nº do Lançamento	Valor	D/C
09/08/2020	729	SV FERRAMENTAS LTDA		VLR DCTO 78760001 SV FERRAMENTAS LTDA	217	R\$ 290,00	C
09/05/2020	722	LOCAÇÃO DE EQUIPAMENTO		VLR DCTO 78760001 SV FERRAMENTAS LTDA	217	R\$ 290,00	D
09/08/2020	5	CAIXA GERAL		PGTO DCTO 78760001 SV FERRAMENTAS LTDA	218	R\$ 290,00	C
09/05/2020	729	SV FERRAMENTAS LTDA		PGTO DCTO 78760001 SV FERRAMENTAS LTDA	218	R\$ 290,00	D
12/06/2020	728	SV FERRAMENTAS LTDA		VLR NF 17302 SV FERRAMENTAS LTDA	223	R\$ 45,00	C
12/06/2020	623	MATERIAL PARA OBRAS		VLR NF 17302 SV FERRAMENTAS LTDA	223	R\$ 45,00	D
12/08/2020	5	CAIXA GERAL		PGTO NF 17302 SV FERRAMENTAS LTDA	224	R\$ 45,00	C
12/06/2020	729	SV FERRAMENTAS LTDA		PGTO NF 17302 SV FERRAMENTAS LTDA	224	R\$ 45,00	D
17/06/2020	724	ACQUAFORT COM DE MAT DE CONST EIRELI EPP		VLR NF 303925 ACQUAFORT COM DE MAT DE CONST EIRELI EPP	191	R\$ 492,46	C
17/06/2020	557	MATERIAL APLICADO		VLR NF 303925 ACQUAFORT COM DE MAT DE CONST EIRELI EPP	191	R\$ 492,46	D
17/06/2020	5	CAIXA GERAL		PGTO NF 303925 ACQUAFORT COM DE MAT DE CONST EIRELI EPP	192	R\$ 492,46	C
17/08/2020	724	ACQUAFORT COM DE MAT DE CONST EIRELI EPP		PGTO NF 303925 ACQUAFORT COM DE MAT DE CONST EIRELI EPP	192	R\$ 492,46	D
17/05/2020	725	DIPROTEC DIST DE PROD TECN P CONST CIVIL LTDA		VLR NF 229680 DIPROTEC DIST DE PROD TECN P CONST CIVIL LTDA	193	R\$ 366,30	C
17/06/2020	557	MATERIAL APLICADO		VLR NF 229680 DIPROTEC DIST DE PROD TECN P CONST CIVIL LTDA	193	R\$ 366,30	D
17/05/2020	5	CAIXA GERAL		PGTO NF 229680 DIPROTEC DIST DE PROD TECN P CONST CIVIL LTDA	194	R\$ 366,30	C
17/06/2020	725	DIPROTEC DIST DE PROD TECN P CONST CIVIL LTDA		PGTO NF 229680 DIPROTEC DIST DE PROD TECN P CONST CIVIL LTDA	194	R\$ 366,30	D
17/08/2020	694	MAXXI INDUSTRIA DE PREGOS LTDA		VLR NF 2516 MAXXI INDUSTRIA DE PREGOS LTDA	211	R\$ 171,40	C
17/05/2020	623	MATERIAL PARA OBRAS		VLR NF 2516 MAXXI INDUSTRIA DE PREGOS LTDA	211	R\$ 171,40	D
17/08/2020	5	CAIXA GERAL		PGTO NF 2516 MAXXI INDUSTRIA DE PREGOS LTDA	212	R\$ 171,40	C
17/06/2020	694	MAXXI INDUSTRIA DE PREGOS LTDA		PGTO NF 2516 MAXXI INDUSTRIA DE PREGOS LTDA	212	R\$ 171,40	D
19/06/2020	651	BAVCON COMERCIO DE MATERIAIS DE CONSTRUÇÃO LTDA		VLR NF 54944 BAVCON COMERCIO DE MATERIAIS DE CONSTRUÇÃO LTDA	203	R\$ 360,60	C
19/06/2020	623	MATERIAL PARA OBRAS		VLR NF 54944 BAVCON COMERCIO DE MATERIAIS DE CONSTRUÇÃO LTDA	203	R\$ 360,60	D

Este relatório foi gerado pelo Sistema Público de Escrituração Digital - Sped

Versão 8.0.8 do Visualizador

Página 19 de 157

LIVRO DIÁRIO

Entidade: TFI ENGENHARIA LTDA

Período da Escrituração: 01/01/2020 a 31/12/2020

CNPJ: 27.723.924/0001-72

Número de Ordem do Livro: 5

Período Selecionado: 01 de Janeiro de 2020 a 31 de Dezembro de 2020

Data	Nº da Conta	Nome da Conta	Centro de Custo	Histórico	Nº do Lançamento	Valor	D/C
19/06/2020	5	CAIXA GERAL		PGTO NF 54944 BAVCON COMERCIO DE MATERIAS DE CONSTRUCAO LTDA	204	R\$ 360,60	C
19/06/2020	681	BAVCON COMERCIO DE MATERIAS DE CONSTRUÇÃO LTDA		PGTO NF 54944 BAVCON COMERCIO DE MATERIAS DE CONSTRUCAO LTDA	204	R\$ 360,60	D
19/06/2020	6	CAIXA GERAL		PGTO REF INSS 05/2020	318	R\$ 1.141,76	C
19/06/2020	191	INSS A RECOLHER		PGTO REF INSS 05/2020	318	R\$ 1.141,76	D
23/06/2020	731	PEDRO AMAURI PEREIRA		VLR NF 1768 PEDRO AMAURI PEREIRA	253	R\$ 2.160,00	C
23/06/2020	567	MATERIAL APLICADO		VLR NF 1768 PEDRO AMAURI PEREIRA	253	R\$ 2.160,00	D
23/06/2020	5	CAIXA GERAL		PGTO NF 1768 PEDRO AMAURI PEREIRA	254	R\$ 2.160,00	C
23/06/2020	731	PEDRO AMAURI PEREIRA		PGTO NF 1768 PEDRO AMAURI PEREIRA	254	R\$ 2.160,00	D
24/06/2020	728	CERAMICA CETRAZINHO LTDA		VLR NF 617 CERAMICA CETRAZINHO LTDA	205	R\$ 2.130,00	C
24/06/2020	567	MATERIAL APLICADO		VLR NF 617 CERAMICA CETRAZINHO LTDA	205	R\$ 2.130,00	D
24/06/2020	5	CAIXA GERAL		PGTO NF 617 CERAMICA CETRAZINHO LTDA	206	R\$ 2.130,00	C
24/06/2020	728	CERAMICA CETRAZINHO LTDA		PGTO NF 617 CERAMICA CETRAZINHO LTDA	206	R\$ 2.130,00	D
25/06/2020	411	SERVIÇOS PRESTADOS		REFERENTE A SERVIÇOS PRESTADOS NF 54 SAO JOSE DOS PINHAIS PREFEITURA	105	R\$ 65.588,89	C
25/06/2020	547	SAO JOSE DOS PINHAIS PREFEITURA		REFERENTE A SERVIÇOS PRESTADOS NF 54 SAO JOSE DOS PINHAIS PREFEITURA	105	R\$ 65.588,89	D
25/06/2020	476	ISS A RECUPERAR		REFERENTE A SERVIÇOS PRESTADOS NF 54 SAO JOSE DOS PINHAIS PREFEITURA	105	R\$ 998,93	D
25/06/2020	38	INSS A COMPENSAR		REFERENTE A SERVIÇOS PRESTADOS NF 54 SAO JOSE DOS PINHAIS PREFEITURA	105	R\$ 699,18	D
25/06/2020	711	VOTORANTIM CIMENTOS SA		VLR NF 162316 VOTORANTIM CIMENTOS SA	279	R\$ 794,00	C
25/06/2020	567	MATERIAL APLICADO		VLR NF 162316 VOTORANTIM CIMENTOS SA	279	R\$ 794,00	D
25/06/2020	5	CAIXA GERAL		PGTO NF 162316 VOTORANTIM CIMENTOS SA	280	R\$ 794,00	C
25/06/2020	711	VOTORANTIM CIMENTOS SA		PGTO NF 162316 VOTORANTIM CIMENTOS SA	280	R\$ 794,00	D
25/06/2020	547	SAO JOSE DOS PINHAIS PREFEITURA		RECEBIMENTO NF 54 SAO JOSE DOS PINHAIS PREFEITURA	1488	R\$ 64.790,99	C
25/06/2020	5	CAIXA GERAL		RECEBIMENTO NF 54 SAO JOSE DOS PINHAIS PREFEITURA	1488	R\$ 64.790,99	D
30/06/2020	187	SALÁRIOS E ORDENADOS		REFERENTE FOLHA DE PAGAMENTO DO	320	R\$ 5.196,84	C

Este relatório foi gerado pelo Sistema Público de Escrituração Digital - Sped

Versão 8.0.8 do Visualizador

Página 20 de 157



LIVRO DIÁRIO

Entidade: TFI ENGENHARIA LTDA

Período da Escrituração: 01/01/2020 a 31/12/2020

CNPJ: 27.723.924/0001-72

Número de Ordem do Livro: 5

Período Selecionado: 01 de Janeiro de 2020 a 31 de Dezembro de 2020

Data	Nº da Conta	Nome da Conta	Centro de Custo	Histórico	Nº do Lançamento	Valor	D/C
		A PAGAR		MÊS 06/2020			
30/06/2020	558	SALARIOS E ORDENADOS		REFERENTE FOLHA DE PAGAMENTO DO MÊS 06/2020	320	R\$ 5.196,84	D
30/06/2020	563	VALE TRANSPORTE		REF A VALE TRANSPORTE DO MÊS 06/2020	321	R\$ 248,97	C
30/06/2020	187	SALÁRIOS E ORDENADOS A PAGAR		REF. A VALE TRANSPORTE DO MÊS 06/2020	321	R\$ 248,97	D
30/06/2020	191	INSS A RECOLHER		INSS A RECOLHER DO MÊS 06/2020	322	R\$ 441,00	C
30/06/2020	187	SALÁRIOS E ORDENADOS A PAGAR		INSS A RECOLHER DO MÊS 06/2020	322	R\$ 441,00	D
30/06/2020	192	FGTS A RECOLHER		FGTS A RECOLHER DO MÊS 06/2020	323	R\$ 415,73	C
30/06/2020	562	FGTS		FGTS A RECOLHER DO MÊS 06/2020	323	R\$ 415,73	D
30/06/2020	178	IRRF A RECOLHER		IRRF A RECOLHER DO MÊS 06/2020	324	R\$ 45,74	C
30/06/2020	187	SALÁRIOS E ORDENADOS A PAGAR		IRRF A RECOLHER DO MÊS 06/2020	324	R\$ 45,74	D
30/06/2020	191	INSS A RECOLHER		INSS A RECOLHER DO MÊS 06/2020	325	R\$ 392,38	C
30/06/2020	561	INSS		INSS A RECOLHER DO MÊS 06/2020	325	R\$ 392,38	D
30/06/2020	194	PROVISÕES PARA FÉRIAS		PROVISÃO DE FÉRIAS DO MÊS 06/2020	326	R\$ 679,08	C
30/06/2020	560	FÉRIAS		PROVISÃO DE FÉRIAS DO MÊS 06/2020	326	R\$ 679,08	D
30/06/2020	196	INSS SOBRE PROVISÕES PARA FÉRIAS		PROVISÃO INSS SOBRE FÉRIAS DO MÊS 06/2020	327	R\$ 176,91	C
30/06/2020	336	INSS		PROVISÃO INSS SOBRE FÉRIAS DO MÊS 06/2020	327	R\$ 176,91	D
30/06/2020	198	FGTS SOBRE PROVISÕES PARA FÉRIAS		PROVISÃO FGTS SOBRE FÉRIAS DO MÊS 06/2020	328	R\$ 54,32	C
30/06/2020	337	FGTS		PROVISÃO FGTS SOBRE FÉRIAS DO MÊS 06/2020	328	R\$ 54,32	D
30/06/2020	195	PROVISÕES PARA 13º SALÁRIO		PROVISÃO DE 13º SALÁRIO DO MÊS 06/2020	329	R\$ 509,31	C
30/06/2020	560	13º SALÁRIO		PROVISÃO DE 13º SALÁRIO DO MÊS 06/2020	329	R\$ 509,31	D
30/06/2020	197	INSS SOBRE PROVISÕES PARA 13º SALÁRIO		PROVISÃO INSS SOBRE 13º SALÁRIO DO MÊS 06/2020	330	R\$ 132,67	C
30/06/2020	561	INSS		PROVISÃO INSS SOBRE 13º SALÁRIO DO MÊS 06/2020	330	R\$ 132,67	D
30/06/2020	199	FGTS SOBRE PROVISÕES PARA 13º SALÁRIO		PROVISÃO FGTS SOBRE 13º SALÁRIO DO MÊS 06/2020	331	R\$ 40,73	C
30/06/2020	562	FGTS		PROVISÃO FGTS SOBRE 13º SALÁRIO DO	331	R\$ 40,73	D

Este relatório foi gerado pelo Sistema Público de Escrituração Digital - Sped

Versão 8.0.8 do Visualizador

Página 21 de 157

LIVRO DIÁRIO

Entidade: TFI ENGENHARIA LTDA

Período da Escrituração: 01/01/2020 a 31/12/2020

CNPJ: 27.723.924/0001-72

Número de Ordem do Livro: 5

Período Selecionado: 01 de Janeiro de 2020 a 31 de Dezembro de 2020

Data	Nº da Conta	Nome da Conta	Centro de Custo	Histórico	Nº de Lançamento	Valor	D/C
				MES 06/2020			
30/06/2020	561	INSS		ESTORNO INSS DO MÊS	332	R\$ 0,04	C
30/06/2020	191	INSS A RECOLHER		ESTORNO INSS DO MÊS	332	R\$ 0,04	D
30/06/2020	180	COFINS A RECOLHER		PROVISAO COFINS 06.2020	1600	R\$ 1.997,66	C
30/06/2020	428	(-) COFINS		PROVISAO COFINS 06.2020	1600	R\$ 1.997,66	D
30/06/2020	179	PIS A RECOLHER		PROVISAO PIS 06.2020	1602	R\$ 432,83	C
30/06/2020	429	(-) PIS		PROVISAO PIS 06.2020	1602	R\$ 432,83	D
30/06/2020	176	IMPOSTO DE RENDA A RECOLHER		PROVISAO IRPJ 06/2020	1604	R\$ 11,98	C
30/06/2020	478	(-) IMPOSTO DE RENDA		PROVISAO IRPJ 06/2020	1604	R\$ 11,98	D
30/06/2020	176	IMPOSTO DE RENDA A RECOLHER		PROVISAO IRPJ 06/2020	1605	R\$ 787,07	C
30/06/2020	478	(-) IMPOSTO DE RENDA		PROVISAO IRPJ 06/2020	1605	R\$ 787,07	D
30/06/2020	176	IMPOSTO DE RENDA A RECOLHER		PROVISAO IRPJ 06/2020	1606	R\$ 5.974,00	C
30/06/2020	478	(-) IMPOSTO DE RENDA		PROVISAO IRPJ 06/2020	1606	R\$ 5.974,00	D
30/06/2020	177	CONTRIBUIÇÃO SOCIAL A RECOLHER		PROVISAO CSLL 06/2020	1608	R\$ 719,18	C
30/06/2020	477	(-) CONTRIBUIÇÃO SOCIAL		PROVISAO CSLL 06/2020	1608	R\$ 719,18	D
30/06/2020	177	CONTRIBUIÇÃO SOCIAL A RECOLHER		PROVISAO CSLL 06/2020	1609	R\$ 4.306,96	C
30/06/2020	477	(-) CONTRIBUIÇÃO SOCIAL		PROVISAO CSLL 06/2020	1609	R\$ 4.306,96	D
30/06/2020	336	INSS		ENCERRAMENTO SEGUNDO TRIMESTRE 2020	1678	R\$ 257,03	C
30/06/2020	473	RESULTADO DO EXERCÍCIO		ENCERRAMENTO SEGUNDO TRIMESTRE 2020	1678	R\$ 257,03	D
30/06/2020	337	FGTS		ENCERRAMENTO SEGUNDO TRIMESTRE 2020	1679	R\$ 78,92	C
30/06/2020	473	RESULTADO DO EXERCÍCIO		ENCERRAMENTO SEGUNDO TRIMESTRE 2020	1679	R\$ 78,92	D
30/06/2020	360	MATERIAL DE HIGIENE E LIMPEZA		ENCERRAMENTO SEGUNDO TRIMESTRE 2020	1680	R\$ 791,71	C
30/06/2020	473	RESULTADO DO EXERCÍCIO		ENCERRAMENTO SEGUNDO TRIMESTRE 2020	1680	R\$ 791,71	D
30/06/2020	368	JUROS PASSIVOS		ENCERRAMENTO SEGUNDO TRIMESTRE 2020	1681	R\$ 474,48	C

Este relatório foi gerado pelo Sistema Público de Escrituração Digital – Sped

Versão 8.0.8 do Visualizador

Página 22 de 157

LIVRO DIÁRIO

Entidade: TFI ENGENHARIA LTDA

Período da Escrituração: 01/01/2020 a 31/12/2020

CNPJ: 27.723.924/0001-72

Número de Ordem do Livro: 5

Período Selecionado: 01 de Janeiro de 2020 a 31 de Dezembro de 2020

Data	Nº da Conta	Nome da Conta	Centro de Custo	Histórico	Nº de Lançamento	Valor	D/C
30/06/2020	473	RESULTADO DO EXERCÍCIO		ENCERRAMENTO SEGUNDO TRIMESTRE 2020	1681	R\$ 474,48	D
30/06/2020	473	RESULTADO DO EXERCÍCIO		ENCERRAMENTO SEGUNDO TRIMESTRE 2020	1682	R\$ 66.588,89	C
30/06/2020	411	SERVIÇOS PRESTADOS		ENCERRAMENTO SEGUNDO TRIMESTRE 2020	1682	R\$ 66.588,89	D
30/06/2020	428	(-) COFINS		ENCERRAMENTO SEGUNDO TRIMESTRE 2020	1683	R\$ 13.958,66	C
30/06/2020	473	RESULTADO DO EXERCÍCIO		ENCERRAMENTO SEGUNDO TRIMESTRE 2020	1683	R\$ 13.958,66	D
30/06/2020	429	(-) PIS		ENCERRAMENTO SEGUNDO TRIMESTRE 2020	1684	R\$ 3.024,38	C
30/06/2020	473	RESULTADO DO EXERCÍCIO		ENCERRAMENTO SEGUNDO TRIMESTRE 2020	1684	R\$ 3.024,38	D
30/06/2020	477	(-) CONTRIBUIÇÃO SOCIAL		ENCERRAMENTO SEGUNDO TRIMESTRE 2020	1685	R\$ 5.025,12	C
30/06/2020	473	RESULTADO DO EXERCÍCIO		ENCERRAMENTO SEGUNDO TRIMESTRE 2020	1685	R\$ 5.025,12	D
30/06/2020	478	(-) IMPOSTO DE RENDA		ENCERRAMENTO SEGUNDO TRIMESTRE 2020	1686	R\$ 6.773,05	C
30/06/2020	473	RESULTADO DO EXERCÍCIO		ENCERRAMENTO SEGUNDO TRIMESTRE 2020	1686	R\$ 6.773,05	D
30/06/2020	473	RESULTADO DO EXERCÍCIO		ENCERRAMENTO SEGUNDO TRIMESTRE 2020	1687	R\$ 398.700,00	C
30/06/2020	545	VENDA DE UNIDADES IMOBILIARIAS		ENCERRAMENTO SEGUNDO TRIMESTRE 2020	1687	R\$ 398.700,00	D
30/06/2020	567	MATERIAL APLICADO		ENCERRAMENTO SEGUNDO TRIMESTRE 2020	1688	R\$ 34.416,55	C
30/06/2020	473	RESULTADO DO EXERCÍCIO		ENCERRAMENTO SEGUNDO TRIMESTRE 2020	1688	R\$ 34.416,55	D
30/06/2020	568	SALÁRIOS E ORDENADOS		ENCERRAMENTO SEGUNDO TRIMESTRE 2020	1689	R\$ 9.863,88	C
30/06/2020	473	RESULTADO DO EXERCÍCIO		ENCERRAMENTO SEGUNDO TRIMESTRE 2020	1689	R\$ 9.863,88	D
30/06/2020	559	FERIAS		ENCERRAMENTO SEGUNDO TRIMESTRE 2020	1690	R\$ 1.204,39	C
30/06/2020	473	RESULTADO DO EXERCÍCIO		ENCERRAMENTO SEGUNDO TRIMESTRE 2020	1690	R\$ 1.204,39	D
30/06/2020	560	13º SALARIO		ENCERRAMENTO SEGUNDO TRIMESTRE 2020	1691	R\$ 903,29	C
30/06/2020	473	RESULTADO DO EXERCÍCIO		ENCERRAMENTO SEGUNDO TRIMESTRE 2020	1691	R\$ 903,29	D



Este relatório foi gerado pelo Sistema Público de Escrituração Digital – Sped

Versão 8.0.8 do Visualizador

Página 23 de 157

LIVRO DIÁRIO

Entidade: TFI ENGENHARIA LTDA

Período da Escrituração: 01/01/2020 a 31/12/2020

CNPJ: 27.723.924/0001-72

Número de Ordem do Livro: 5

Período Selecionado: 01 de Janeiro de 2020 a 31 de Dezembro de 2020

Data	Nº da Conta	Nome da Conta	Centro de Custo	Histórico	Nº do Lançamento	Valor	D/C
30/02/2020	561	INSS		ENCERRAMENTO SEGUNDO TRIMESTRE 2020	1592	R\$ 1.391,31	C
30/08/2020	473	RESULTADO DO EXERCÍCIO		ENCERRAMENTO SEGUNDO TRIMESTRE 2020	1602	R\$ 1.391,31	D
30/05/2020	562	FGTS		ENCERRAMENTO SEGUNDO TRIMESTRE 2020	1593	R\$ 880,65	C
30/08/2020	473	RESULTADO DO EXERCÍCIO		ENCERRAMENTO SEGUNDO TRIMESTRE 2020	1603	R\$ 880,65	D
30/05/2020	563	VALE TRANSPORTE		ENCERRAMENTO SEGUNDO TRIMESTRE 2020	1604	R\$ 52,67	C
30/05/2020	473	RESULTADO DO EXERCÍCIO		ENCERRAMENTO SEGUNDO TRIMESTRE 2020	1594	R\$ 52,67	D
30/05/2020	564	VALE COMPRAS		ENCERRAMENTO SEGUNDO TRIMESTRE 2020	1605	R\$ 480,60	C
30/05/2020	473	RESULTADO DO EXERCÍCIO		ENCERRAMENTO SEGUNDO TRIMESTRE 2020	1605	R\$ 480,60	D
30/08/2020	623	MATERIAL PARA OBRAS		ENCERRAMENTO SEGUNDO TRIMESTRE 2020	1606	R\$ 5.794,10	C
30/05/2020	473	RESULTADO DO EXERCÍCIO		ENCERRAMENTO SEGUNDO TRIMESTRE 2020	1606	R\$ 5.794,10	D
30/05/2020	721	SERVIÇOS PRESTADOS POR TERCEIROS		ENCERRAMENTO SEGUNDO TRIMESTRE 2020	1607	R\$ 5.100,00	C
30/08/2020	473	RESULTADO DO EXERCÍCIO		ENCERRAMENTO SEGUNDO TRIMESTRE 2020	1607	R\$ 5.100,00	D
30/05/2020	722	LOCAÇÃO DE EQUIPAMENTO		ENCERRAMENTO SEGUNDO TRIMESTRE 2020	1608	R\$ 290,00	C
30/08/2020	473	RESULTADO DO EXERCÍCIO		ENCERRAMENTO SEGUNDO TRIMESTRE 2020	1608	R\$ 290,00	D
30/05/2020	723	LOCAÇÃO DE EQUIPAMENTO PARA OBRAS		ENCERRAMENTO SEGUNDO TRIMESTRE 2020	1609	R\$ 550,00	C
30/05/2020	473	RESULTADO DO EXERCÍCIO		ENCERRAMENTO SEGUNDO TRIMESTRE 2020	1609	R\$ 550,00	D
30/08/2020	735	CUSTO DE IMOVEIS VENDIDOS		ENCERRAMENTO SEGUNDO TRIMESTRE 2020	1700	R\$ 150.000,00	C
30/05/2020	473	RESULTADO DO EXERCÍCIO		ENCERRAMENTO SEGUNDO TRIMESTRE 2020	1700	R\$ 150.000,00	D
30/08/2020	266	LUCROS ACUMULADOS		ENCERRAMENTO SEGUNDO TRIMESTRE 2020	1701	R\$ 223.978,10	C
30/05/2020	473	RESULTADO DO EXERCÍCIO		ENCERRAMENTO SEGUNDO TRIMESTRE 2020	1701	R\$ 223.978,10	D
01/07/2020	65	TERRENOS		TRANSFERENCIA TERRENO PARA CONSTRUÇÃO OBRA SAINT ETIENNE RUA	1586	R\$ 25.000,00	C

Este relatório foi gerado pelo Sistema Público de Escrituração Digital - Sped

Versão 8.0.8 do Visualizador

Página 24 de 157

LIVRO DIÁRIO

Entidade: TFI ENGENHARIA LTDA

Período da Escrituração: 01/01/2020 a 31/12/2020

CNPJ: 27.723.924/0001-72

Número de Ordem do Livro: 5

Período Selecionado: 01 de Janeiro de 2020 a 31 de Dezembro de 2020

Data	Nº da Conta	Nome da Conta	Centro de Custo	Histórico	Nº do Lançamento	Valor	D/C
				15.64			
01/07/2020	831	CONSTRUÇÃO OBRA SAINT ETIENNE RUA 15.64		TRANSFERENCIA TERRENO PARA CONSTRUÇÃO OBRA SAINT ETIENNE RUA 15.64	1586	R\$ 25.000,00	D
01/07/2020	65	TERRENOS		TRANSFERENCIA TERRENO PARA CONSTRUÇÃO OBRA SAINT ETIENNE RUA 19	1592	R\$ 20.000,00	C
01/07/2020	836	CONSTRUÇÃO OBRA SAINT ETIENNE RUA 19		TRANSFERENCIA TERRENO PARA CONSTRUÇÃO OBRA SAINT ETIENNE RUA 19	1592	R\$ 20.000,00	D
03/07/2020	5	CAIXA GERAL		PGTO REF VALE COMPRAS 07/2020	380	R\$ 1.081,12	C
03/07/2020	187	SALÁRIOS E ORDENADOS A PAGAR		PGTO REF VALE COMPRAS 07/2020	380	R\$ 1.081,12	D
05/07/2020	5	CAIXA GERAL		PGTO REF SALARIOS E ORDENADOS 05/2020	333	R\$ 4.461,13	C
05/07/2020	187	SALÁRIOS E ORDENADOS A PAGAR		PGTO REF SALARIOS E ORDENADOS 05/2020	333	R\$ 4.461,13	D
07/07/2020	5	CAIXA GERAL		PGTO REF FGTS 05/2020	336	R\$ 415,73	C
07/07/2020	192	FGTS A RECOLHER		PGTO REF FGTS 05/2020	336	R\$ 415,73	D
07/07/2020	5	CAIXA GERAL		PGTO COMPRA VALE TRANSPORTE	1513	R\$ 258,40	C
07/07/2020	563	VALE TRANSPORTE		PGTO COMPRA VALE TRANSPORTE	1513	R\$ 258,40	D
08/07/2020	691	AREAL ZILLOTTO EXTRAÇÃO E COMERCIO DE AREIA EIRELI		VLR NF 3971 AREAL ZILLOTTO EXTRAÇÃO E COMERCIO DE AREIA EIRELI	239	R\$ 728,07	C
08/07/2020	657	MATERIAL APLICADO		VLR NF 3071 AREAL ZILLOTTO EXTRAÇÃO E COMERCIO DE AREIA EIRELI	239	R\$ 728,07	D
08/07/2020	5	CAIXA GERAL		PGTO NF 3971 AREAL ZILLOTTO EXTRAÇÃO E COMERCIO DE AREIA EIRELI	240	R\$ 728,07	C
08/07/2020	691	AREAL ZILLOTTO EXTRAÇÃO E COMERCIO DE AREIA EIRELI		PGTO NF 3971 AREAL ZILLOTTO EXTRAÇÃO E COMERCIO DE AREIA EIRELI	240	R\$ 728,07	D
15/07/2020	732	PEREIRA E RAMOS LTDA - ME		VLR NF 129 PEREIRA E RAMOS LTDA - ME	256	R\$ 6.449,32	C
15/07/2020	557	MATERIAL APLICADO		VLR NF 129 PEREIRA E RAMOS LTDA - ME	256	R\$ 6.449,32	D
15/07/2020	5	CAIXA GERAL		PGTO NF 129 PEREIRA E RAMOS LTDA - ME	256	R\$ 6.449,32	C
15/07/2020	732	PEREIRA E RAMOS LTDA - ME		PGTO NF 129 PEREIRA E RAMOS LTDA - ME	256	R\$ 6.449,32	D
20/07/2020	5	CAIXA GERAL		PGTO REF INSS 06/2020	334	R\$ 833,34	C



Handwritten signature and initials in blue ink.

Handwritten signature and initials in blue ink.

Handwritten signature and initials in blue ink.

Este relatório foi gerado pelo Sistema Público de Escrituração Digital - Sped

Versão 8.0.8 do Visualizador

Página 25 de 157

LIVRO DIÁRIO

Entidade: TFI ENGENHARIA LTDA

Período da Escrituração: 01/01/2020 a 31/12/2020

CNPJ: 27.723.924/0001-72

Número de Ordem do Livro: 5

Período Selecionado: 01 de Janeiro de 2020 a 31 de Dezembro de 2020

Data	Nº da Conta	Nome da Conta	Centro de Custo	Histórico	Nº do Lançamento	Valor	D/C
20/07/2020	181	INSS A RECOLHER		PGTO REF INSS 06/2020	334	R\$ 833,34	D
20/07/2020	5	CAIXA GERAL		PGTO REF IRRF 06/2020	335	R\$ 45,74	C
20/07/2020	178	IRRF A RECOLHER		PGTO REF IRRF 06/2020	335	R\$ 45,74	D
24/07/2020	5	CAIXA GERAL		PGTO COFINS 06/2020	1601	R\$ 1.997,67	C
24/07/2020	180	COFINS A RECOLHER		PGTO COFINS 06/2020	1501	R\$ 1.997,67	D
24/07/2020	5	CAIXA GERAL		PGTO PIS 06/2020	1503	R\$ 426,33	C
24/07/2020	170	PIS A RECOLHER		PGTO PIS 06/2020	1603	R\$ 426,33	D
30/07/2020	5	CAIXA GERAL		PGTO IRPJ 06/2020	1607	R\$ 6.773,05	C
30/07/2020	176	IMPOSTO DE RENDA A RECOLHER		PGTO IRPJ 06/2020	1607	R\$ 6.773,05	D
30/07/2020	5	CAIXA GERAL		PGTO CSLL 06/2020	1610	R\$ 5.026,12	C
30/07/2020	177	CONTRIBUIÇÃO SOCIAL A RECOLHER		PGTO CSLL 06/2020	1610	R\$ 5.026,12	D
31/07/2020	187	SALÁRIOS E ORDENADOS A PAGAR		REFERENTE FOLHA DE PAGAMENTO DO MÊS 07/2020	337	R\$ 4.885,39	C
31/07/2020	558	SALÁRIOS E ORDENADOS		REFERENTE FOLHA DE PAGAMENTO DO MÊS 07/2020	337	R\$ 4.885,39	D
31/07/2020	563	VALE TRANSPORTE		REF. A VALE TRANSPORTE DO MÊS 07/2020	338	R\$ 171,51	C
31/07/2020	187	SALÁRIOS E ORDENADOS A PAGAR		REF. A VALE TRANSPORTE DO MÊS 07/2020	338	R\$ 171,51	D
31/07/2020	191	INSS A RECOLHER		INSS A RECOLHER DO MÊS 07/2020	339	R\$ 431,42	C
31/07/2020	187	SALÁRIOS E ORDENADOS A PAGAR		INSS A RECOLHER DO MÊS 07/2020	339	R\$ 431,42	D
31/07/2020	192	FGTS A RECOLHER		FGTS A RECOLHER DO MÊS 07/2020	340	R\$ 390,82	C
31/07/2020	562	FGTS		FGTS A RECOLHER DO MÊS 07/2020	340	R\$ 390,82	D
31/07/2020	178	IRRF A RECOLHER		IRRF A RECOLHER DO MÊS 07/2020	341	R\$ 51,83	C
31/07/2020	187	SALÁRIOS E ORDENADOS A PAGAR		IRRF A RECOLHER DO MÊS 07/2020	341	R\$ 51,83	D
31/07/2020	187	SALÁRIOS E ORDENADOS A PAGAR		REFERENTE FOLHA DE PAGAMENTO DO MÊS 07/2020	342	R\$ 1.568,30	C
31/07/2020	558	SALÁRIOS E ORDENADOS		REFERENTE FOLHA DE PAGAMENTO DO MÊS 07/2020	342	R\$ 1.568,30	D
31/07/2020	558	SALÁRIOS E ORDENADOS		REF. DESCONTOS DE FOLHA DO MÊS 07/2020	343	R\$ 1.004,78	C
31/07/2020	187	SALÁRIOS E ORDENADOS		REF. DESCONTOS DE FOLHA DO MÊS 07/2020	343	R\$ 1.004,78	D

Este relatório foi gerado pelo Sistema Público de Escrituração Digital - Sped

Versão 8.0.8 do Visualizador

Página 27 de 157



LIVRO DIÁRIO

Entidade: TFI ENGENHARIA LTDA

Período da Escrituração: 01/01/2020 a 31/12/2020

CNPJ: 27.723.924/0001-72

Número de Ordem do Livro: 5

Período Selecionado: 01 de Janeiro de 2020 a 31 de Dezembro de 2020

Data	Nº da Conta	Nome da Conta	Centro de Custo	Histórico	Nº do Lançamento	Valor	D/C
		A PAGAR		07/2020			
31/07/2020	563	VALE TRANSPORTE		REF. A VALE TRANSPORTE DO MÊS 07/2020	344	R\$ 44,28	C
31/07/2020	187	SALÁRIOS E ORDENADOS A PAGAR		REF. A VALE TRANSPORTE DO MÊS 07/2020	344	R\$ 44,28	D
31/07/2020	191	INSS A RECOLHER		INSS A RECOLHER DO MÊS 07/2020	345	R\$ 72,64	C
31/07/2020	187	SALÁRIOS E ORDENADOS A PAGAR		INSS A RECOLHER DO MÊS 07/2020	345	R\$ 72,64	D
31/07/2020	192	FGTS A RECOLHER		FGTS A RECOLHER DO MÊS 07/2020	346	R\$ 59,04	C
31/07/2020	562	FGTS		FGTS A RECOLHER DO MÊS 07/2020	346	R\$ 59,04	D
31/07/2020	187	SALÁRIOS E ORDENADOS A PAGAR		REF. A FÉRIAS DO MÊS 07/2020	347	R\$ 240,01	C
31/07/2020	194	PROVISÕES PARA FÉRIAS		REF. A FÉRIAS DO MÊS 07/2020	347	R\$ 240,01	D
31/07/2020	5	CAIXA GERAL		REF. A PAGAMENTO DE RESCISÃO DO MÊS 07/2020	348	R\$ 957,38	C
31/07/2020	187	SALÁRIOS E ORDENADOS A PAGAR		REF. A PAGAMENTO DE RESCISÃO DO MÊS 07/2020	348	R\$ 957,38	D
31/07/2020	192	FGTS A RECOLHER		FGTS A RECOLHER DO MÊS 07/2020	349	R\$ 18,46	C
31/07/2020	190	FGTS SOBRE PROVISÕES PARA 13º SALÁRIO		FGTS A RECOLHER DO MÊS 07/2020	349	R\$ 18,46	D
31/07/2020	187	SALÁRIOS E ORDENADOS A PAGAR		REF. VALE COMPRAS DO MÊS 07/2020	350	R\$ 264,77	C
31/07/2020	564	VALE COMPRAS		REF. VALE COMPRAS DO MÊS 07/2020	350	R\$ 264,77	D
31/07/2020	187	SALÁRIOS E ORDENADOS A PAGAR		REF. VALE COMPRAS DO MÊS 07/2020	351	R\$ 1.081,12	C
31/07/2020	564	VALE COMPRAS		REF. VALE COMPRAS DO MÊS 07/2020	351	R\$ 1.081,12	D
31/07/2020	191	INSS A RECOLHER		INSS A RECOLHER DO MÊS 07/2020	352	R\$ 1.606,49	C
31/07/2020	561	INSS		INSS A RECOLHER DO MÊS 07/2020	352	R\$ 1.606,49	D
31/07/2020	191	INSS A RECOLHER		INSS A RECOLHER DO MÊS 07/2020	353	R\$ 62,94	C
31/07/2020	561	INSS		INSS A RECOLHER DO MÊS 07/2020	353	R\$ 62,94	D
31/07/2020	194	PROVISÕES PARA FÉRIAS		PROVISÃO DE FÉRIAS DO MÊS 07/2020	354	R\$ 617,56	C
31/07/2020	559	FÉRIAS		PROVISÃO DE FÉRIAS DO MÊS 07/2020	354	R\$ 617,56	D
31/07/2020	196	INSS SOBRE PROVISÕES PARA FÉRIAS		PROVISÃO INSS SOBRE FÉRIAS DO MÊS 07/2020	355	R\$ 180,91	C
31/07/2020	336	INSS		PROVISÃO INSS SOBRE FÉRIAS DO MÊS 07/2020	355	R\$ 180,91	D

Este relatório foi gerado pelo Sistema Público de Escrituração Digital - Sped

Versão 8.0.8 do Visualizador

Página 27 de 157

LIVRO DIÁRIO

Entidade: TFI ENGENHARIA LTDA

Período da Escrituração: 01/01/2020 a 31/12/2020

CNPJ: 27.723.924/0001-72

Número de Ordem do Livro: 5

Período Selecionado: 01 de Janeiro de 2020 a 31 de Dezembro de 2020

Data	Nº da Conta	Nome da Conta	Centro de Custo	Histórico	Nº do Lançamento	Valor	D/C
				07/2020			
31/07/2020	198	FGTS SOBRE PROVISÕES PARA FÉRIAS		PROVISÃO FGTS SOBRE FÉRIAS DO MÊS 07/2020	356	R\$ 49,40	C
31/07/2020	337	FGTS		PROVISÃO FGTS SOBRE FÉRIAS DO MÊS 07/2020	356	R\$ 49,40	D
31/07/2020	336	INSS		ESTORNO PROVISÃO INSS SOBRE FÉRIAS DO MÊS	357	R\$ 67,16	C
31/07/2020	195	INSS SOBRE PROVISÕES PARA FÉRIAS		ESTORNO PROVISÃO INSS SOBRE FÉRIAS DO MÊS	357	R\$ 67,16	D
31/07/2020	337	FGTS		ESTORNO PROVISÃO FGTS SOBRE FÉRIAS DO MÊS	358	R\$ 19,68	C
31/07/2020	198	FGTS SOBRE PROVISÕES PARA FÉRIAS		ESTORNO PROVISÃO FGTS SOBRE FÉRIAS DO MÊS	358	R\$ 19,68	D
31/07/2020	195	PROVISÕES PARA 13º SALÁRIO		PROVISÃO DE 13º SALÁRIO DO MÊS 07/2020	359	R\$ 509,29	C
31/07/2020	560	13º SALARIO		PROVISÃO DE 13º SALÁRIO DO MÊS 07/2020	359	R\$ 509,29	D
31/07/2020	197	INSS SOBRE PROVISÕES PARA 13º SALÁRIO		PROVISÃO INSS SOBRE 13º SALÁRIO DO MÊS 07/2020	360	R\$ 148,30	C
31/07/2020	561	INSS		PROVISÃO INSS SOBRE 13º SALÁRIO DO MÊS 07/2020	360	R\$ 148,30	D
31/07/2020	199	FGTS SOBRE PROVISÕES PARA 13º SALÁRIO		PROVISÃO FGTS SOBRE 13º SALÁRIO DO MÊS 07/2020	361	R\$ 40,75	C
31/07/2020	562	FGTS		PROVISÃO FGTS SOBRE 13º SALÁRIO DO MÊS 07/2020	361	R\$ 40,75	D
01/08/2020	5	CAIXA GERAL		PGTO COMPRA VALE TRANSPORTE	1514	R\$ 215,79	C
01/08/2020	563	VALE TRANSPORTE		PGTO COMPRA VALE TRANSPORTE	1514	R\$ 215,79	D
03/08/2020	5	CAIXA GERAL		PGTO REF VALE COMPRAS 08/2020	381	R\$ 1.052,24	C
03/08/2020	187	SALÁRIOS E ORDENADOS A PAGAR		PGTO REF VALE COMPRAS 08/2020	381	R\$ 1.052,24	D
03/08/2020	5	CAIXA GERAL		DESPESAS MATERIAL OBRA SAINT ETIENNE RUA 15,64	1588	R\$ 126.000,00	C
03/08/2020	831	CONSTRUÇÃO OBRA SAINT ETIENNE RUA 15,64		DESPESAS MATERIAL OBRA SAINT ETIENNE RUA 15,64	1588	R\$ 126.000,00	D
04/08/2020	726	ELETROBIT COMERCIO DE MATERIAIS ELETR LTDA		VLR NF 87132 ELETROBIT COMERCIO DE MATERIAIS ELETR LTDA	251	R\$ 775,96	C
04/08/2020	623	MATERIAL PARA OBRAS		VLR NF 87132 ELETROBIT COMERCIO DE MATERIAIS ELETR LTDA	251	R\$ 775,96	D
04/08/2020	5	CAIXA GERAL		PGTO NF 87132 ELETROBIT COMERCIO DE MATERIAIS ELETR LTDA	252	R\$ 775,96	C

Este relatório foi gerado pelo Sistema Público de Escrituração Digital - Sped

Versão 8.0.8 do Visualizador

Página 28 de 157



LIVRO DIÁRIO

Entidade: TFI ENGENHARIA LTDA

Período da Escrituração: 01/01/2020 a 31/12/2020

CNPJ: 27.723.924/0001-72

Número de Ordem do Livro: 5

Período Selecionado: 01 de Janeiro de 2020 a 31 de Dezembro de 2020

Data	Nº da Conta	Nome da Conta	Centro de Custo	Histórico	Nº do Lançamento	Valor	D/C
04/08/2020	726	ELETROBIT COMERCIO DE MATERIAIS ELETR LTDA		PGTO NF 87132 ELETROBIT COMERCIO DE MATERIAIS ELETR LTDA	252	R\$ 775,96	D
04/08/2020	719	XAVIER DE PAULA E CIA LTDA		VLR NF 58196 XAVIER DE PAULA E CIA LTDA	259	R\$ 268,00	C
04/08/2020	623	MATERIAL PARA OBRAS		VLR NF 58196 XAVIER DE PAULA E CIA LTDA	259	R\$ 268,00	D
04/08/2020	5	CAIXA GERAL		PGTO NF 58196 XAVIER DE PAULA E CIA LTDA	260	R\$ 268,00	C
04/08/2020	719	XAVIER DE PAULA E CIA LTDA		PGTO NF 58196 XAVIER DE PAULA E CIA LTDA	260	R\$ 268,00	D
05/08/2020	726	ELETROBIT COMERCIO DE MATERIAIS ELETR LTDA		VLR NF 87183 ELETROBIT COMERCIO DE MATERIAIS ELET LTDA	257	R\$ 728,31	C
05/08/2020	623	MATERIAL PARA OBRAS		VLR NF 87183 ELETROBIT COMERCIO DE MATERIAIS ELET LTDA	257	R\$ 728,31	D
05/08/2020	5	CAIXA GERAL		PGTO NF 87183 ELETROBIT COMERCIO DE MATERIAIS ELET LTDA	258	R\$ 728,31	C
05/08/2020	726	ELETROBIT COMERCIO DE MATERIAIS ELETR LTDA		PGTO NF 87183 ELETROBIT COMERCIO DE MATERIAIS ELET LTDA	258	R\$ 728,31	D
05/08/2020	5	CAIXA GERAL		PGTO REF SALARIOS E ORDENADOS 07/2020	365	R\$ 4.230,63	C
05/08/2020	187	SALÁRIOS E ORDENADOS A PAGAR		PGTO REF SALARIOS E ORDENADOS 07/2020	365	R\$ 4.230,63	D
07/08/2020	5	CAIXA GERAL		PGTO REF FGTS 07/2020	363	R\$ 468,31	C
07/08/2020	192	FGTS A RECOLHER		PGTO REF FGTS 07/2020	363	R\$ 468,31	D
10/08/2020	411	SERVIÇOS PRESTADOS		REFERENTE A SERVIÇOS PRESTADOS NF 55 MITRA DA DIOCESE DE SAO JOSE DOS PINHAIS	106	R\$ 4.000,00	C
10/08/2020	566	MITRA DA DIOCESE DE SAO JOSE DOS PINHAIS		REFERENTE A SERVIÇOS PRESTADOS NF 54 SAO JOSE DOS PINHAIS PREFEITURA	106	R\$ 3.800,00	D
10/08/2020	476	ISS A RECUPERAR		REFERENTE A SERVIÇOS PRESTADOS NF 54 SAO JOSE DOS PINHAIS PREFEITURA	106	R\$ 200,00	D
17/08/2020	626	ARISTEU PARAFUSOS ABRASIVOS FERRAMENTAS		VLR NF 250881 ARISTEU PARAFUSOS ABRASIVOS FERRAMENTAS	247	R\$ 89,10	C
17/08/2020	523	MATERIAL PARA OBRAS		VLR NF 250881 ARISTEU PARAFUSOS ABRASIVOS FERRAMENTAS	247	R\$ 89,10	D
17/08/2020	5	CAIXA GERAL		PGTO NF 250881 ARISTEU PARAFUSOS ABRASIVOS FERRAMENTAS	248	R\$ 89,10	C
17/08/2020	626	ARISTEU PARAFUSOS ABRASIVOS FERRAMENTAS		PGTO NF 250881 ARISTEU PARAFUSOS ABRASIVOS FERRAMENTAS	248	R\$ 89,10	D

Este relatório foi gerado pelo Sistema Público de Escrituração Digital - Sped

Versão 8.0.8 do Visualizador

Página 29 de 157

LIVRO DIÁRIO

Entidade: TFI ENGENHARIA LTDA

Período da Escrituração: 01/01/2020 a 31/12/2020

CNPJ: 27.723.924/0001-72

Número de Ordem do Livro: 5

Período Selecionado: 01 de Janeiro de 2020 a 31 de Dezembro de 2020

Data	Nº da Conta	Nome da Conta	Centro de Custo	Histórico	Nº do Lançamento	Valor	D/C
17/08/2020	733	TIMESEG COMERCIO DE PRODUTOS PARA SEGURANCA DO TRABALHO E MEIO AMBIENTE - EIRELI ME		VLR NF 4515 TIMESEG COMERCIO DE PRODUTOS PARA SEGURANCA DO TRABALHO E MEIO AMBIENTE - EIRELI ME	267	R\$ 51,12	C
17/08/2020	369	MATERIAL DE HIGIENE E LIMPEZA		VLR NF 4515 TIMESEG COMERCIO DE PRODUTOS PARA SEGURANCA DO TRABALHO E MEIO AMBIENTE - EIRELI ME	267	R\$ 51,12	D
17/08/2020	5	CAIXA GERAL		PGTO NF 4515 TIMESEG COMERCIO DE PRODUTOS PARA SEGURANCA DO TRABALHO E MEIO AMBIENTE - EIRELI ME	268	R\$ 51,12	C
17/08/2020	733	TIMESEG COMERCIO DE PRODUTOS PARA SEGURANCA DO TRABALHO E MEIO AMBIENTE - EIRELI ME		PGTO NF 4515 TIMESEG COMERCIO DE PRODUTOS PARA SEGURANCA DO TRABALHO E MEIO AMBIENTE - EIRELI ME	268	R\$ 51,12	D
19/08/2020	411	SERVIÇOS PRESTADOS		REFERENTE A SERVIÇOS PRESTADOS NF 59 SAO JOSE DOS PINHAIS PREFEITURA	107	R\$ 1.850,34	C
19/08/2020	547	SAO JOSE DOS PINHAIS PREFEITURA		REFERENTE A SERVIÇOS PRESTADOS NF 54 SAO JOSE DOS PINHAIS PREFEITURA	107	R\$ 1.811,93	D
19/08/2020	476	ISS A RECUPERAR		REFERENTE A SERVIÇOS PRESTADOS NF 54 SAO JOSE DOS PINHAIS PREFEITURA	107	R\$ 27,80	D
19/08/2020	38	INSS A COMPENSAR		REFERENTE A SERVIÇOS PRESTADOS NF 54 SAO JOSE DOS PINHAIS PREFEITURA	107	R\$ 19,52	D
19/08/2020	411	SERVIÇOS PRESTADOS		REFERENTE A SERVIÇOS PRESTADOS NF 58 SAO JOSE DOS PINHAIS PREFEITURA	1504	R\$ 41.455,73	C
19/08/2020	547	SAO JOSE DOS PINHAIS PREFEITURA		REFERENTE A SERVIÇOS PRESTADOS NF 58 SAO JOSE DOS PINHAIS PREFEITURA	1504	R\$ 40.308,61	D
19/08/2020	476	ISS A RECUPERAR		REFERENTE A SERVIÇOS PRESTADOS NF 58 SAO JOSE DOS PINHAIS PREFEITURA	1504	R\$ 621,64	D
19/08/2020	38	INSS A COMPENSAR		REFERENTE A SERVIÇOS PRESTADOS NF 58 SAO JOSE DOS PINHAIS PREFEITURA	1504	R\$ 435,28	D
20/08/2020	5	CAIXA GERAL		PGTO REF INSS 07/2020	362	R\$ 2.175,49	C
20/08/2020	191	INSS A RECOLHER		PGTO REF INSS 07/2020	362	R\$ 2.175,49	D
20/08/2020	5	CAIXA GERAL		PGTO REF IRRF 07/2020	364	R\$ 51,63	C
20/08/2020	178	IRRF A RECOLHER		PGTO REF IRRF 07/2020	364	R\$ 51,63	D
20/08/2020	821	CONSTRUÇÃO OBRA SAINT ETIENNE RUA 10		TRANSFERENCIA OBRA CONCLUIDA UNIDADE 01- RUA 10 LOTE 10 - CASA 01 - SAINT ETIENNE - MATINHOS/PR	1571	R\$ 40.000,00	C
20/08/2020	823	UNIDADE 01		TRANSFERENCIA OBRA CONCLUIDA UNIDADE 01- RUA 10 LOTE 10 - CASA 01 -	1571	R\$ 40.000,00	D

Este relatório foi gerado pelo Sistema Público de Escrituração Digital - Sped

Versão 8.0.8 do Visualizador

Página 30 de 157

LIVRO DIÁRIO

Entidade: TFI ENGENHARIA LTDA

Período da Escrituração: 01/01/2020 a 31/12/2020

CNPJ: 27.723.924/0001-72

Número de Ordem do Livro: 5

Período Selecionado: 01 de Janeiro de 2020 a 31 de Dezembro de 2020

Data	Nº da Conta	Nome da Conta	Centro de Custo	Histórico	Nº do Lançamento	Valor	D/C
20/08/2020	821	CONSTRUÇÃO OBRA SAINT ETIENNE RUA 10		SAINT ETIENNE - MATINHOS/PR TRANSFERENCIA OBRA CONCLUIDA UNIDADE 02- RUA 10 LOTE 10 - CASA 02 - SAINT ETIENNE - MATINHOS/PR	1572	R\$ 66.500,00	C
20/08/2020	824	UNIDADE 02		TRANSFERENCIA OBRA CONCLUIDA UNIDADE 02- RUA 10 LOTE 10 - CASA 02 - SAINT ETIENNE - MATINHOS/PR	1572	R\$ 66.500,00	D
20/08/2020	821	CONSTRUÇÃO OBRA SAINT ETIENNE RUA 10		TRANSFERENCIA OBRA CONCLUIDA UNIDADE 03 - RUA 10 LOTE 10 - CASA 03- SAINT ETIENNE - MATINHOS/PR	1573	R\$ 66.500,00	C
20/08/2020	825	UNIDADE 03		TRANSFERENCIA OBRA CONCLUIDA UNIDADE 03 - RUA 10 LOTE 10 - CASA 03- SAINT ETIENNE - MATINHOS/PR	1573	R\$ 66.500,00	D
20/08/2020	5	CAIXA GERAL		DESPESAS MATERIAS PARA OBRA IRATI	1580	R\$ 126.000,00	C
20/08/2020	830	CONSTRUÇÃO OBRA BOM RETIRO RUA IRATI		DESPESAS MATERIAS PARA OBRA IRATI	1580	R\$ 126.000,00	D
28/08/2020	626	ARISTEU PARAFUSOS ABRASIVOS FERRAMENTAS		VLR NF 252176 ARISTEU PARAFUSOS ABRASIVOS FERRAMENTAS	233	R\$ 49,20	C
28/08/2020	623	MATERIAL PARA OBRAS		VLR NF 252176 ARISTEU PARAFUSOS ABRASIVOS FERRAMENTAS	233	R\$ 49,20	D
28/08/2020	5	CAIXA GERAL		PGTO NF 252176 ARISTEU PARAFUSOS ABRASIVOS FERRAMENTAS	234	R\$ 49,20	C
28/08/2020	626	ARISTEU PARAFUSOS ABRASIVOS FERRAMENTAS		PGTO NF 252176 ARISTEU PARAFUSOS ABRASIVOS FERRAMENTAS	234	R\$ 49,20	D
31/08/2020	38	INSS A COMPENSAR		COMPENSAÇÃO DE INSS NO MÊS 08/2020	366	R\$ 454,80	C
31/08/2020	191	INSS A RECOLHER		COMPENSAÇÃO DE INSS NO MÊS 08/2020	366	R\$ 454,80	D
31/08/2020	187	SALÁRIOS E ORDENADOS A PAGAR		REFERENTE FOLHA DE PAGAMENTO DO MÊS 08/2020	367	R\$ 5.854,05	C
31/08/2020	558	SALÁRIOS E ORDENADOS		REFERENTE FOLHA DE PAGAMENTO DO MÊS 08/2020	367	R\$ 5.854,05	D
31/08/2020	563	VALE TRANSPORTE		REF. A VALE TRANSPORTE DO MÊS 08/2020	368	R\$ 171,51	C
31/08/2020	187	SALÁRIOS E ORDENADOS A PAGAR		REF. A VALE TRANSPORTE DO MÊS 08/2020	368	R\$ 171,51	D
31/08/2020	191	INSS A RECOLHER		INSS A RECOLHER DO MÊS 08/2020	369	R\$ 504,06	C
31/08/2020	187	SALÁRIOS E ORDENADOS A PAGAR		INSS A RECOLHER DO MÊS 08/2020	369	R\$ 504,06	D
31/08/2020	192	FGTS A RECOLHER		FGTS A RECOLHER DO MÊS 08/2020	370	R\$ 489,31	C

Este relatório foi gerado pelo Sistema Público de Escrituração Digital - Sped

Versão 8.0.8 do Visualizador

Página 31 de 157



LIVRO DIÁRIO

Entidade: TFI ENGENHARIA LTDA

Período da Escrituração: 01/01/2020 a 31/12/2020

CNPJ: 27.723.924/0001-72

Número de Ordem do Livro: 5

Período Selecionado: 01 de Janeiro de 2020 a 31 de Dezembro de 2020

Data	Nº da Conta	Nome da Conta	Centro de Custo	Histórico	Nº do Lançamento	Valor	D/C
31/08/2020	562	FGTS		FGTS A RECOLHER DO MÊS 08/2020	370	R\$ 468,31	D
31/08/2020	178	IRRF A RECOLHER		IRRF A RECOLHER DO MÊS 08/2020	371	R\$ 51,83	C
31/08/2020	187	SALÁRIOS E ORDENADOS A PAGAR		IRRF A RECOLHER DO MÊS 08/2020	371	R\$ 51,83	D
31/08/2020	187	SALÁRIOS E ORDENADOS A PAGAR		REF VALE COMPRAS DO MÊS 08/2020	372	R\$ 1.052,24	C
31/08/2020	564	VALE COMPRAS		REF VALE COMPRAS DO MÊS 08/2020	372	R\$ 1.052,24	D
31/08/2020	191	INSS A RECOLHER		INSS A RECOLHER DO MÊS 08/2020	373	R\$ 1.536,14	C
31/08/2020	561	INSS		INSS A RECOLHER DO MÊS 08/2020	373	R\$ 1.536,14	D
31/08/2020	104	PROVISÕES PARA FÉRIAS		PROVISÃO DE FÉRIAS DO MÊS 08/2020	374	R\$ 679,07	C
31/08/2020	559	FÉRIAS		PROVISÃO DE FÉRIAS DO MÊS 08/2020	374	R\$ 679,07	D
31/08/2020	198	INSS SOBRE PROVISÕES PARA FÉRIAS		PROVISÃO INSS SOBRE FÉRIAS DO MÊS 08/2020	375	R\$ 185,38	C
31/08/2020	336	INSS		PROVISÃO INSS SOBRE FÉRIAS DO MÊS 08/2020	375	R\$ 185,38	D
31/08/2020	198	FGTS SOBRE PROVISÕES PARA FÉRIAS		PROVISÃO FGTS SOBRE FÉRIAS DO MÊS 08/2020	376	R\$ 54,33	C
31/08/2020	337	FGTS		PROVISÃO FGTS SOBRE FÉRIAS DO MÊS 08/2020	376	R\$ 54,33	D
31/08/2020	195	PROVISÕES PARA 13º SALÁRIO		PROVISÃO DE 13º SALÁRIO DO MÊS 08/2020	377	R\$ 509,30	C
31/08/2020	500	13º SALÁRIO		PROVISÃO DE 13º SALÁRIO DO MÊS 08/2020	377	R\$ 509,30	D
31/08/2020	197	INSS SOBRE PROVISÕES PARA 13º SALÁRIO		PROVISÃO INSS SOBRE 13º SALÁRIO DO MÊS 08/2020	378	R\$ 139,04	C
31/08/2020	561	INSS		PROVISÃO INSS SOBRE 13º SALÁRIO DO MÊS 08/2020	378	R\$ 139,04	D
31/08/2020	190	FGTS SOBRE PROVISÕES PARA 13º SALÁRIO		PROVISÃO FGTS SOBRE 13º SALÁRIO DO MÊS 08/2020	379	R\$ 40,74	C
31/08/2020	562	FGTS		PROVISÃO FGTS SOBRE 13º SALÁRIO DO MÊS 08/2020	379	R\$ 40,74	D
31/08/2020	180	COFINS A RECOLHER		PROVISÃO COFINS 08.2020	1617	R\$ 1.419,46	C
31/08/2020	426	(-) COFINS		PROVISÃO COFINS 08.2020	1617	R\$ 1.419,46	D
31/08/2020	179	PIS A RECOLHER		PROVISÃO PIS 08.2020	1619	R\$ 307,55	C
31/08/2020	429	(-) PIS		PROVISÃO PIS 08.2020	1619	R\$ 307,55	D
01/09/2020	5	CAIXA GERAL		PGTD COMPRA VALE TRANSPORTE	1515	R\$ 246,97	C

Este relatório foi gerado pelo Sistema Público de Escrituração Digital - Sped

Versão 8.0.8 do Visualizador

Página 32 de 157

LIVRO DIÁRIO

Entidade: TFI ENGENHARIA LTDA

Período da Escrituração: 01/01/2020 a 31/12/2020

CNPJ: 27.723.924/0001-72

Número de Ordem do Livro: 5

Período Selecionado: 01 de Janeiro de 2020 a 31 de Dezembro de 2020

Data	Nº da Conta	Nome da Conta	Centro de Custo	Histórico	Nº do Lançamento	Valor	D/C
01/09/2020	563	VALE TRANSPORTE		PGTO COMPRA VALE TRANSPORTE	1515	R\$ 246,97	D
03/09/2020	5	CAIXA GERAL		COMPRA TERRENO ASSAI, 429 - RIVIERA - MATINHOS/PR	1534	R\$ 40.000,00	C
03/09/2020	55	TERRENOS		COMPRA TERRENO ASSAI, 429 - RIVIERA - MATINHOS/PR	1534	R\$ 40.000,00	D
03/09/2020	545	VENDA DE UNIDADES IMOBILIARIAS		RECEBIMENTO VENDA IMOVEL RUA 10 - LOTE 10 CASA 01 EMPREENDIMENTO SAINT ETIENNE MATINHOS/PR	1556	R\$ 40.000,00	C
03/09/2020	5	CAIXA GERAL		RECEBIMENTO VENDA IMOVEL RUA 10 - LOTE 10 CASA 01 EMPREENDIMENTO SAINT ETIENNE MATINHOS/PR	1556	R\$ 40.000,00	D
03/09/2020	823	UNIDADE 01		BAIXA UNIDADE 01 - RUA 10 LOTE 10 - CASA 01 - SAINT ETIENNE - MATINHOS/PR	1574	R\$ 40.000,00	C
03/09/2020	735	CUSTO DE IMOVEIS VENDIDOS		BAIXA UNIDADE 01 - RUA 10 LOTE 10 - CASA 01 - SAINT ETIENNE - MATINHOS/PR	1574	R\$ 40.000,00	D
03/09/2020	5	CAIXA GERAL		PGTO IMPOSTOS COMPRA TERRENO RUA ASSAI 429	1657	R\$ 2.880,00	C
03/09/2020	350	TAXAS DIVERSAS		PGTO IMPOSTOS COMPRA TERRENO RUA ASSAI 429	1657	R\$ 2.880,00	D
04/09/2020	5	CAIXA GERAL		PGTO REF SALÁRIOS E ORDENADOS 08/2020	382	R\$ 5.126,65	C
04/09/2020	187	SALÁRIOS E ORDENADOS A PAGAR		PGTO REF SALÁRIOS E ORDENADOS 08/2020	382	R\$ 5.126,65	D
04/09/2020	5	CAIXA GERAL		PGTO REF FGTS 08/2020	385	R\$ 468,31	C
04/09/2020	192	FGTS A RECOLHER		PGTO REF FGTS 08/2020	385	R\$ 468,31	D
04/09/2020	5	CAIXA GERAL		PGTO REF VALE COMPRAS 09/2020	401	R\$ 1.599,66	C
04/09/2020	187	SALÁRIOS E ORDENADOS A PAGAR		PGTO REF VALE COMPRAS 09/2020	401	R\$ 1.599,66	D
08/09/2020	691	AREAL ZILIOUO EXTRAÇÃO E COMERCIO DE AREIA EIRELI		VLR NF 4073 AREAL ZILIOUO EXTRAÇÃO DE COMERCIO DE AREIA EIRELI	243	R\$ 2.260,29	C
08/09/2020	557	MATERIAL APLICADO		VLR NF 4073 AREAL ZILIOUO EXTRAÇÃO DE COMERCIO DE AREIA EIRELI	243	R\$ 2.260,29	D
08/09/2020	5	CAIXA GERAL		PGTO NF 4073 AREAL ZILIOUO EXTRAÇÃO DE COMERCIO DE AREIA EIRELI	244	R\$ 2.260,29	C
08/09/2020	691	AREAL ZILIOUO EXTRAÇÃO E COMERCIO DE AREIA EIRELI		PGTO NF 4073 AREAL ZILIOUO EXTRAÇÃO DE COMERCIO DE AREIA EIRELI	244	R\$ 2.260,29	D
08/09/2020	5	CAIXA GERAL		DESPESAS COM SERVIÇOS PRESTADOS OBRA SAINT ETIENNE RUA 15.64	1587	R\$ 25.000,00	C

Este relatório foi gerado pelo Sistema Público de Escrituração Digital - Sped

Versão 8.0.8 do Visualizador

Página 33 de 157



LIVRO DIÁRIO

Entidade: TFI ENGENHARIA LTDA

Período da Escrituração: 01/01/2020 a 31/12/2020

CNPJ: 27.723.924/0001-72

Número de Ordem do Livro: 5

Período Selecionado: 01 de Janeiro de 2020 a 31 de Dezembro de 2020

Data	Nº da Conta	Nome da Conta	Centro de Custo	Histórico	Nº do Lançamento	Valor	D/C
09/09/2020	831	CONSTRUÇÃO OBRA SAINT ETIENNE RUA 15,64		DESPESAS COM SERVIÇOS PRESTADOS OBRA SAINT ETIENNE RUA 15,64	1587	R\$ 25.000,00	D
11/09/2020	626	ARISTEU PARAFUSOS ABRASIVOS FERRAMENTAS		VLR NF 253399 ARISTEU PARAFUSOS ABRASIVOS FERRAMENTAS	241	R\$ 159,09	C
11/09/2020	623	MATERIAL PARA OBRAS		VLR NF 253399 ARISTEU PARAFUSOS ABRASIVOS FERRAMENTAS	241	R\$ 159,09	D
11/09/2020	5	CAIXA GERAL		VLR NF 253399 ARISTEU PARAFUSOS ABRASIVOS FERRAMENTAS	242	R\$ 159,09	C
11/09/2020	628	ARISTEU PARAFUSOS ABRASIVOS FERRAMENTAS		VLR NF 253399 ARISTEU PARAFUSOS ABRASIVOS FERRAMENTAS	242	R\$ 159,09	D
14/09/2020	411	SERVIÇOS PRESTADOS		REFERENTE A SERVIÇOS PRESTADOS NF 60 SAO JOSE DOS PINHAIS PREFEITURA	108	R\$ 45.040,80	C
14/09/2020	547	SAO JOSE DOS PINHAIS PREFEITURA		REFERENTE A SERVIÇOS PRESTADOS NF 64 SAO JOSE DOS PINHAIS PREFEITURA	108	R\$ 43.892,27	D
14/09/2020	476	ISS A RECUPERAR		REFERENTE A SERVIÇOS PRESTADOS NF 54 SAO JOSE DOS PINHAIS PREFEITURA	108	R\$ 675,61	D
14/09/2020	38	INSS A COMPENSAR		REFERENTE A SERVIÇOS PRESTADOS NF 54 SAO JOSE DOS PINHAIS PREFEITURA	108	R\$ 472,92	D
14/09/2020	547	SAO JOSE DOS PINHAIS PREFEITURA		RECEBIMENTO NF 58 SAO JOSE DOS PINHAIS PREFEITURA	1489	R\$ 40.336,40	C
14/09/2020	5	CAIXA GERAL		RECEBIMENTO NF 58 SAO JOSE DOS PINHAIS PREFEITURA	1489	R\$ 40.336,40	D
14/09/2020	547	SAO JOSE DOS PINHAIS PREFEITURA		RECEBIMENTO NF 59 SAO JOSE DOS PINHAIS PREFEITURA	1490	R\$ 1.859,14	C
14/09/2020	5	CAIXA GERAL		RECEBIMENTO NF 59 SAO JOSE DOS PINHAIS PREFEITURA	1490	R\$ 1.800,14	D
15/09/2020	724	ACQUAFORT COM DE MAT DE CONST EIRELI EPP		VLR NF 316459 ACQUAFORT COM DE MAT DE CONST EIRELI EPP	227	R\$ 5.469,33	C
15/09/2020	623	MATERIAL PARA OBRAS		VLR NF 316459 ACQUAFORT COM DE MAT DE CONST EIRELI EPP	227	R\$ 5.469,33	D
15/09/2020	5	CAIXA GERAL		PGTO NF 316459 ACQUAFORT COM DE MAT DE CONST EIRELI EPP	228	R\$ 5.469,33	C
15/09/2020	724	ACQUAFORT COM DE MAT DE CONST EIRELI EPP		PGTO NF 316459 ACQUAFORT COM DE MAT DE CONST EIRELI EPP	228	R\$ 5.469,33	D
15/09/2020	5	CAIXA GERAL		DESPESAS SERVIÇOS PRESTADOS PARA OBRA IRATI	1581	R\$ 54.000,00	C
15/09/2020	630	CONSTRUÇÃO OBRA BOM RETIRO RUA IRATI		DESPESAS SERVIÇOS PRESTADOS PARA OBRA IRATI	1581	R\$ 54.000,00	D
16/09/2020	681	BAYCON COMERCIO DE MATERIAIS DE CONSTRUÇÃO LTDA		VLR NF 55443 BAYCON COMERCIO DE MATERIAIS DE CONSTRUÇÃO LTDA	265	R\$ 129,80	C

Este relatório foi gerado pelo Sistema Público de Escrituração Digital - Sped

Versão 8.0.8 do Visualizador

Página 34 de 157

LIVRO DIÁRIO

Entidade: TFI ENGENHARIA LTDA

Período da Escrituração: 01/01/2020 a 31/12/2020

CNPJ: 27.723.924/0001-72

Número de Ordem do Livro: 5

Período Selecionado: 01 de Janeiro de 2020 a 31 de Dezembro de 2020

Data	Nº da Conta	Nome da Conta	Centro de Custo	Histórico	Nº do Lançamento	Valor	D/C
16/09/2020	623	MATERIAL PARA OBRAS		VLR NF 55443 BAYCON COMERCIO DE MATERIAIS DE CONSTRUÇÃO LTDA	265	R\$ 129,80	D
16/09/2020	5	CAIXA GERAL		PGTO NF 55443 BAYCON COMERCIO DE MATERIAIS DE CONSTRUÇÃO LTDA	266	R\$ 129,80	C
16/09/2020	681	BAYCON COMERCIO DE MATERIAIS DE CONSTRUÇÃO LTDA		PGTO NF 55443 BAYCON COMERCIO DE MATERIAIS DE CONSTRUÇÃO LTDA	266	R\$ 129,80	D
16/09/2020	807	B TRANSPORTES LTDA		VLR NF 2557349 B TRANSPORTES LTDA	1418	R\$ 25,00	C
16/09/2020	312	FRETES E CARRETOS		VLR NF 2557349 B TRANSPORTES LTDA	1418	R\$ 25,00	D
16/09/2020	5	CAIXA GERAL		PGTO NF 2557349 B TRANSPORTES LTDA	1419	R\$ 25,00	C
16/09/2020	807	B TRANSPORTES LTDA		PGTO NF 2557349 B TRANSPORTES LTDA	1419	R\$ 25,00	D
16/09/2020	807	B TRANSPORTES LTDA		VLR NF 255340 B TRANSPORTES LTDA	1420	R\$ 25,00	C
16/09/2020	312	FRETES E CARRETOS		VLR NF 255340 B TRANSPORTES LTDA	1420	R\$ 25,00	D
16/09/2020	5	CAIXA GERAL		PGTO NF 255340 B TRANSPORTES LTDA	1421	R\$ 25,00	C
16/09/2020	807	B TRANSPORTES LTDA		PGTO NF 255340 B TRANSPORTES LTDA	1421	R\$ 25,00	D
16/09/2020	807	B TRANSPORTES LTDA		VLR NF 2557349 B TRANSPORTES LTDA	1448	R\$ 25,00	C
16/09/2020	312	FRETES E CARRETOS		VLR NF 2557349 B TRANSPORTES LTDA	1448	R\$ 25,00	D
16/09/2020	5	CAIXA GERAL		PGTO NF 2557349 B TRANSPORTES LTDA	1449	R\$ 25,00	C
16/09/2020	807	B TRANSPORTES LTDA		PGTO NF 2557349 B TRANSPORTES LTDA	1449	R\$ 25,00	D
16/09/2020	807	B TRANSPORTES LTDA		VLR NF 2557340 B TRANSPORTES LTDA	1450	R\$ 25,00	C
16/09/2020	312	FRETES E CARRETOS		VLR NF 2557340 B TRANSPORTES LTDA	1450	R\$ 25,00	D
16/09/2020	5	CAIXA GERAL		PGTO NF 2557340 B TRANSPORTES LTDA	1451	R\$ 25,00	C
16/09/2020	807	B TRANSPORTES LTDA		PGTO NF 2557340 B TRANSPORTES LTDA	1451	R\$ 25,00	D
17/09/2020	724	ACQUAFORT COM DE MAT DE CONST EIRELI EPP		VLR NF 316957 ACQUAFORT COM DE MAT DE CONST EIRELI EPP	225	R\$ 218,99	C
17/09/2020	623	MATERIAL PARA OBRAS		VLR NF 316957 ACQUAFORT COM DE MAT DE CONST EIRELI EPP	225	R\$ 218,99	D
17/09/2020	5	CAIXA GERAL		PGTO NF 316957 ACQUAFORT COM DE MAT DE CONST EIRELI EPP	226	R\$ 218,99	C
17/09/2020	724	ACQUAFORT COM DE MAT DE CONST EIRELI EPP		PGTO NF 316957 ACQUAFORT COM DE MAT DE CONST EIRELI EPP	226	R\$ 218,99	D
17/09/2020	724	ACQUAFORT COM DE MAT DE CONST EIRELI EPP		VLR NF 316959 ACQUAFORT COM DE MAT DE CONST EIRELI EPP	237	R\$ 600,54	C
17/09/2020	623	MATERIAL PARA OBRAS		VLR NF 316959 ACQUAFORT COM DE MAT DE CONST EIRELI EPP	237	R\$ 600,54	D

Este relatório foi gerado pelo Sistema Público de Escrituração Digital - Sped

Versão 8.0.8 do Visualizador

Página 35 de 157



LIVRO DIÁRIO

Entidade: TFI ENGENHARIA LTDA
 Período da Escrituração: 01/01/2020 a 31/12/2020 CNPJ: 27.723.924/0001-72 Número de Ordem do Livro: 5
 Período Selecionado: 01 de Janeiro de 2020 a 31 de Dezembro de 2020

Data	Nº da Conta	Nome da Conta	Centro de Custo	Histórico	Nº do Lançamento	Valor	D/C
17/09/2020	5	CAIXA GERAL		PGTO NF 316959 ACQUAFORT COM DE MAT DE CONST EIRELI EPP	238	R\$ 600,54	C
17/09/2020	724	ACQUAFORT COM DE MAT DE CONST EIRELI EPP		PGTO NF 316959 ACQUAFORT COM DE MAT DE CONST EIRELI EPP	238	R\$ 600,54	D
17/09/2020	726	ELETROBIT COMERCIO DE MATERIAIS ELETR LTDA		VLR NF 88327 ELETROBIT COMERCIO DE MATERIAIS ELETR LTDA	249	R\$ 527,12	C
17/09/2020	623	MATERIAL PARA OBRAS		VLR NF 88327 ELETROBIT COMERCIO DE MATERIAIS ELETR LTDA	249	R\$ 527,12	D
17/09/2020	5	CAIXA GERAL		PGTO NF 88327 ELETROBIT COMERCIO DE MATERIAIS ELETR LTDA	250	R\$ 527,12	C
17/09/2020	726	ELETROBIT COMERCIO DE MATERIAIS ELETR LTDA		PGTO NF 88327 ELETROBIT COMERCIO DE MATERIAIS ELETR LTDA	250	R\$ 527,12	D
18/09/2020	5	CAIXA GERAL		PGTO REF INSS 08/2020	383	R\$ 1.647,40	C
18/09/2020	191	INSS A RECOLHER		PGTO REF INSS 08/2020	383	R\$ 1.647,40	D
18/09/2020	5	CAIXA GERAL		PGTO REF IRRF 08/2020	384	R\$ 51,83	C
18/09/2020	178	IRRF A RECOLHER		PGTO REF IRRF 08/2020	384	R\$ 51,83	D
18/09/2020	737	ENGECRETO FABRIC. ARTEF DE CIMENTO LTDA		VLR NF 11363 ENGECRETO FABRIC. ARTEF DE CIMENTO LTDA	905	R\$ 1.920,00	C
18/09/2020	557	MATERIAL APLICADO		VLR NF 11363 ENGECRETO FABRIC. ARTEF DE CIMENTO LTDA	905	R\$ 1.920,00	D
18/09/2020	5	CAIXA GERAL		PGTO NF 11363 ENGECRETO FABRIC. ARTEF DE CIMENTO LTDA	906	R\$ 1.920,00	C
18/09/2020	737	ENGECRETO FABRIC. ARTEF DE CIMENTO LTDA		PGTO NF 11363 ENGECRETO FABRIC. ARTEF DE CIMENTO LTDA	906	R\$ 1.920,00	D
18/09/2020	830	CONSTRUÇÃO OBRA BOM RETIRO RUA IRATI		TRANSFERENCIA OBRA CONCLUIDA UNIDADE 01- RUA IRATI CASA 01	1582	R\$ 60.000,00	C
18/09/2020	827	UNIDADE 01		TRANSFERENCIA OBRA CONCLUIDA UNIDADE 01- RUA IRATI CASA 01	1582	R\$ 60.000,00	D
18/09/2020	830	CONSTRUÇÃO OBRA BOM RETIRO RUA IRATI		TRANSFERENCIA OBRA CONCLUIDA UNIDADE 02- RUA IRATI CASA 02	1583	R\$ 80.000,00	C
18/09/2020	828	UNIDADE 02		TRANSFERENCIA OBRA CONCLUIDA UNIDADE 02- RUA IRATI CASA 02	1583	R\$ 80.000,00	D
18/09/2020	830	CONSTRUÇÃO OBRA BOM RETIRO RUA IRATI		TRANSFERENCIA OBRA CONCLUIDA UNIDADE 03 - RUA IRATI CASA 03	1584	R\$ 90.000,00	C
18/09/2020	829	UNIDADE 03		TRANSFERENCIA OBRA CONCLUIDA UNIDADE 03 - RUA IRATI CASA 03	1584	R\$ 90.000,00	D
21/09/2020	681	BAVCON COMERCIO DE MATERIAIS DE CONSTRUÇÃO LTDA		VLR NF 55465 BAVCON COMERCIO DE MATERIAIS DE CONSTRUÇÃO LTDA	270	R\$ 119,50	C
21/09/2020	623	MATERIAL PARA OBRAS		VLR NF 55465 BAVCON COMERCIO DE MATERIAIS DE CONSTRUÇÃO LTDA	270	R\$ 119,50	D



LIVRO DIÁRIO

Entidade: TFI ENGENHARIA LTDA
 Período da Escrituração: 01/01/2020 a 31/12/2020 CNPJ: 27.723.924/0001-72 Número de Ordem do Livro: 5
 Período Selecionado: 01 de Janeiro de 2020 a 31 de Dezembro de 2020

Data	Nº da Conta	Nome da Conta	Centro de Custo	Histórico	Nº do Lançamento	Valor	D/C
21/09/2020	5	CAIXA GERAL		PGTO NF 55465 BAVCON COMERCIO DE MATERIAIS DE CONSTRUÇÃO LTDA	270	R\$ 119,50	C
21/09/2020	681	BAVCON COMERCIO DE MATERIAIS DE CONSTRUÇÃO LTDA		PGTO NF 55465 BAVCON COMERCIO DE MATERIAIS DE CONSTRUÇÃO LTDA	270	R\$ 119,50	D
21/09/2020	681	BAVCON COMERCIO DE MATERIAIS DE CONSTRUÇÃO LTDA		VLR NF 55464 BAVCON COMERCIO DE MATERIAIS DE CONSTRUÇÃO LTDA	271	R\$ 488,00	C
21/09/2020	623	MATERIAL PARA OBRAS		VLR NF 55464 BAVCON COMERCIO DE MATERIAIS DE CONSTRUÇÃO LTDA	271	R\$ 488,00	D
21/09/2020	5	CAIXA GERAL		PGTO NF 55464 BAVCON COMERCIO DE MATERIAIS DE CONSTRUÇÃO LTDA	272	R\$ 488,00	C
21/09/2020	681	BAVCON COMERCIO DE MATERIAIS DE CONSTRUÇÃO LTDA		PGTO NF 55464 BAVCON COMERCIO DE MATERIAIS DE CONSTRUÇÃO LTDA	272	R\$ 488,00	D
21/09/2020	734	TOMAZONI COM MATERIAIS DE CONSTRUÇÃO LTDA		VLR NF 3328 TOMAZONI COM MATERIAIS DE CONSTRUÇÃO LTDA	277	R\$ 122,50	C
21/09/2020	557	MATERIAL APLICADO		VLR NF 3328 TOMAZONI COM MATERIAIS DE CONSTRUÇÃO LTDA	277	R\$ 122,50	D
21/09/2020	5	CAIXA GERAL		PGTO NF 3328 TOMAZONI COM MATERIAIS DE CONSTRUÇÃO LTDA	278	R\$ 122,50	C
21/09/2020	734	TOMAZONI COM MATERIAIS DE CONSTRUÇÃO LTDA		PGTO NF 3328 TOMAZONI COM MATERIAIS DE CONSTRUÇÃO LTDA	278	R\$ 122,50	D
21/09/2020	738	BALAROTI COM DE MATS DE CONSTRUÇÃO S.A		VLR NF 338048 BALAROTI COM DE MATS DE CONSTRUÇÃO S.A	919	R\$ 105,85	C
21/09/2020	557	MATERIAL APLICADO		VLR NF 338048 BALAROTI COM DE MATS DE CONSTRUÇÃO S.A	919	R\$ 105,85	D
21/09/2020	5	CAIXA GERAL		PGTO NF 338048 BALAROTI COM DE MATS DE CONSTRUÇÃO S.A	920	R\$ 105,85	C
21/09/2020	738	BALAROTI COM DE MATS DE CONSTRUÇÃO S.A		PGTO NF 338048 BALAROTI COM DE MATS DE CONSTRUÇÃO S.A	920	R\$ 105,85	D
22/09/2020	738	BALAROTI COM DE MATS DE CONSTRUÇÃO S.A		VLR NF 338182 BALAROTI COM DE MATS DE CONSTRUÇÃO S.A	911	R\$ 862,38	C
22/09/2020	557	MATERIAL APLICADO		VLR NF 338182 BALAROTI COM DE MATS DE CONSTRUÇÃO S.A	911	R\$ 862,38	D
22/09/2020	5	CAIXA GERAL		PGTO NF 338182 BALAROTI COM DE MATS DE CONSTRUÇÃO S.A	912	R\$ 862,38	C
22/09/2020	738	BALAROTI COM DE MATS DE CONSTRUÇÃO S.A		PGTO NF 338182 BALAROTI COM DE MATS DE CONSTRUÇÃO S.A	912	R\$ 862,38	D
22/09/2020	734	TOMAZONI COM MATERIAIS DE		VLR NF 3322 TOMAZONI COM MATERIAIS DE CONSTRUÇÃO LTDA	917	R\$ 245,00	C

LIVRO DIÁRIO

Entidade: TFI ENGENHARIA LTDA

Período da Escrituração: 01/01/2020 a 31/12/2020

CNPJ: 27.723.924/0001-72

Número de Ordem do Livro: 5

Período Selecionado: 01 de Janeiro de 2020 a 31 de Dezembro de 2020

Data	Nº da Conta	Nome da Conta	Centro de Custo	Histórico	Nº do Lançamento	Valor	D/C
		CONSTRUÇÃO LTDA					
22/09/2020	557	MATERIAL APLICADO		VLR NF 3332 TOMAZONI COM MATERIAIS DE CONSTRUÇÃO LTDA	917	R\$ 245,00	D
22/09/2020	5	CAIXA GERAL		PGTO NF 3332 TOMAZONI COM MATERIAIS DE CONSTRUÇÃO LTDA	916	R\$ 245,00	C
22/09/2020	734	TOMAZONI COM MATERIAIS DE CONSTRUÇÃO LTDA		PGTO NF 3332 TOMAZONI COM MATERIAIS DE CONSTRUÇÃO LTDA	918	R\$ 245,00	D
22/09/2020	807	B TRANSPORTES LTDA		VLR NF 2566897 B TRANSPORTES LTDA	1416	R\$ 25,00	C
22/09/2020	312	FRETES E CARRETOS		VLR NF 2566897 B TRANSPORTES LTDA	1416	R\$ 25,00	D
22/09/2020	5	CAIXA GERAL		PGTO NF 2566897 B TRANSPORTES LTDA	1417	R\$ 25,00	C
22/09/2020	807	B TRANSPORTES LTDA		PGTO NF 2566897 B TRANSPORTES LTDA	1417	R\$ 25,00	D
22/09/2020	807	B TRANSPORTES LTDA		VLR NF 2566897 B TRANSPORTES LTDA	1446	R\$ 25,00	C
22/09/2020	312	FRETES E CARRETOS		VLR NF 2566897 B TRANSPORTES LTDA	1446	R\$ 25,00	D
22/09/2020	5	CAIXA GERAL		PGTO NF 2566897 B TRANSPORTES LTDA	1447	R\$ 25,00	C
22/09/2020	807	B TRANSPORTES LTDA		PGTO NF 2566897 B TRANSPORTES LTDA	1447	R\$ 25,00	D
23/09/2020	709	CCDM MATERIAIS DE CONSTRUÇÃO LTDA		VLR NF 4357 CCDM MATERIAIS DE CONSTRUÇÃO LTDA	229	R\$ 17,50	C
23/09/2020	623	MATERIAL PARA OBRAS		VLR NF 4357 CCDM MATERIAIS DE CONSTRUÇÃO LTDA	229	R\$ 17,50	D
23/09/2020	5	CAIXA GERAL		PGTO NF 4357 CCDM MATERIAIS DE CONSTRUÇÃO LTDA	230	R\$ 17,50	C
23/09/2020	709	CCDM MATERIAIS DE CONSTRUÇÃO LTDA		PGTO NF 4357 CCDM MATERIAIS DE CONSTRUÇÃO LTDA	230	R\$ 17,50	D
23/09/2020	724	ACQUAFORT COM DE MAT DE CONST EIRELI EPP		VLR NF 317925 ACQUAFORT COM DE MAT DE CONST EIRELI EPP	235	R\$ 745,71	C
23/09/2020	557	MATERIAL APLICADO		VLR NF 317925 ACQUAFORT COM DE MAT DE CONST EIRELI EPP	235	R\$ 745,71	D
23/09/2020	5	CAIXA GERAL		PGTO NF 317925 ACQUAFORT COM DE MAT DE CONST EIRELI EPP	236	R\$ 745,71	C
23/09/2020	724	ACQUAFORT COM DE MAT DE CONST EIRELI EPP		PGTO NF 317925 ACQUAFORT COM DE MAT DE CONST EIRELI EPP	236	R\$ 745,71	D
23/09/2020	734	TOMAZONI COM MATERIAIS DE CONSTRUÇÃO LTDA		VLR NF 3339 TOMAZONI COM MATERIAIS DE CONSTRUÇÃO LTDA	275	R\$ 360,00	C
23/09/2020	557	MATERIAL APLICADO		VLR NF 3339 TOMAZONI COM MATERIAIS DE CONSTRUÇÃO LTDA	275	R\$ 360,00	D
23/09/2020	5	CAIXA GERAL		PGTO NF 3339 TOMAZONI COM	276	R\$ 360,00	C

Este relatório foi gerado pelo Sistema Público de Escrituração Digital - Sped

Versão 8.0.8 do Visualizador

Página 38 de 157

LIVRO DIÁRIO

Entidade: TFI ENGENHARIA LTDA

Período da Escrituração: 01/01/2020 a 31/12/2020

CNPJ: 27.723.924/0001-72

Número de Ordem do Livro: 5

Período Selecionado: 01 de Janeiro de 2020 a 31 de Dezembro de 2020

Data	Nº da Conta	Nome da Conta	Centro de Custo	Histórico	Nº do Lançamento	Valor	D/C
				MATERIAIS DE CONSTRUÇÃO LTDA			
23/09/2020	734	TOMAZONI COM MATERIAIS DE CONSTRUÇÃO LTDA		PGTO NF 3339 TOMAZONI COM MATERIAIS DE CONSTRUÇÃO LTDA	276	R\$ 360,00	D
23/09/2020	709	CCDM MATERIAIS DE CONSTRUÇÃO LTDA		VLR NF 4358 CCDM MATERIAIS DE CONSTRUÇÃO LTDA	921	R\$ 44,00	C
23/09/2020	557	MATERIAL APLICADO		VLR NF 4358 CCDM MATERIAIS DE CONSTRUÇÃO LTDA	921	R\$ 44,00	D
23/09/2020	5	CAIXA GERAL		PGTO NF 4358 CCDM MATERIAIS DE CONSTRUÇÃO LTDA	922	R\$ 44,00	C
23/09/2020	709	CCDM MATERIAIS DE CONSTRUÇÃO LTDA		PGTO NF 4358 CCDM MATERIAIS DE CONSTRUÇÃO LTDA	922	R\$ 44,00	D
24/09/2020	740	LOPAR INDUSTRIA E COMERCIO LTDA		VLR NF 61594 LOPAR INDUSTRIA E COMERCIO LTDA	929	R\$ 10.888,20	C
24/09/2020	557	MATERIAL APLICADO		VLR NF 61594 LOPAR INDUSTRIA E COMERCIO LTDA	929	R\$ 10.888,20	D
24/09/2020	5	CAIXA GERAL		PGTO NF 61594 LOPAR INDUSTRIA E COMERCIO LTDA	930	R\$ 10.888,20	C
24/09/2020	740	LOPAR INDUSTRIA E COMERCIO LTDA		PGTO NF 61594 LOPAR INDUSTRIA E COMERCIO LTDA	930	R\$ 10.888,20	D
24/09/2020	807	B TRANSPORTES LTDA		VLR NF 2571992 B TRANSPORTES LTDA	1414	R\$ 25,00	C
24/09/2020	312	FRETES E CARRETOS		VLR NF 2571992 B TRANSPORTES LTDA	1414	R\$ 25,00	D
24/09/2020	5	CAIXA GERAL		PGTO NF 2571992 B TRANSPORTES LTDA	1415	R\$ 25,00	C
24/09/2020	807	B TRANSPORTES LTDA		PGTO NF 2571992 B TRANSPORTES LTDA	1415	R\$ 25,00	D
24/09/2020	807	B TRANSPORTES LTDA		VLR NF 2571998 B TRANSPORTES LTDA	1442	R\$ 25,00	C
24/09/2020	312	FRETES E CARRETOS		VLR NF 2571998 B TRANSPORTES LTDA	1442	R\$ 25,00	D
24/09/2020	5	CAIXA GERAL		PGTO NF 2571998 B TRANSPORTES LTDA	1443	R\$ 25,00	C
24/09/2020	807	B TRANSPORTES LTDA		PGTO NF 2571998 B TRANSPORTES LTDA	1443	R\$ 25,00	D
24/09/2020	807	B TRANSPORTES LTDA		VLR NF 2571992 B TRANSPORTES LTDA	1444	R\$ 25,00	C
24/09/2020	312	FRETES E CARRETOS		VLR NF 2571992 B TRANSPORTES LTDA	1444	R\$ 25,00	D
24/09/2020	5	CAIXA GERAL		PGTO NF 2571992 B TRANSPORTES LTDA	1445	R\$ 25,00	C
24/09/2020	807	B TRANSPORTES LTDA		PGTO NF 2571992 B TRANSPORTES LTDA	1445	R\$ 25,00	D
24/09/2020	545	VENDA DE UNIDADES IMOBILIARIAS		RECEBIMENTO VENDA IMOVEL RUA 10 - LOTE 10 CASA 02 EMPREENDIMENTO SAINT ETIENNE MATINHOS/PR	1561	R\$ 140.000,00	C
24/09/2020	5	CAIXA GERAL		RECEBIMENTO VENDA IMOVEL RUA 10 -	1561	R\$ 140.000,00	D



Este relatório foi gerado pelo Sistema Público de Escrituração Digital - Sped

Versão 8.0.8 do Visualizador

Página 39 de 157

LIVRO DIÁRIO

Entidade: TFI ENGENHARIA LTDA

Período da Escrituração: 01/01/2020 a 31/12/2020

CNPJ: 27.723.924/0001-72

Número de Ordem do Livro: 5

Período Selecionado: 01 de Janeiro de 2020 a 31 de Dezembro de 2020

Data	Nº da Conta	Nome da Conta	Centro de Custo	Histórico	Nº do Lançamento	Valor	D/C
24/09/2020	824	UNIDADE 02		LOTE 10 CASA 02 EMPREENDIMENTO SAINT ETIENNE MATINHOS/PR	1575	R\$ 66.500,00	C
24/09/2020	735	CUSTO DE IMOVEIS VENDIDOS		BAIXA UNIDADE 02 - RUA 10 LOTE 10 - CASA 02 - SAINT ETIENNE - MATINHOS/PR	1575	R\$ 66.500,00	D
25/09/2020	709	CCDM MATERIAIS DE CONSTRUÇÃO LTDA		BAIXA UNIDADE 02 - RUA 10 LOTE 10 - CASA 02 - SAINT ETIENNE - MATINHOS/PR	231	R\$ 19,50	C
25/09/2020	623	MATERIAL PARA OBRAS		VLR NF 4367 CCDM MATERIAIS DE CONSTRUÇÃO LTDA	231	R\$ 19,50	D
26/09/2020	5	CAIXA GERAL		PGTO NF 4367 CCDM MATERIAIS DE CONSTRUÇÃO LTDA	232	R\$ 19,50	C
25/09/2020	709	CCDM MATERIAIS DE CONSTRUÇÃO LTDA		PGTO NF 4367 CCDM MATERIAIS DE CONSTRUÇÃO LTDA	232	R\$ 19,50	D
25/09/2020	736	LOJA DO COBRE LTDA		VLR NF 15320 LOJA DO COBRE LTDA	901	R\$ 335,65	C
25/09/2020	557	MATERIAL APLICADO		VLR NF 15320 LOJA DO COBRE LTDA	901	R\$ 335,65	D
25/09/2020	5	CAIXA GERAL		PGTO NF 15320 LOJA DO COBRE LTDA	902	R\$ 335,65	C
25/09/2020	736	LOJA DO COBRE LTDA		PGTO NF 15320 LOJA DO COBRE LTDA	902	R\$ 335,65	D
25/09/2020	726	ELETROBIT COMERCIO DE MATERIAIS ELETR LTDA		VLR NF 88551 ELETROBIT COMERCIO DE MATERIAIS ELETR LTDA	909	R\$ 188,65	C
25/09/2020	557	MATERIAL APLICADO		VLR NF 88551 ELETROBIT COMERCIO DE MATERIAIS ELETR LTDA	909	R\$ 188,65	D
25/09/2020	5	CAIXA GERAL		PGTO NF 88551 ELETROBIT COMERCIO DE MATERIAIS ELETR LTDA	910	R\$ 188,65	C
25/09/2020	726	ELETROBIT COMERCIO DE MATERIAIS ELETR LTDA		PGTO NF 88551 ELETROBIT COMERCIO DE MATERIAIS ELETR LTDA	910	R\$ 188,65	D
25/09/2020	739	PARAFUSOMANIA COM PARAF E FERRAM LTDA		VLR NF 1396 PARAFUSOMANIA COM PARAF E FERRAM LTDA	927	R\$ 228,77	C
25/09/2020	557	MATERIAL APLICADO		VLR NF 1396 PARAFUSOMANIA COM PARAF E FERRAM LTDA	927	R\$ 228,77	D
25/09/2020	5	CAIXA GERAL		PGTO NF 1396 PARAFUSOMANIA COM PARAF E FERRAM LTDA	928	R\$ 228,77	C
25/09/2020	739	PARAFUSOMANIA COM PARAF E FERRAM LTDA		PGTO NF 1396 PARAFUSOMANIA COM PARAF E FERRAM LTDA	928	R\$ 228,77	D
25/09/2020	738	BALAROTI COM DE MATS DE CONSTRUÇÃO S.A		VLR NF 518879 BALAROTI COM DE MATS DE CONSTRUÇÃO S.A	933	R\$ 116,42	C
25/09/2020	557	MATERIAL APLICADO		VLR NF 518879 BALAROTI COM DE MATS DE CONSTRUÇÃO S.A	933	R\$ 116,42	D
25/09/2020	5	CAIXA GERAL		PGTO NF 518879 BALAROTI COM DE MATS DE CONSTRUÇÃO S.A	934	R\$ 116,42	C

Este relatório foi gerado pelo Sistema Público de Escrituração Digital - Sped

Versão 8.0.8 do Visualizador

Página 40 de



LIVRO DIÁRIO

Entidade: TFI ENGENHARIA LTDA

Período da Escrituração: 01/01/2020 a 31/12/2020

CNPJ: 27.723.924/0001-72

Número de Ordem do Livro: 5

Período Selecionado: 01 de Janeiro de 2020 a 31 de Dezembro de 2020

Data	Nº da Conta	Nome da Conta	Centro de Custo	Histórico	Nº do Lançamento	Valor	D/C
25/09/2020	738	BALAROTI COM DE MATS DE CONSTRUÇÃO S.A		PGTO NF 518879 BALAROTI COM DE MATS DE CONSTRUÇÃO S.A	934	R\$ 116,42	D
25/09/2020	742	A.C.MACHADO E CIA LTDA		VLR NF 254948 A.C.MACHADO E CIA LTDA	951	R\$ 26,97	C
25/09/2020	557	MATERIAL APLICADO		VLR NF 254948 A.C.MACHADO E CIA LTDA	951	R\$ 26,97	D
25/09/2020	5	CAIXA GERAL		PGTO NF 254948 A.C.MACHADO E CIA LTDA	952	R\$ 26,97	C
25/09/2020	742	A.C.MACHADO E CIA LTDA		PGTO NF 254948 A.C.MACHADO E CIA LTDA	952	R\$ 26,97	D
25/09/2020	545	VENDA DE UNIDADES IMOBILIARIAS		RECEBIMENTO VENDA IMOVEL RUA IRATI - BOM RETIRO CASA 01 - MATINHOS/PR	1660	R\$ 60.000,00	C
25/09/2020	5	CAIXA GERAL		RECEBIMENTO VENDA IMOVEL RUA IRATI - BOM RETIRO CASA 01 - MATINHOS/PR	1660	R\$ 60.000,00	D
25/09/2020	827	UNIDADE 01		BAIXA IMOVEL RUA IRATI - BOM RETIRO CASA 01 - MATINHOS/PR	1661	R\$ 60.000,00	C
25/09/2020	735	CUSTO DE IMOVEIS VENDIDOS		BAIXA IMOVEL RUA IRATI - BOM RETIRO CASA 01 - MATINHOS/PR	1661	R\$ 60.000,00	D
29/09/2020	734	TOMAZONI COM MATERIAIS DE CONSTRUÇÃO LTDA		VLR NF 3354 TOMAZONI COM MATERIAIS DE CONSTRUÇÃO LTDA	273	R\$ 180,00	C
29/09/2020	557	MATERIAL APLICADO		VLR NF 3354 TOMAZONI COM MATERIAIS DE CONSTRUÇÃO LTDA	273	R\$ 180,00	D
29/09/2020	5	CAIXA GERAL		PGTO NF 3354 TOMAZONI COM MATERIAIS DE CONSTRUÇÃO LTDA	274	R\$ 180,00	C
29/09/2020	734	TOMAZONI COM MATERIAIS DE CONSTRUÇÃO LTDA		PGTO NF 3354 TOMAZONI COM MATERIAIS DE CONSTRUÇÃO LTDA	274	R\$ 180,00	D
30/09/2020	38	INSS A COMPENSAR		COMPENSAÇÃO DE INSS NO MÊS 09/2020	366	R\$ 472,92	C
30/09/2020	191	INSS A RECOLHER		COMPENSAÇÃO DE INSS NO MÊS 09/2020	366	R\$ 472,92	D
30/09/2020	187	SALÁRIOS E ORDENADOS A PAGAR		REFERENTE FOLHA DE PAGAMENTO DO MÊS 09/2020	387	R\$ 6.111,80	C
30/09/2020	558	SALÁRIOS E ORDENADOS		REFERENTE FOLHA DE PAGAMENTO DO MÊS 09/2020	387	R\$ 6.111,80	D
30/09/2020	558	SALÁRIOS E ORDENADOS		REF. DESCONTOS DE FOLHA DO MÊS 09/2020	388	R\$ 27,42	C
30/09/2020	187	SALÁRIOS E ORDENADOS A PAGAR		REF. DESCONTOS DE FOLHA DO MÊS 09/2020	388	R\$ 27,42	D
30/09/2020	563	VALE TRANSPORTE		REF. A VALE TRANSPORTE DO MÊS 09/2020	389	R\$ 248,97	C
30/09/2020	187	SALÁRIOS E ORDENADOS A PAGAR		REF. A VALE TRANSPORTE DO MÊS 09/2020	389	R\$ 248,97	D

Este relatório foi gerado pelo Sistema Público de Escrituração Digital - Sped

Versão 8.0.8 do Visualizador

Página 41 de 157

LIVRO DIÁRIO

Entidade: TFI ENGENHARIA LTDA

Período da Escrituração: 01/01/2020 a 31/12/2020

CNPJ: 27.723.924/0001-72

Número de Ordem do Livro: 5

Período Selecionado: 01 de Janeiro de 2020 a 31 de Dezembro de 2020

Data	Nº da Conta	Nome da Conta	Centro de Custo	Histórico	Nº do Lançamento	Valor	D/C
30/09/2020	191	INSS A RECOLHER		INSS A RECOLHER DO MÊS 09/2020	300	R\$ 520,03	C
30/09/2020	187	SALÁRIOS E ORDENADOS A PAGAR		INSS A RECOLHER DO MÊS 09/2020	300	R\$ 520,03	D
30/09/2020	192	FGTS A RECOLHER		FGTS A RECOLHER DO MÊS 09/2020	301	R\$ 496,72	C
30/09/2020	562	FGTS		FGTS A RECOLHER DO MÊS 09/2020	301	R\$ 496,72	D
30/09/2020	178	IRRF A RECOLHER		IRRF A RECOLHER DO MÊS 09/2020	302	R\$ 43,03	C
30/09/2020	187	SALÁRIOS E ORDENADOS A PAGAR		IRRF A RECOLHER DO MÊS 09/2020	302	R\$ 43,03	D
30/09/2020	187	SALÁRIOS E ORDENADOS A PAGAR		REF VALE COMPRAS DO MÊS 09/2020	393	R\$ 1.599,66	C
30/09/2020	564	VALE COMPRAS		REF VALE COMPRAS DO MÊS 09/2020	393	R\$ 1.599,66	D
30/09/2020	191	INSS A RECOLHER		INSS A RECOLHER DO MÊS 09/2020	394	R\$ 1.660,96	C
30/09/2020	561	INSS		INSS A RECOLHER DO MÊS 09/2020	394	R\$ 1.660,96	D
30/09/2020	194	PROVISÕES PARA FÉRIAS		PROVISÃO DE FÉRIAS DO MÊS 09/2020	395	R\$ 679,07	C
30/09/2020	559	FÉRIAS		PROVISÃO DE FÉRIAS DO MÊS 09/2020	395	R\$ 679,07	D
30/09/2020	196	INSS SOBRE PROVISÕES PARA FÉRIAS		PROVISÃO INSS SOBRE FÉRIAS DO MÊS 09/2020	396	R\$ 185,40	C
30/09/2020	336	INSS		PROVISÃO INSS SOBRE FÉRIAS DO MÊS 09/2020	396	R\$ 185,40	D
30/09/2020	198	FGTS SOBRE PROVISÕES PARA FÉRIAS		PROVISÃO FGTS SOBRE FÉRIAS DO MÊS 09/2020	397	R\$ 54,32	C
30/09/2020	337	FGTS		PROVISÃO FGTS SOBRE FÉRIAS DO MÊS 09/2020	397	R\$ 54,32	D
30/09/2020	195	PROVISÕES PARA 13º SALÁRIO		PROVISÃO DE 13º SALÁRIO DO MÊS 09/2020	398	R\$ 609,30	C
30/09/2020	580	13º SALÁRIO		PROVISÃO DE 13º SALÁRIO DO MÊS 09/2020	398	R\$ 609,30	D
30/09/2020	197	INSS SOBRE PROVISÕES PARA 13º SALÁRIO		PROVISÃO INSS SOBRE 13º SALÁRIO DO MÊS 09/2020	399	R\$ 139,05	C
30/09/2020	581	INSS		PROVISÃO INSS SOBRE 13º SALÁRIO DO MÊS 09/2020	399	R\$ 139,05	D
30/09/2020	198	FGTS SOBRE PROVISÕES PARA 13º SALÁRIO		PROVISÃO FGTS SOBRE 13º SALÁRIO DO MÊS 09/2020	400	R\$ 40,75	C
30/09/2020	562	FGTS		PROVISÃO FGTS SOBRE 13º SALÁRIO DO MÊS 09/2020	400	R\$ 40,75	D
30/09/2020	738	BALAROTI COM DE MATS DE CONSTRUÇÃO S.A		VLR NF 339047 BALAROTI COM DE MATS DE CONSTRUÇÃO S.A	913	R\$ 567,22	C
30/09/2020	567	MATERIAL APLICADO		VLR NF 339047 BALAROTI COM DE MATS	913	R\$ 567,22	D

Este relatório foi gerado pelo Sistema Público de Escrituração Digital - Sped

Versão 8.0.8 do Visualizador

Página 42 de 157



LIVRO DIÁRIO

Entidade: TFI ENGENHARIA LTDA

Período da Escrituração: 01/01/2020 a 31/12/2020

CNPJ: 27.723.924/0001-72

Número de Ordem do Livro: 5

Período Selecionado: 01 de Janeiro de 2020 a 31 de Dezembro de 2020

Data	Nº da Conta	Nome da Conta	Centro de Custo	Histórico	Nº do Lançamento	Valor	D/C
30/09/2020	5	CAIXA GERAL		DE CONSTRUÇÃO S A			
30/09/2020	738	BALAROTI COM DE MATS DE CONSTRUÇÃO S A		PGTO NF 339047 BALAROTI COM DE MATS DE CONSTRUÇÃO S A	914	R\$ 567,22	C
30/09/2020	607	B TRANSPORTES LTDA		PGTO NF 339047 BALAROTI COM DE MATS DE CONSTRUÇÃO S A	914	R\$ 567,22	D
30/09/2020	312	FRETES E CARRETOS		VLR NF 2581549 B TRANSPORTES LTDA	1411	R\$ 25,00	C
30/09/2020	5	CAIXA GERAL		VLR NF 2581549 B TRANSPORTES LTDA	1411	R\$ 25,00	D
30/09/2020	807	B TRANSPORTES LTDA		PGTO NF 2581549 B TRANSPORTES LTDA	1413	R\$ 25,00	C
30/09/2020	807	B TRANSPORTES LTDA		PGTO NF 2581549 B TRANSPORTES LTDA	1413	R\$ 25,00	D
30/09/2020	607	B TRANSPORTES LTDA		VLR NF 2581549 B TRANSPORTES LTDA	1440	R\$ 25,00	C
30/09/2020	312	FRETES E CARRETOS		VLR NF 2581549 B TRANSPORTES LTDA	1440	R\$ 25,00	D
30/09/2020	5	CAIXA GERAL		PGTO NF 2581549 B TRANSPORTES LTDA	1441	R\$ 25,00	C
30/09/2020	807	B TRANSPORTES LTDA		PGTO NF 2581549 B TRANSPORTES LTDA	1441	R\$ 25,00	D
30/09/2020	180	COFINS A RECOLHER		PROVISAO COFINS 09.2020	1613	R\$ 8.551,22	C
30/09/2020	428	(-) COFINS		PROVISAO COFINS 09.2020	1613	R\$ 8.551,22	D
30/09/2020	179	PIS A RECOLHER		PROVISAO PIS 09.2020	1615	R\$ 1.852,77	C
30/09/2020	429	(-) PIS		PROVISAO PIS 09.2020	1615	R\$ 1.852,77	D
30/09/2020	176	IMPOSTO DE RENDA A RECOLHER		PROVISAO IRPJ 09.2020	1621	R\$ 711,78	C
30/09/2020	478	(-) IMPOSTO DE RENDA		PROVISAO IRPJ 09.2020	1621	R\$ 711,78	D
30/09/2020	177	CONTRIBUIÇÃO SOCIAL A RECOLHER		PROVISAO CSLL 09.2020	1625	R\$ 511,01	C
30/09/2020	477	(-) CONTRIBUIÇÃO SOCIAL		PROVISAO CSLL 09.2020	1625	R\$ 511,01	D
30/09/2020	176	IMPOSTO DE RENDA A RECOLHER		PROVISAO IRPJ 09.2020	1627	R\$ 3.700,82	C
30/09/2020	478	(-) IMPOSTO DE RENDA		PROVISAO IRPJ 09.2020	1627	R\$ 3.700,82	D
30/09/2020	312	FRETES E CARRETOS		ENCERRAMENTO TERCEIRO TRIMESTRE 2020	1703	R\$ 275,00	C
30/09/2020	473	RESULTADO DO EXERCÍCIO		ENCERRAMENTO TERCEIRO TRIMESTRE 2020	1703	R\$ 275,00	D
30/09/2020	336	INSS		ENCERRAMENTO TERCEIRO TRIMESTRE 2020	1704	R\$ 484,53	C
30/09/2020	473	RESULTADO DO EXERCÍCIO		ENCERRAMENTO TERCEIRO TRIMESTRE 2020	1704	R\$ 484,53	D

Este relatório foi gerado pelo Sistema Público de Escrituração Digital - Sped

Versão 8.0.8 do Visualizador

Página 43 de 157

LIVRO DIÁRIO

Entidade: TFI ENGENHARIA LTDA

Período da Escrituração: 01/01/2020 a 31/12/2020

CNPJ: 27.723.924/0001-72

Número de Ordem do Livro: 5

Período Selecionado: 01 de Janeiro de 2020 a 31 de Dezembro de 2020

Data	Nº da Conta	Nome da Conta	Centro de Custo	Histórico	Nº do Lançamento	Valor	D/C
30/09/2020	337	FGTS		ENCERRAMENTO TERCEIRO TRIMESTRE 2020	1705	R\$ 138,37	C
30/09/2020	473	RESULTADO DO EXERCÍCIO		ENCERRAMENTO TERCEIRO TRIMESTRE 2020	1705	R\$ 138,37	D
30/09/2020	350	TAXAS DIVERSAS		ENCERRAMENTO TERCEIRO TRIMESTRE 2020	1706	R\$ 2.880,00	C
30/09/2020	473	RESULTADO DO EXERCÍCIO		ENCERRAMENTO TERCEIRO TRIMESTRE 2020	1706	R\$ 2.880,00	D
30/09/2020	360	MATERIAL DE HIGIENE E LIMPEZA		ENCERRAMENTO TERCEIRO TRIMESTRE 2020	1707	R\$ 51,12	C
30/09/2020	473	RESULTADO DO EXERCÍCIO		ENCERRAMENTO TERCEIRO TRIMESTRE 2020	1707	R\$ 51,12	D
30/09/2020	473	RESULTADO DO EXERCÍCIO		ENCERRAMENTO TERCEIRO TRIMESTRE 2020	1708	R\$ 92.365,87	C
30/09/2020	411	SERVIÇOS PRESTADOS		ENCERRAMENTO TERCEIRO TRIMESTRE 2020	1708	R\$ 92.365,87	D
30/09/2020	428	(-) COFINS		ENCERRAMENTO TERCEIRO TRIMESTRE 2020	1709	R\$ 9.970,68	C
30/09/2020	473	RESULTADO DO EXERCÍCIO		ENCERRAMENTO TERCEIRO TRIMESTRE 2020	1709	R\$ 9.970,68	D
30/09/2020	429	(-) PIS		ENCERRAMENTO TERCEIRO TRIMESTRE 2020	1710	R\$ 2.160,32	C
30/09/2020	473	RESULTADO DO EXERCÍCIO		ENCERRAMENTO TERCEIRO TRIMESTRE 2020	1710	R\$ 2.160,32	D
30/09/2020	477	(-) CONTRIBUIÇÃO SOCIAL		ENCERRAMENTO TERCEIRO TRIMESTRE 2020	1711	R\$ 511,01	C
30/09/2020	473	RESULTADO DO EXERCÍCIO		ENCERRAMENTO TERCEIRO TRIMESTRE 2020	1711	R\$ 511,01	D
30/09/2020	478	(-) IMPOSTO DE RENDA		ENCERRAMENTO TERCEIRO TRIMESTRE 2020	1712	R\$ 4.412,60	C
30/09/2020	473	RESULTADO DO EXERCÍCIO		ENCERRAMENTO TERCEIRO TRIMESTRE 2020	1712	R\$ 4.412,60	D
30/09/2020	473	RESULTADO DO EXERCÍCIO		ENCERRAMENTO TERCEIRO TRIMESTRE 2020	1713	R\$ 240.000,00	C
30/09/2020	545	VENDA DE UNIDADES IMOBILIARIAS		ENCERRAMENTO TERCEIRO TRIMESTRE 2020	1713	R\$ 240.000,00	D
30/09/2020	557	MATERIAL APLICADO		ENCERRAMENTO TERCEIRO TRIMESTRE 2020	1714	R\$ 26.930,00	C
30/09/2020	473	RESULTADO DO EXERCÍCIO		ENCERRAMENTO TERCEIRO TRIMESTRE 2020	1714	R\$ 26.930,00	D
30/09/2020	558	SALARIOS E ORDENADOS		ENCERRAMENTO TERCEIRO TRIMESTRE 2020	1715	R\$ 17.387,14	C

Este relatório foi gerado pelo Sistema Público de Escrituração Digital - Sped

Versão 8.0.8 do Visualizador

Página 44 de 157



LIVRO DIÁRIO

Entidade: TFI ENGENHARIA LTDA

Período da Escrituração: 01/01/2020 a 31/12/2020

CNPJ: 27.723.924/0001-72

Número de Ordem do Livro: 5

Período Selecionado: 01 de Janeiro de 2020 a 31 de Dezembro de 2020

Data	Nº da Conta	Nome da Conta	Centro de Custo	Histórico	Nº do Lançamento	Valor	D/C
30/09/2020	473	RESULTADO DO EXERCÍCIO		ENCERRAMENTO TERCEIRO TRIMESTRE 2020	1715	R\$ 17.387,14	D
30/09/2020	559	FERIAS		ENCERRAMENTO TERCEIRO TRIMESTRE 2020	1716	R\$ 1.975,69	C
30/09/2020	473	RESULTADO DO EXERCÍCIO		ENCERRAMENTO TERCEIRO TRIMESTRE 2020	1716	R\$ 1.975,69	D
30/09/2020	560	13º SALARIO		ENCERRAMENTO TERCEIRO TRIMESTRE 2020	1717	R\$ 1.527,89	C
30/09/2020	473	RESULTADO DO EXERCÍCIO		ENCERRAMENTO TERCEIRO TRIMESTRE 2020	1717	R\$ 1.527,89	D
30/09/2020	561	INSS		ENCERRAMENTO TERCEIRO TRIMESTRE 2020	1718	R\$ 5.356,92	C
30/09/2020	473	RESULTADO DO EXERCÍCIO		ENCERRAMENTO TERCEIRO TRIMESTRE 2020	1718	R\$ 5.356,92	D
30/09/2020	562	FGTS		ENCERRAMENTO TERCEIRO TRIMESTRE 2020	1719	R\$ 1.527,13	C
30/09/2020	473	RESULTADO DO EXERCÍCIO		ENCERRAMENTO TERCEIRO TRIMESTRE 2020	1719	R\$ 1.527,13	D
30/09/2020	563	VALE TRANSPORTE		ENCERRAMENTO TERCEIRO TRIMESTRE 2020	1720	R\$ 89,69	C
30/09/2020	473	RESULTADO DO EXERCÍCIO		ENCERRAMENTO TERCEIRO TRIMESTRE 2020	1720	R\$ 89,69	D
30/09/2020	564	VALE COMPRAS		ENCERRAMENTO TERCEIRO TRIMESTRE 2020	1721	R\$ 4.007,79	C
30/09/2020	473	RESULTADO DO EXERCÍCIO		ENCERRAMENTO TERCEIRO TRIMESTRE 2020	1721	R\$ 4.007,79	D
30/09/2020	623	MATERIAL PARA OBRAS		ENCERRAMENTO TERCEIRO TRIMESTRE 2020	1722	R\$ 9.659,94	C
30/09/2020	473	RESULTADO DO EXERCÍCIO		ENCERRAMENTO TERCEIRO TRIMESTRE 2020	1722	R\$ 9.659,94	D
30/09/2020	736	CUSTO DE IMOVEIS VENDIDOS		ENCERRAMENTO TERCEIRO TRIMESTRE 2020	1723	R\$ 166.600,00	C
30/09/2020	473	RESULTADO DO EXERCÍCIO		ENCERRAMENTO TERCEIRO TRIMESTRE 2020	1723	R\$ 166.600,00	D
30/09/2020	269	LUCROS ACUMULADOS		ENCERRAMENTO TERCEIRO TRIMESTRE 2020	1724	R\$ 77.067,65	C
30/09/2020	473	RESULTADO DO EXERCÍCIO		ENCERRAMENTO TERCEIRO TRIMESTRE 2020	1724	R\$ 77.067,65	D
01/10/2020	681	BAVCON COMERCIO DE MATERIAIS DE CONSTRUÇÃO LTDA		VLR NF 55529 BAVCON COMERCIO DE MATERIAIS DE CONSTRUÇÃO LTDA	263	R\$ 388,50	C
01/10/2020	623	MATERIAL PARA OBRAS		VLR NF 55529 BAVCON COMERCIO DE MATERIAIS DE CONSTRUÇÃO LTDA	263	R\$ 388,50	D

Este relatório foi gerado pelo Sistema Público de Escrituração Digital - Sped

Versão 8.0.8 do Visualizador

Página 45 de 157

LIVRO DIÁRIO

Entidade: TFI ENGENHARIA LTDA

Período da Escrituração: 01/01/2020 a 31/12/2020

CNPJ: 27.723.924/0001-72

Número de Ordem do Livro: 5

Período Selecionado: 01 de Janeiro de 2020 a 31 de Dezembro de 2020

Data	Nº da Conta	Nome da Conta	Centro de Custo	Histórico	Nº do Lançamento	Valor	D/C
01/10/2020	5	CAIXA GERAL		PGTO NF 55529 BAYCON COMERCIO DE MATERIAIS DE CONSTRUÇÃO LTDA	264	R\$ 388,50	C
01/10/2020	681	BAYCON COMERCIO DE MATERIAIS DE CONSTRUÇÃO LTDA		PGTO NF 55529 BAYCON COMERCIO DE MATERIAIS DE CONSTRUÇÃO LTDA	264	R\$ 388,50	D
01/10/2020	711	VOTORANTIN CIMENTOS S.A		VLR NF 172476 VOTORANTIN CIMENTOS S.A	953	R\$ 1.863,20	C
01/10/2020	639	MATERIAL APLICADO		VLR NF 172476 VOTORANTIN CIMENTOS S.A	953	R\$ 1.863,20	D
01/10/2020	5	CAIXA GERAL		PGTO NF 172476 VOTORANTIN CIMENTOS S.A	954	R\$ 1.863,20	C
01/10/2020	711	VOTORANTIN CIMENTOS S.A		PGTO NF 172476 VOTORANTIN CIMENTOS S.A	954	R\$ 1.863,20	D
01/10/2020	807	B TRANSPORTES LTDA		VLR NF 2584188 B TRANSPORTES LTDA	1484	R\$ 25,00	C
01/10/2020	312	FRETES E CARRETOS		VLR NF 2584188 B TRANSPORTES LTDA	1484	R\$ 25,00	D
01/10/2020	5	CAIXA GERAL		PGTO NF 2584188 B TRANSPORTES LTDA	1485	R\$ 25,00	C
01/10/2020	807	B TRANSPORTES LTDA		PGTO NF 2584188 B TRANSPORTES LTDA	1485	R\$ 25,00	D
01/10/2020	807	B TRANSPORTES LTDA		VLR NF 2584059 B TRANSPORTES LTDA	1486	R\$ 25,00	C
01/10/2020	312	FRETES E CARRETOS		VLR NF 2584059 B TRANSPORTES LTDA	1486	R\$ 25,00	D
01/10/2020	5	CAIXA GERAL		PGTO NF 2584059 B TRANSPORTES LTDA	1487	R\$ 25,00	C
01/10/2020	807	B TRANSPORTES LTDA		PGTO NF 2584059 B TRANSPORTES LTDA	1487	R\$ 25,00	D
01/10/2020	5	CAIXA GERAL		PGTO COMPRA VALE TRANSPORTE	1516	R\$ 171,51	C
01/10/2020	563	VALE TRANSPORTE		PGTO COMPRA VALE TRANSPORTE	1516	R\$ 171,51	D
01/10/2020	5	CAIXA GERAL		PGTO COMPRA VALE TRANSPORTE	1519	R\$ 49,80	C
01/10/2020	831	CONSTRUÇÃO OBRA SAINT ETIENNE RUA 15,64		PGTO COMPRA VALE TRANSPORTE	1519	R\$ 49,80	D
01/10/2020	5	CAIXA GERAL		PGTO COMPRA VALE TRANSPORTE	1520	R\$ 251,17	C
01/10/2020	831	CONSTRUÇÃO OBRA SAINT ETIENNE RUA 15,64		PGTO COMPRA VALE TRANSPORTE	1520	R\$ 251,17	D
01/10/2020	5	CAIXA GERAL		PGTO COMPRA VALE TRANSPORTE	1521	R\$ 22,13	C
01/10/2020	573	VALE TRANSPORTE		PGTO COMPRA VALE TRANSPORTE	1521	R\$ 22,13	D
01/10/2020	5	CAIXA GERAL		PGTO COMPRA VALE TRANSPORTE	1522	R\$ 74,69	C
01/10/2020	573	VALE TRANSPORTE		PGTO COMPRA VALE TRANSPORTE	1522	R\$ 74,69	D
01/10/2020	5	CAIXA GERAL		PGTO COMPRA VALE TRANSPORTE	1525	R\$ 13,83	C

Este relatório foi gerado pelo Sistema Público de Escrituração Digital - Sped

Versão 8.0.8 do Visualizador

Página 46 de 157

LIVRO DIÁRIO

Entidade: TFI ENGENHARIA LTDA

Período da Escrituração: 01/01/2020 a 31/12/2020

CNPJ: 27.723.924/0001-72

Número de Ordem do Livro: 5

Período Selecionado: 01 de Janeiro de 2020 a 31 de Dezembro de 2020

Data	Nº da Conta	Nome da Conta	Centro de Custo	Histórico	Nº do Lançamento	Valor	D/C
01/10/2020	655	VALE TRANSPORTE		PGTO COMPRA VALE TRANSPORTE	1525	R\$ 13,83	D
02/10/2020	626	ARISTEU PARAFUSOS ABRASIVOS FERRAMENTAS		VLR NF 255590 ARISTEU PARAFUSOS ABRASIVOS FERRAMENTAS	245	R\$ 47,60	C
02/10/2020	626	MATERIAL PARA OBRAS		VLR NF 255590 ARISTEU PARAFUSOS ABRASIVOS FERRAMENTAS	245	R\$ 47,60	D
02/10/2020	5	CAIXA GERAL		PGTO NF 255590 ARISTEU PARAFUSOS ABRASIVOS FERRAMENTAS	246	R\$ 47,60	C
02/10/2020	626	ARISTEU PARAFUSOS ABRASIVOS FERRAMENTAS		PGTO NF 255590 ARISTEU PARAFUSOS ABRASIVOS FERRAMENTAS	246	R\$ 47,60	D
02/10/2020	738	BALAROTI COM DE MATS DE CONSTRUÇÃO S.A		VLR NF 467505 BALAROTI COM DE MATS DE CONSTRUÇÃO S.A	975	R\$ 35,88	C
02/10/2020	557	MATERIAL APLICADO		VLR NF 467505 BALAROTI COM DE MATS DE CONSTRUÇÃO S.A	975	R\$ 35,88	D
02/10/2020	5	CAIXA GERAL		PGTO NF 467505 BALAROTI COM DE MATS DE CONSTRUÇÃO S.A	976	R\$ 35,88	C
02/10/2020	738	BALAROTI COM DE MATS DE CONSTRUÇÃO S.A		PGTO NF 467505 BALAROTI COM DE MATS DE CONSTRUÇÃO S.A	976	R\$ 35,88	D
04/10/2020	738	BALAROTI COM DE MATS DE CONSTRUÇÃO S.A		VLR NF 519977 BALAROTI COM DE MATS DE CONSTRUÇÃO S.A	973	R\$ 505,19	C
04/10/2020	557	MATERIAL APLICADO		VLR NF 519977 BALAROTI COM DE MATS DE CONSTRUÇÃO S.A	973	R\$ 505,19	D
04/10/2020	5	CAIXA GERAL		PGTO NF 519977 BALAROTI COM DE MATS DE CONSTRUÇÃO S.A	974	R\$ 505,19	C
04/10/2020	738	BALAROTI COM DE MATS DE CONSTRUÇÃO S.A		PGTO NF 519977 BALAROTI COM DE MATS DE CONSTRUÇÃO S.A	974	R\$ 505,19	D
05/10/2020	5	CAIXA GERAL		PGTO REF SALARIOS E ORDENADOS 09/2020	402	R\$ 5.271,25	C
05/10/2020	187	SALÁRIOS E ORDENADOS A PAGAR		PGTO REF SALARIOS E ORDENADOS 09/2020	402	R\$ 5.271,25	D
05/10/2020	5	CAIXA GERAL		PGTO REF VALE COMPRAS 10/2020	457	R\$ 1.822,76	C
05/10/2020	187	SALÁRIOS E ORDENADOS A PAGAR		PGTO REF VALE COMPRAS 10/2020	457	R\$ 1.822,76	D
05/10/2020	807	B TRANSPORTES LTDA		VLR NF 2588819 B TRANSPORTES LTDA	1482	R\$ 64,77	C
05/10/2020	312	FRETES E CARRETOS		VLR NF 2588819 B TRANSPORTES LTDA	1482	R\$ 64,77	D
05/10/2020	5	CAIXA GERAL		PGTO NF 2588819 B TRANSPORTES LTDA	1483	R\$ 64,77	C
05/10/2020	807	B TRANSPORTES LTDA		PGTO NF 2588819 B TRANSPORTES LTDA	1483	R\$ 64,77	D
07/10/2020	5	CAIXA GERAL		PGTO REF FGTS 09/2020	403	R\$ 489,72	C

Este relatório foi gerado pelo Sistema Público de Escrituração Digital - Sped

Versão 8.0.8 do Visualizador

Página 47 de 157



Handwritten signatures and initials in blue ink, including a large signature at the top right and several smaller initials below it.

LIVRO DIÁRIO

Entidade: TFI ENGENHARIA LTDA

Período da Escrituração: 01/01/2020 a 31/12/2020

CNPJ: 27.723.924/0001-72

Número de Ordem do Livro: 5

Período Selecionado: 01 de Janeiro de 2020 a 31 de Dezembro de 2020

Data	Nº da Conta	Nome da Conta	Centro de Custo	Histórico	Nº do Lançamento	Valor	D/C
07/10/2020	192	FGTS A RECOLHER		PGTO REF FGTS 09/2020	403	R\$ 496,72	D
07/10/2020	807	B TRANSPORTES LTDA		VLR NF 2593405 B TRANSPORTES LTDA	1474	R\$ 25,00	C
07/10/2020	312	FRETES E CARRETOS		VLR NF 2593405 B TRANSPORTES LTDA	1474	R\$ 25,00	D
07/10/2020	5	CAIXA GERAL		PGTO NF 2593465 B TRANSPORTES LTDA	1475	R\$ 25,00	C
07/10/2020	807	B TRANSPORTES LTDA		PGTO NF 2593465 B TRANSPORTES LTDA	1475	R\$ 25,00	D
07/10/2020	807	B TRANSPORTES LTDA		VLR NF 2593464 B TRANSPORTES LTDA	1476	R\$ 25,00	C
07/10/2020	312	FRETES E CARRETOS		VLR NF 2593464 B TRANSPORTES LTDA	1476	R\$ 25,00	D
07/10/2020	5	CAIXA GERAL		PGTO NF 2593464 B TRANSPORTES LTDA	1477	R\$ 25,00	C
07/10/2020	807	B TRANSPORTES LTDA		PGTO NF 2593464 B TRANSPORTES LTDA	1477	R\$ 25,00	D
07/10/2020	807	B TRANSPORTES LTDA		VLR NF 2593463 B TRANSPORTES LTDA	1478	R\$ 64,77	C
07/10/2020	312	FRETES E CARRETOS		VLR NF 2593463 B TRANSPORTES LTDA	1478	R\$ 64,77	D
07/10/2020	5	CAIXA GERAL		PGTO NF 2593463 B TRANSPORTES LTDA	1479	R\$ 64,77	C
07/10/2020	807	B TRANSPORTES LTDA		PGTO NF 2593463 B TRANSPORTES LTDA	1479	R\$ 64,77	D
07/10/2020	807	B TRANSPORTES LTDA		VLR NF 2593462 B TRANSPORTES LTDA	1480	R\$ 25,00	C
07/10/2020	312	FRETES E CARRETOS		VLR NF 2593462 B TRANSPORTES LTDA	1480	R\$ 25,00	D
07/10/2020	5	CAIXA GERAL		PGTO NF 2593462 B TRANSPORTES LTDA	1481	R\$ 25,00	C
07/10/2020	807	B TRANSPORTES LTDA		PGTO NF 2593462 B TRANSPORTES LTDA	1481	R\$ 25,00	D
08/10/2020	732	PEREIRA E RAMOS LTDA - ME		VLR NF 144 PEREIRA E RAMOS LTDA - ME	900	R\$ 168,00	C
08/10/2020	557	MATERIAL APLICADO		VLR NF 144 PEREIRA E RAMOS LTDA - ME	900	R\$ 168,00	D
08/10/2020	5	CAIXA GERAL		PGTO NF 144 PEREIRA E RAMOS LTDA - ME	970	R\$ 168,00	C
08/10/2020	732	PEREIRA E RAMOS LTDA - ME		PGTO NF 144 PEREIRA E RAMOS LTDA - ME	970	R\$ 168,00	D
08/10/2020	742	A.C.MACHADO E CIA LTDA		VLR NF 256090 A.C.MACHADO E CIA LTDA	991	R\$ 40,36	C
08/10/2020	557	MATERIAL APLICADO		VLR NF 256090 A.C.MACHADO E CIA LTDA	991	R\$ 40,36	D
08/10/2020	5	CAIXA GERAL		PGTO NF 256090 A.C.MACHADO E CIA LTDA	992	R\$ 40,36	C
08/10/2020	742	A.C.MACHADO E CIA LTDA		PGTO NF 256090 A.C.MACHADO E CIA LTDA	992	R\$ 40,36	D
08/10/2020	807	B TRANSPORTES LTDA		VLR NF 2596098 B TRANSPORTES LTDA	1468	R\$ 64,77	C
08/10/2020	312	FRETES E CARRETOS		VLR NF 2596098 B TRANSPORTES LTDA	1468	R\$ 64,77	D

Este relatório foi gerado pelo Sistema Público de Escrituração Digital - Sped

Versão 8.0.8 do Visualizador

Página 157

LIVRO DIÁRIO

Entidade: TFI ENGENHARIA LTDA

Período da Escrituração: 01/01/2020 a 31/12/2020

CNPJ: 27.723.924/0001-72

Número de Ordem do Livro: 5

Período Selecionado: 01 de Janeiro de 2020 a 31 de Dezembro de 2020

Data	Nº da Conta	Nome da Conta	Centro de Custo	Histórico	Nº do Lançamento	Valor	D/C
08/10/2020	5	CAIXA GERAL		PGTO NF 2596098 B TRANSPORTES LTDA	1468	R\$ 64,77	C
08/10/2020	807	B TRANSPORTES LTDA		PGTO NF 2596098 B TRANSPORTES LTDA	1469	R\$ 64,77	D
08/10/2020	807	B TRANSPORTES LTDA		VLR NF 2596097 B TRANSPORTES LTDA	1470	R\$ 25,00	C
08/10/2020	312	FRETES E CARRETOS		VLR NF 2596097 B TRANSPORTES LTDA	1470	R\$ 25,00	D
08/10/2020	5	CAIXA GERAL		PGTO NF 2596097 B TRANSPORTES LTDA	1471	R\$ 25,00	C
08/10/2020	807	B TRANSPORTES LTDA		PGTO NF 2596097 B TRANSPORTES LTDA	1471	R\$ 25,00	D
08/10/2020	807	B TRANSPORTES LTDA		VLR NF 2596095 B TRANSPORTES LTDA	1472	R\$ 64,77	C
08/10/2020	312	FRETES E CARRETOS		VLR NF 2596095 B TRANSPORTES LTDA	1472	R\$ 64,77	D
08/10/2020	5	CAIXA GERAL		PGTO NF 2596095 B TRANSPORTES LTDA	1473	R\$ 64,77	C
08/10/2020	807	B TRANSPORTES LTDA		PGTO NF 2596095 B TRANSPORTES LTDA	1473	R\$ 64,77	D
08/10/2020	547	SAG JOSE DOS PINHAIS PREFEITURA		RECEBIMENTO NF 60 SAG JOSE DOS PINHAIS PREFEITURA	1491	R\$ 43.824,71	C
08/10/2020	5	CAIXA GERAL		RECEBIMENTO NF 60 SAG JOSE DOS PINHAIS PREFEITURA	1491	R\$ 43.824,71	D
09/10/2020	724	ACQUAFORT COM DE MAT DE CONST EIRELI EPP		VLR NF 320489 ACQUAFORT COM DE MAT DE CONST EIRELI EPP	947	R\$ 1.021,23	C
09/10/2020	557	MATERIAL APLICADO		VLR NF 320489 ACQUAFORT COM DE MAT DE CONST EIRELI EPP	947	R\$ 1.021,23	D
09/10/2020	5	CAIXA GERAL		PGTO NF 320489 ACQUAFORT COM DE MAT DE CONST EIRELI EPP	948	R\$ 1.021,23	C
09/10/2020	724	ACQUAFORT COM DE MAT DE CONST EIRELI EPP		PGTO NF 320489 ACQUAFORT COM DE MAT DE CONST EIRELI EPP	948	R\$ 1.021,23	D
09/10/2020	807	B TRANSPORTES LTDA		VLR NF 2598729 B TRANSPORTES LTDA	1464	R\$ 25,00	C
09/10/2020	312	FRETES E CARRETOS		VLR NF 2598729 B TRANSPORTES LTDA	1464	R\$ 25,00	D
09/10/2020	5	CAIXA GERAL		PGTO NF 2598729 B TRANSPORTES LTDA	1465	R\$ 25,00	C
09/10/2020	807	B TRANSPORTES LTDA		PGTO NF 2598729 B TRANSPORTES LTDA	1465	R\$ 25,00	D
09/10/2020	807	B TRANSPORTES LTDA		VLR NF 2598728 B TRANSPORTES LTDA	1466	R\$ 64,77	C
09/10/2020	312	FRETES E CARRETOS		VLR NF 2598728 B TRANSPORTES LTDA	1466	R\$ 64,77	D
09/10/2020	5	CAIXA GERAL		PGTO NF 2598728 B TRANSPORTES LTDA	1467	R\$ 64,77	C
09/10/2020	807	B TRANSPORTES LTDA		PGTO NF 2598728 B TRANSPORTES LTDA	1467	R\$ 64,77	D
09/10/2020	5	CAIXA GERAL		PGTO IRRF 09.2020	1612	R\$ 43,93	C
09/10/2020	178	IRRF A RECOLHER		PGTO IRRF 09.2020	1612	R\$ 43,93	D

Este relatório foi gerado pelo Sistema Público de Escrituração Digital - Sped

Versão 8.0.8 do Visualizador

Página 49 de 157



LIVRO DIÁRIO

Entidade: TFI ENGENHARIA LTDA

Período da Escrituração: 01/01/2020 a 31/12/2020

CNPJ: 27.723.924/0001-72

Número de Ordem do Livro: 5

Período Selecionado: 01 de Janeiro de 2020 a 31 de Dezembro de 2020

Data	Nº da Conta	Nome da Conta	Centro de Custo	Histórico	Nº do Lançamento	Valor	D/C
12/10/2020	744	CASA CONEXAO DE MATERIAIS HIDRAULICOS LTDA		VLR NF 163941 CASA CONEXAO DE MATERIAIS HIDRAULICOS LTDA	961	R\$ 63,40	C
13/10/2020	557	MATERIAL APLICADO		VLR NF 163941 CASA CONEXAO DE MATERIAIS HIDRAULICOS LTDA	961	R\$ 63,40	D
13/10/2020	5	CAIXA GERAL		PGTO NF 163941 CASA CONEXAO DE MATERIAIS HIDRAULICOS LTDA	962	R\$ 63,40	C
13/10/2020	744	CASA CONEXAO DE MATERIAIS HIDRAULICOS LTDA		PGTO NF 163941 CASA CONEXAO DE MATERIAIS HIDRAULICOS LTDA	962	R\$ 63,40	D
13/10/2020	745	HIDROVAR COM DE MATER HIDRAULICO LTDA		VLR NF 39955 HIDROVAR COM DE MATER HIDRAULICOS LTDA	977	R\$ 260,00	C
13/10/2020	557	MATERIAL APLICADO		VLR NF 39955 HIDROVAR COM DE MATER HIDRAULICOS LTDA	977	R\$ 260,00	D
13/10/2020	5	CAIXA GERAL		PGTO NF 39955 HIDROVAR COM DE MATER HIDRAULICOS LTDA	978	R\$ 260,00	C
13/10/2020	745	HIDROVAR COM DE MATER HIDRAULICO LTDA		PGTO NF 39955 HIDROVAR COM DE MATER HIDRAULICOS LTDA	978	R\$ 260,00	D
12/10/2020	744	CASA CONEXAO DE MATERIAIS HIDRAULICOS LTDA		VLR NF 163936 CASA CONEXAO DE MATERIAIS HIDRAULICOS LTDA	979	R\$ 327,67	C
13/10/2020	557	MATERIAL APLICADO		VLR NF 163936 CASA CONEXAO DE MATERIAIS HIDRAULICOS LTDA	979	R\$ 327,67	D
13/10/2020	5	CAIXA GERAL		PGTO NF 163936 CASA CONEXAO DE MATERIAIS HIDRAULICOS LTDA	980	R\$ 327,67	C
13/10/2020	744	CASA CONEXAO DE MATERIAIS HIDRAULICOS LTDA		PGTO NF 163936 CASA CONEXAO DE MATERIAIS HIDRAULICOS LTDA	980	R\$ 327,67	D
13/10/2020	709	CCDM MATERIAIS DE CONSTRUCAO LTDA		VLR NF 4402 CCDM MATERIAIS DE CONSTRUCAO LTDA	995	R\$ 69,00	C
13/10/2020	557	MATERIAL APLICADO		VLR NF 4402 CCDM MATERIAIS DE CONSTRUCAO LTDA	995	R\$ 69,00	D
13/10/2020	5	CAIXA GERAL		PGTO NF 4402 CCDM MATERIAIS DE CONSTRUCAO LTDA	996	R\$ 69,00	C
13/10/2020	709	CCDM MATERIAIS DE CONSTRUCAO LTDA		PGTO NF 4402 CCDM MATERIAIS DE CONSTRUCAO LTDA	996	R\$ 69,00	D
15/10/2020	691	AREAL ZILLOTTO EXTRAÇÃO E COMERCIO DE AREIA EIRELI		VLR NF 4139 AREAL ZILLOTTO EXTRAÇÃO E COMERCIO DE AREIA EIRELI	967	R\$ 2.156,28	C
15/10/2020	557	MATERIAL APLICADO		VLR NF 4139 AREAL ZILLOTTO EXTRAÇÃO E COMERCIO DE AREIA EIRELI	967	R\$ 2.156,28	D
15/10/2020	5	CAIXA GERAL		PGTO NF 4139 AREAL ZILLOTTO EXTRAÇÃO E COMERCIO DE AREIA EIRELI	968	R\$ 2.156,28	C

Este relatório foi gerado pelo Sistema Público de Escrituração Digital - Sped

Versão 8.0.8 do Visualizador

Página 50 de 157

LIVRO DIÁRIO

Entidade: TFI ENGENHARIA LTDA

Período da Escrituração: 01/01/2020 a 31/12/2020

CNPJ: 27.723.924/0001-72

Número de Ordem do Livro: 5

Período Selecionado: 01 de Janeiro de 2020 a 31 de Dezembro de 2020

Data	Nº da Conta	Nome da Conta	Centro de Custo	Histórico	Nº do Lançamento	Valor	D/C
15/10/2020	691	AREAL ZILLOTTO EXTRAÇÃO E COMERCIO DE AREIA EIRELI		PGTO NF 4139 AREAL ZILLOTTO EXTRAÇÃO E COMERCIO DE AREIA EIRELI	968	R\$ 2.156,28	D
15/10/2020	794	SCHUMACHER AREIAS E ARGAMASSA LTDA		VLR NF 70329 SCHUMACHER AREIAS E ARGAMASSA LTDA	1292	R\$ 2.276,42	C
15/10/2020	587	MATERIAL APLICADO		VLR NF 70329 SCHUMACHER AREIAS E ARGAMASSA LTDA	1292	R\$ 2.276,42	D
15/10/2020	5	CAIXA GERAL		PGTO NF 70329 SCHUMACHER AREIAS E ARGAMASSA LTDA	1293	R\$ 2.276,42	C
15/10/2020	794	SCHUMACHER AREIAS E ARGAMASSA LTDA		PGTO NF 70329 SCHUMACHER AREIAS E ARGAMASSA LTDA	1293	R\$ 2.276,42	D
15/10/2020	794	SCHUMACHER AREIAS E ARGAMASSA LTDA		VLR NF 70330 SCHUMACHER AREIAS E ARGAMASSA LTDA	1302	R\$ 1.113,24	C
15/10/2020	587	MATERIAL APLICADO		VLR NF 70330 SCHUMACHER AREIAS E ARGAMASSA LTDA	1302	R\$ 1.113,24	D
15/10/2020	5	CAIXA GERAL		PGTO NF 70330 SCHUMACHER AREIAS E ARGAMASSA LTDA	1303	R\$ 1.113,24	C
15/10/2020	794	SCHUMACHER AREIAS E ARGAMASSA LTDA		PGTO NF 70330 SCHUMACHER AREIAS E ARGAMASSA LTDA	1303	R\$ 1.113,24	D
15/10/2020	794	SCHUMACHER AREIAS E ARGAMASSA LTDA		VLR NF 70331 SCHUMACHER AREIAS E ARGAMASSA LTDA	1304	R\$ 1.072,21	C
15/10/2020	587	MATERIAL APLICADO		VLR NF 70331 SCHUMACHER AREIAS E ARGAMASSA LTDA	1304	R\$ 1.072,21	D
15/10/2020	5	CAIXA GERAL		PGTO NF 70331 SCHUMACHER AREIAS E ARGAMASSA LTDA	1305	R\$ 1.072,21	C
15/10/2020	794	SCHUMACHER AREIAS E ARGAMASSA LTDA		PGTO NF 70331 SCHUMACHER AREIAS E ARGAMASSA LTDA	1305	R\$ 1.072,21	D
15/10/2020	794	SCHUMACHER AREIAS E ARGAMASSA LTDA		VLR NF 70350 SCHUMACHER AREIAS E ARGAMASSA LTDA	1310	R\$ 71,97	C
15/10/2020	587	MATERIAL APLICADO		VLR NF 70350 SCHUMACHER AREIAS E ARGAMASSA LTDA	1310	R\$ 71,97	D
15/10/2020	5	CAIXA GERAL		PGTO NF 70350 SCHUMACHER AREIAS E ARGAMASSA LTDA	1311	R\$ 71,97	C
15/10/2020	794	SCHUMACHER AREIAS E ARGAMASSA LTDA		PGTO NF 70350 SCHUMACHER AREIAS E ARGAMASSA LTDA	1311	R\$ 71,97	D
16/10/2020	807	B TRANSPORTES LTDA		VLR NF 2608806 B TRANSPORTES LTDA	1458	R\$ 25,00	C
16/10/2020	312	FRETES E CARRETOS		VLR NF 2608806 B TRANSPORTES LTDA	1458	R\$ 25,00	D
16/10/2020	5	CAIXA GERAL		PGTO NF 2608806 B TRANSPORTES LTDA	1459	R\$ 25,00	C
16/10/2020	807	B TRANSPORTES LTDA		PGTO NF 2608806 B TRANSPORTES LTDA	1459	R\$ 25,00	D
16/10/2020	807	B TRANSPORTES LTDA		VLR NF 2608802 B TRANSPORTES LTDA	1460	R\$ 25,00	C

Este relatório foi gerado pelo Sistema Público de Escrituração Digital - Sped

Versão 8.0.8 do Visualizador

Página 51 de 157



Handwritten signatures and initials in blue ink, including a large signature on the right side of the page and smaller initials at the bottom right.

LIVRO DIÁRIO

Entidade: TFI ENGENHARIA LTDA

Período da Escrituração: 01/01/2020 a 31/12/2020

CNPJ: 27.723.924/0001-72

Número de Ordem do Livro: 5

Período Selecionado: 01 de Janeiro de 2020 a 31 de Dezembro de 2020

Data	Nº da Conta	Nome da Conta	Centro de Custo	Histórico	Nº do Lançamento	Valor	D/C
16/10/2020	312	FRETES E CARRETOS		VLR NF 2608802 B TRANSPORTES LTDA	1460	R\$ 25,00	D
16/10/2020	5	CAIXA GERAL		PGTO NF 2608802 B TRANSPORTES LTDA	1461	R\$ 25,00	C
16/10/2020	807	B TRANSPORTES LTDA		PGTO NF 2608802 B TRANSPORTES LTDA	1461	R\$ 25,00	D
16/10/2020	807	B TRANSPORTES LTDA		VLR NF 2608801 B TRANSPORTES LTDA	1462	R\$ 25,00	C
16/10/2020	312	FRETES E CARPETOS		VLR NF 2608801 B TRANSPORTES LTDA	1462	R\$ 25,00	D
16/10/2020	5	CAIXA GERAL		PGTO NF 2608801 B TRANSPORTES LTDA	1463	R\$ 25,00	C
16/10/2020	807	B TRANSPORTES LTDA		PGTO NF 2608801 B TRANSPORTES LTDA	1463	R\$ 25,00	D
19/10/2020	709	CCDM MATERIAIS DE CONSTRUCAO LTDA		VLR NF 4426 CCDM MATERIAIS DE CONSTRUCAO LTDA	999	R\$ 13,30	C
19/10/2020	557	MATERIAL APLICADO		VLR NF 4426 CCDM MATERIAIS DE CONSTRUCAO LTDA	999	R\$ 13,30	D
19/10/2020	5	CAIXA GERAL		PGTO NF 4426 CCDM MATERIAIS DE CONSTRUCAO LTDA	1000	R\$ 13,30	C
19/10/2020	709	CCDM MATERIAIS DE CONSTRUCAO LTDA		PGTO NF 4426 CCDM MATERIAIS DE CONSTRUCAO LTDA	1000	R\$ 13,30	D
19/10/2020	807	B TRANSPORTES LTDA		VLR NF 2610902 B TRANSPORTES LTDA	1456	R\$ 25,00	C
19/10/2020	312	FRETES E CARRETOS		VLR NF 2610902 B TRANSPORTES LTDA	1456	R\$ 25,00	D
19/10/2020	5	CAIXA GERAL		PGTO NF 2610902 B TRANSPORTES LTDA	1467	R\$ 25,00	C
19/10/2020	807	B TRANSPORTES LTDA		PGTO NF 2610902 B TRANSPORTES LTDA	1467	R\$ 25,00	D
20/10/2020	5	CAIXA GERAL		PGTO REF INSS 09/2020	404	R\$ 1.708,07	C
20/10/2020	191	INSS A RECOLHER		PGTO REF INSS 09/2020	404	R\$ 1.708,07	D
20/10/2020	709	CCDM MATERIAIS DE CONSTRUCAO LTDA		VLR NF 4429 CCDM MATERIAIS DE CONSTRUCAO LTDA	987	R\$ 84,00	C
20/10/2020	557	MATERIAL APLICADO		VLR NF 4429 CCDM MATERIAIS DE CONSTRUCAO LTDA	987	R\$ 84,00	D
20/10/2020	5	CAIXA GERAL		PGTO NF 4429 CCDM MATERIAIS DE CONSTRUCAO LTDA	988	R\$ 84,00	C
20/10/2020	709	CCDM MATERIAIS DE CONSTRUCAO LTDA		PGTO NF 4429 CCDM MATERIAIS DE CONSTRUCAO LTDA	988	R\$ 84,00	D
20/10/2020	709	CCDM MATERIAIS DE CONSTRUCAO LTDA		VLR NF 4428 CCDM MATERIAIS DE CONSTRUCAO LTDA	1001	R\$ 16,00	C
20/10/2020	557	MATERIAL APLICADO		VLR NF 4428 CCDM MATERIAIS DE CONSTRUCAO LTDA	1001	R\$ 16,00	D
20/10/2020	5	CAIXA GERAL		PGTO NF 4428 CCDM MATERIAIS DE CONSTRUCAO LTDA	1002	R\$ 16,00	C
20/10/2020	709	CCDM MATERIAIS DE		PGTO NF 4428 CCDM MATERIAIS DE	1002	R\$ 16,00	D

Este relatório foi gerado pelo Sistema Público de Escrituração Digital - Sped

Versão 8.0.8 do Visualizador

Página 52 de 157

LIVRO DIÁRIO

Entidade: TFI ENGENHARIA LTDA

Período da Escrituração: 01/01/2020 a 31/12/2020

CNPJ: 27.723.924/0001-72

Número de Ordem do Livro: 5

Período Selecionado: 01 de Janeiro de 2020 a 31 de Dezembro de 2020

Data	Nº da Conta	Nome da Conta	Centro de Custo	Histórico	Nº do Lançamento	Valor	D/C
21/10/2020	738	CONSTRUCAO LTDA		CONSTRUCAO LTDA			
21/10/2020	738	BALAROTI COM DE MATS DE CONSTRUCAO S.A		VLR NF 216010 BALAROTI COM DE MATS DE CONSTRUCAO S.A	971	R\$ 5.151,77	C
21/10/2020	557	MATERIAL APLICADO		VLR NF 216010 BALAROTI COM DE MATS DE CONSTRUCAO S.A	971	R\$ 5.151,77	D
21/10/2020	5	CAIXA GERAL		PGTO NF 216010 BALAROTI COM DE MATS DE CONSTRUCAO S.A	972	R\$ 5.151,77	C
21/10/2020	738	BALAROTI COM DE MATS DE CONSTRUCAO S.A		PGTO NF 216010 BALAROTI COM DE MATS DE CONSTRUCAO S.A	972	R\$ 5.151,77	D
22/10/2020	711	VOTORANTIN CIMENTOS S.A		VLR NF 174213 VOTORANTIN CIMENTOS S.A	935	R\$ 970,80	C
22/10/2020	839	MATERIAL APLICADO		VLR NF 174213 VOTORANTIN CIMENTOS S.A	935	R\$ 970,80	D
22/10/2020	5	CAIXA GERAL		PGTO NF 174213 VOTORANTIN CIMENTOS S.A	936	R\$ 970,80	C
22/10/2020	711	VOTORANTIN CIMENTOS S.A		PGTO NF 174213 VOTORANTIN CIMENTOS S.A	936	R\$ 970,80	D
22/10/2020	711	VOTORANTIN CIMENTOS S.A		VLR NF 174214 VOTORANTIN CIMENTOS S.A	939	R\$ 931,60	C
22/10/2020	639	MATERIAL APLICADO		VLR NF 174214 VOTORANTIN CIMENTOS S.A	939	R\$ 931,60	D
22/10/2020	5	CAIXA GERAL		PGTO NF 174214 VOTORANTIN CIMENTOS S.A	940	R\$ 931,60	C
22/10/2020	711	VOTORANTIN CIMENTOS S.A		PGTO NF 174214 VOTORANTIN CIMENTOS S.A	940	R\$ 931,60	D
22/10/2020	794	SCHUMACHER AREIAS E ARGAMASSA LTDA		VLR NF 70647 SCHUMACHER AREIAS E ARGAMASSA LTDA	1294	R\$ 7.915,70	C
22/10/2020	597	MATERIAL APLICADO		VLR NF 70647 SCHUMACHER AREIAS E ARGAMASSA LTDA	1294	R\$ 7.915,70	D
22/10/2020	5	CAIXA GERAL		PGTO NF 70647 SCHUMACHER AREIAS E ARGAMASSA LTDA	1295	R\$ 7.915,70	C
22/10/2020	794	SCHUMACHER AREIAS E ARGAMASSA LTDA		PGTO NF 70647 SCHUMACHER AREIAS E ARGAMASSA LTDA	1295	R\$ 7.915,70	D
23/10/2020	741	ARCELORMITTAL BRASIL S.A		VLR NF 270056 ARCELORMITTAL BRASIL S.A	937	R\$ 4.696,02	C
23/10/2020	557	MATERIAL APLICADO		VLR NF 270056 ARCELORMITTAL BRASIL S.A	937	R\$ 4.696,02	D
23/10/2020	5	CAIXA GERAL		PGTO NF 270056 ARCELORMITTAL BRASIL S.A	938	R\$ 4.696,02	C
23/10/2020	741	ARCELORMITTAL BRASIL S.A		PGTO NF 270056 ARCELORMITTAL BRASIL S.A	938	R\$ 4.696,02	D
23/10/2020	711	VOTORANTIN CIMENTOS S.		VLR NF 174329 VOTORANTIN CIMENTOS	945	R\$ 1.863,20	C

Este relatório foi gerado pelo Sistema Público de Escrituração Digital - Sped

Versão 8.0.8 do Visualizador

Página 53 de 157



Handwritten signatures and initials in blue ink, including a large signature at the top and several smaller initials below it.

LIVRO DIÁRIO

Entidade: TFI ENGENHARIA LTDA
 Período da Escrituração: 01/01/2020 a 31/12/2020 CNPJ: 27.723.924/0001-72 Número de Ordem do Livro: 5
 Período Selecionado: 01 de Janeiro de 2020 a 31 de Dezembro de 2020

Data	Nº da Conta	Nome da Conta	Centro de Custo	Histórico	Nº do Lançamento	Valor	D/C
		A		S A			
23/10/2020	630	MATERIAL APLICADO		VLR NF 174329 VOTORANTIN CIMENTOS S A	945	R\$ 1.863,20	D
23/10/2020	5	CAIXA GERAL		PGTO NF 174329 VOTORANTIN CIMENTOS S A	946	R\$ 1.863,20	C
23/10/2020	711	VOTORANTIN CIMENTOS S.A		PGTO NF 174329 VOTORANTIN CIMENTOS S A	946	R\$ 1.863,20	D
23/10/2020	743	ANA LUCIA MAIER HUPFER & CIA LTDA		VLR NF 504 ANA LUCIA MAIER HUPFER & CIA LTDA	955	R\$ 1.970,00	C
23/10/2020	567	MATERIAL APLICADO		VLR NF 504 ANA LUCIA MAIER HUPFER & CIA LTDA	955	R\$ 1.970,00	D
23/10/2020	5	CAIXA GERAL		PGTO NF 504 ANA LUCIA MAIER HUPFER & CIA LTDA	956	R\$ 1.970,00	C
23/10/2020	743	ANA LUCIA MAIER HUPFER & CIA LTDA		PGTO NF 504 ANA LUCIA MAIER HUPFER & CIA LTDA	956	R\$ 1.970,00	D
23/10/2020	741	ARCELORMITTAL BRASIL S.A		VLR NF 270047 ARCELORMITTAL BRASIL S A	957	R\$ 5.866,60	C
23/10/2020	649	MATERIAL APLICADO		VLR NF 270047 ARCELORMITTAL BRASIL S A	957	R\$ 5.866,60	D
23/10/2020	5	CAIXA GERAL		PGTO NF 270047 ARCELORMITTAL BRASIL S A	958	R\$ 5.866,60	C
23/10/2020	741	ARCELORMITTAL BRASIL S.A		PGTO NF 270047 ARCELORMITTAL BRASIL S A	958	R\$ 5.866,60	D
23/10/2020	741	ARCELORMITTAL BRASIL S.A		VLR NF 270048 ARCELORMITTAL BRASIL S A	959	R\$ 5.908,40	C
23/10/2020	831	CONSTRUÇÃO OBRA SAINT ETIENNE RUA 15,64		VLR NF 270048 ARCELORMITTAL BRASIL S A	959	R\$ 5.908,40	D
23/10/2020	5	CAIXA GERAL		PGTO NF 270048 ARCELORMITTAL BRASIL S A	960	R\$ 5.908,40	C
23/10/2020	741	ARCELORMITTAL BRASIL S.A		PGTO NF 270048 ARCELORMITTAL BRASIL S A	960	R\$ 5.908,40	D
23/10/2020	738	BALAROTI COM DE MATS DE CONSTRUÇÃO S A		VLR NF 221954 BALAROTI COM DE MATS DE CONSTRUÇÃO S A	961	R\$ 5.151,77	C
23/10/2020	557	MATERIAL APLICADO		VLR NF 221954 BALAROTI COM DE MATS DE CONSTRUÇÃO S A	961	R\$ 5.151,77	D
23/10/2020	5	CAIXA GERAL		PGTO NF 221954 BALAROTI COM DE MATS DE CONSTRUÇÃO S A	982	R\$ 5.151,77	C
23/10/2020	738	BALAROTI COM DE MATS DE CONSTRUÇÃO S.A		PGTO NF 221954 BALAROTI COM DE MATS DE CONSTRUÇÃO S A	982	R\$ 5.151,77	D
23/10/2020	741	ARCELORMITTAL BRASIL S.A		VLR NF 270058 ARCELORMITTAL BRASIL S A	983	R\$ 4.696,02	C
23/10/2020	567	MATERIAL APLICADO		VLR NF 270058 ARCELORMITTAL BRASIL S A	983	R\$ 4.696,02	D

Este relatório foi gerado pelo Sistema Público de Escrituração Digital - Sped Versão 8.0.8 do Visualizador

Página 54 de



LIVRO DIÁRIO

Entidade: TFI ENGENHARIA LTDA
 Período da Escrituração: 01/01/2020 a 31/12/2020 CNPJ: 27.723.924/0001-72 Número de Ordem do Livro:
 Período Selecionado: 01 de Janeiro de 2020 a 31 de Dezembro de 2020

Data	Nº da Conta	Nome da Conta	Centro de Custo	Histórico	Nº do Lançamento	Valor	D/C
				S A			
23/10/2020	5	CAIXA GERAL		PGTO NF 270058 ARCELORMITTAL BRASIL S A	984	R\$ 4.696,02	C
23/10/2020	741	ARCELORMITTAL BRASIL S.A		PGTO NF 270058 ARCELORMITTAL BRASIL S A	984	R\$ 4.696,02	D
23/10/2020	807	B TRANSPORTES LTDA		VLR NF 2621377 B TRANSPORTES LTDA	1454	R\$ 25,00	C
23/10/2020	312	FRETES E CARRETOS		VLR NF 2621377 B TRANSPORTES LTDA	1454	R\$ 25,00	D
23/10/2020	5	CAIXA GERAL		PGTO NF 2621377 B TRANSPORTES LTDA	1455	R\$ 25,00	C
23/10/2020	807	B TRANSPORTES LTDA		PGTO NF 2621377 B TRANSPORTES LTDA	1455	R\$ 25,00	D
27/10/2020	741	ARCELORMITTAL BRASIL S.A		VLR NF 270339 ARCELORMITTAL BRASIL S A	963	R\$ 2.525,10	C
27/10/2020	567	MATERIAL APLICADO		VLR NF 270339 ARCELORMITTAL BRASIL S A	963	R\$ 2.525,10	D
27/10/2020	5	CAIXA GERAL		PGTO NF 270339 ARCELORMITTAL BRASIL S A	964	R\$ 2.525,10	C
27/10/2020	741	ARCELORMITTAL BRASIL S.A		PGTO NF 270339 ARCELORMITTAL BRASIL S A	964	R\$ 2.525,10	D
27/10/2020	741	ARCELORMITTAL BRASIL S.A		VLR NF 270338 ARCELORMITTAL BRASIL S A	965	R\$ 2.525,10	C
27/10/2020	557	MATERIAL APLICADO		VLR NF 270338 ARCELORMITTAL BRASIL S A	965	R\$ 2.525,10	D
27/10/2020	5	CAIXA GERAL		PGTO NF 270338 ARCELORMITTAL BRASIL S A	966	R\$ 2.525,10	C
27/10/2020	741	ARCELORMITTAL BRASIL S.A		PGTO NF 270338 ARCELORMITTAL BRASIL S A	966	R\$ 2.525,10	D
27/10/2020	5	CAIXA GERAL		PGTO COFINS 09.2020	1614	R\$ 8.551,22	C
27/10/2020	180	COFINS A RECOLHER		PGTO COFINS 09.2020	1614	R\$ 8.551,22	D
27/10/2020	5	CAIXA GERAL		PGTO PIS 09.2020	1616	R\$ 1.852,77	C
27/10/2020	170	PIS A RECOLHER		PGTO PIS 09.2020	1616	R\$ 1.852,77	D
28/10/2020	5	CAIXA GERAL		PGTO COFINS 08.2020	1618	R\$ 1.569,48	C
28/10/2020	180	COFINS A RECOLHER		PGTO COFINS 08.2020	1618	R\$ 1.569,48	D
28/10/2020	368	JUROS PASSIVOS		PGTO JUROS COFINS 08.2020	1616	R\$ 160,03	C
28/10/2020	5	CAIXA GERAL		PGTO PIS 08.2020	1620	R\$ 342,06	C
28/10/2020	170	PIS A RECOLHER		PGTO PIS 08.2020	1620	R\$ 342,06	D
28/10/2020	368	JUROS PASSIVOS		PGTO JUROS PIS 08.2020	1620	R\$ 34,52	D

Este relatório foi gerado pelo Sistema Público de Escrituração Digital - Sped

Versão 8.0.8 do Visualizador

Página 55 de 157

[Handwritten signatures and initials in blue ink on the right margin of the page.]

LIVRO DIÁRIO

Entidade: TFI ENGENHARIA LTDA

Período da Escrituração: 01/01/2020 a 31/12/2020

CNPJ: 27.723.924/0001-72

Número de Ordem do Livro: 5

Período Selecionado: 01 de Janeiro de 2020 a 31 de Dezembro de 2020

Data	Nº da Conta	Nome da Conta	Centro de Custo	Histórico	Nº do Lançamento	Valor	D/C
29/10/2020	5	CAIXA GERAL		PGTO IRPJ 09.2020	1622	R\$ 711,78	C
29/10/2020	176	IMPOSTO DE RENDA A RECOLHER		PGTO IRPJ 09.2020	1622	R\$ 711,78	D
29/10/2020	5	CAIXA GERAL		PGTO CSLL 09.2020	1626	R\$ 511,01	C
29/10/2020	177	CONTRIBUIÇÃO SOCIAL A RECOLHER		PGTO CSLL 09.2020	1626	R\$ 511,01	D
30/10/2020	187	SALÁRIOS E ORDENADOS A PAGAR		REFERENTE FOLHA DE PAGAMENTO DO MÊS 10/2020	406	R\$ 2.859,85	C
30/10/2020	558	SALÁRIOS E ORDENADOS		REFERENTE FOLHA DE PAGAMENTO DO MÊS 10/2020	406	R\$ 2.859,85	D
30/10/2020	563	VALE TRANSPORTE		REF. A VALE TRANSPORTE DO MÊS 10/2020	407	R\$ 171,51	C
30/10/2020	187	SALÁRIOS E ORDENADOS A PAGAR		REF. A VALE TRANSPORTE DO MÊS 10/2020	407	R\$ 171,51	D
30/10/2020	191	INSS A RECOLHER		INSS A RECOLHER DO MÊS 10/2020	408	R\$ 254,81	C
30/10/2020	187	SALÁRIOS E ORDENADOS A PAGAR		INSS A RECOLHER DO MÊS 10/2020	408	R\$ 254,81	D
30/10/2020	192	FGTS A RECOLHER		FGTS A RECOLHER DO MÊS 10/2020	409	R\$ 228,78	C
30/10/2020	562	FGTS		FGTS A RECOLHER DO MÊS 10/2020	409	R\$ 228,78	D
30/10/2020	178	IRRF A RECOLHER		IRRF A RECOLHER DO MÊS 10/2020	410	R\$ 51,83	C
30/10/2020	187	SALÁRIOS E ORDENADOS A PAGAR		IRRF A RECOLHER DO MÊS 10/2020	410	R\$ 51,83	D
30/10/2020	187	SALÁRIOS E ORDENADOS A PAGAR		REF VALE COMPRAS DO MÊS 10/2020	411	R\$ 432,00	C
30/10/2020	564	VALE COMPRAS		REF VALE COMPRAS DO MÊS 10/2020	411	R\$ 432,00	D
30/10/2020	191	INSS A RECOLHER		INSS A RECOLHER DO MÊS 10/2020	412	R\$ 780,75	C
30/10/2020	561	INSS		INSS A RECOLHER DO MÊS 10/2020	412	R\$ 780,75	D
30/10/2020	194	PROVISÕES PARA FÉRIAS		PROVISÃO DE FÉRIAS DO MÊS 10/2020	413	R\$ 307,51	C
30/10/2020	569	FÉRIAS		PROVISÃO DE FÉRIAS DO MÊS 10/2020	413	R\$ 307,51	D
30/10/2020	198	INSS SOBRE PROVISÕES PARA FÉRIAS		PROVISÃO INSS SOBRE FÉRIAS DO MÊS 10/2020	414	R\$ 83,95	C
30/10/2020	336	INSS		PROVISÃO INSS SOBRE FÉRIAS DO MÊS 10/2020	414	R\$ 83,95	D
30/10/2020	198	FGTS SOBRE PROVISÕES PARA FÉRIAS		PROVISÃO FGTS SOBRE FÉRIAS DO MÊS 10/2020	415	R\$ 24,60	C
30/10/2020	337	FGTS		PROVISÃO FGTS SOBRE FÉRIAS DO MÊS 10/2020	415	R\$ 24,60	D

Este relatório foi gerado pelo Sistema Público de Escrituração Digital - Sped

Versão 8.0.8 do Visualizador

Página 56 de 157

LIVRO DIÁRIO

Entidade: TFI ENGENHARIA LTDA

Período da Escrituração: 01/01/2020 a 31/12/2020

CNPJ: 27.723.924/0001-72

Número de Ordem do Livro: 5

Período Selecionado: 01 de Janeiro de 2020 a 31 de Dezembro de 2020

Data	Nº da Conta	Nome da Conta	Centro de Custo	Histórico	Nº do Lançamento	Valor	D/C
30/10/2020	195	PROVISÕES PARA 13º SALÁRIO		PROVISÃO DE 13º SALÁRIO DO MÊS 10/2020	416		C
30/10/2020	560	13º SALÁRIO		PROVISÃO DE 13º SALÁRIO DO MÊS 10/2020	416	R\$ 230,63	D
30/10/2020	197	INSS SOBRE PROVISÕES PARA 13º SALÁRIO		PROVISÃO INSS SOBRE 13º SALÁRIO DO MÊS 10/2020	417	R\$ 62,97	C
30/10/2020	561	INSS		PROVISÃO INSS SOBRE 13º SALÁRIO DO MÊS 10/2020	417	R\$ 62,97	D
30/10/2020	199	FGTS SOBRE PROVISÕES PARA 13º SALÁRIO		PROVISÃO FGTS SOBRE 13º SALÁRIO DO MÊS 10/2020	418	R\$ 18,45	C
30/10/2020	562	FGTS		PROVISÃO FGTS SOBRE 13º SALÁRIO DO MÊS 10/2020	418	R\$ 18,45	D
30/10/2020	187	SALÁRIOS E ORDENADOS A PAGAR		REFERENTE FOLHA DE PAGAMENTO DO MÊS 10/2020	419	R\$ 2.267,77	C
30/10/2020	831	CONSTRUÇÃO OBRA SAINT ETIENNE RUA 15,64		REFERENTE FOLHA DE PAGAMENTO DO MÊS 10/2020	419	R\$ 2.267,77	D
30/10/2020	831	CONSTRUÇÃO OBRA SAINT ETIENNE RUA 15,64		REF. A VALE TRANSPORTE DO MÊS 10/2020	420	R\$ 49,80	C
30/10/2020	187	SALÁRIOS E ORDENADOS A PAGAR		REF. A VALE TRANSPORTE DO MÊS 10/2020	420	R\$ 49,80	D
30/10/2020	191	INSS A RECOLHER		INSS A RECOLHER DO MÊS 10/2020	421	R\$ 183,86	C
30/10/2020	187	SALÁRIOS E ORDENADOS A PAGAR		INSS A RECOLHER DO MÊS 10/2020	421	R\$ 183,86	D
30/10/2020	192	FGTS A RECOLHER		FGTS A RECOLHER DO MÊS 10/2020	422	R\$ 181,41	C
30/10/2020	831	CONSTRUÇÃO OBRA SAINT ETIENNE RUA 15,64		FGTS A RECOLHER DO MÊS 10/2020	422	R\$ 181,41	D
30/10/2020	187	SALÁRIOS E ORDENADOS A PAGAR		REF VALE COMPRAS DO MÊS 10/2020	423	R\$ 804,00	C
30/10/2020	831	CONSTRUÇÃO OBRA SAINT ETIENNE RUA 15,64		REF VALE COMPRAS DO MÊS 10/2020	423	R\$ 804,00	D
30/10/2020	191	INSS A RECOLHER		INSS A RECOLHER DO MÊS 10/2020	424	R\$ 619,08	C
30/10/2020	831	CONSTRUÇÃO OBRA SAINT ETIENNE RUA 15,64		INSS A RECOLHER DO MÊS 10/2020	424	R\$ 619,08	D
30/10/2020	194	PROVISÕES PARA FÉRIAS		PROVISÃO DE FÉRIAS DO MÊS 10/2020	425	R\$ 371,56	C
30/10/2020	335	FÉRIAS		PROVISÃO DE FÉRIAS DO MÊS 10/2020	425	R\$ 371,56	D
30/10/2020	198	INSS SOBRE PROVISÕES PARA FÉRIAS		PROVISÃO INSS SOBRE FÉRIAS DO MÊS 10/2020	426	R\$ 101,43	C
30/10/2020	336	INSS		PROVISÃO INSS SOBRE FÉRIAS DO MÊS 10/2020	426	R\$ 101,43	D
30/10/2020	198	FGTS SOBRE PROVISÕES		PROVISÃO FGTS SOBRE FÉRIAS DO MÊS 10/2020	427	R\$ 29,73	C

Este relatório foi gerado pelo Sistema Público de Escrituração Digital - Sped

Versão 8.0.8 do Visualizador

Página 57 de 157



LIVRO DIÁRIO

Entidade: TFI ENGENHARIA LTDA

Período da Escrituração: 01/01/2020 a 31/12/2020

CNPJ: 27.723.924/0001-72

Número de Ordem do Livro: 5

Período Selecionado: 01 de Janeiro de 2020 a 31 de Dezembro de 2020

Data	Nº da Conta	Nome da Conta	Centro de Custo	Histórico	Nº do Lançamento	Valor	D/C
		PARA FÉRIAS		10/2020			
30/10/2020	337	FGTS		PROVISÃO FGTS SOBRE FÉRIAS DO MÊS 10/2020	427	R\$ 29,73	D
30/10/2020	195	PROVISÕES PARA 13º SALÁRIO		PROVISÃO DE 13º SALÁRIO DO MÊS 10/2020	428	R\$ 278,67	C
30/10/2020	334	13º SALÁRIO		PROVISÃO DE 13º SALÁRIO DO MÊS 10/2020	428	R\$ 278,67	D
30/10/2020	197	INSS SOBRE PROVISÕES PARA 13º SALÁRIO		PROVISÃO INSS SOBRE 13º SALÁRIO DO MÊS 10/2020	429	R\$ 76,07	C
30/10/2020	336	INSS		PROVISÃO INSS SOBRE 13º SALÁRIO DO MÊS 10/2020	429	R\$ 76,07	D
30/10/2020	190	FGTS SOBRE PROVISÕES PARA 13º SALÁRIO		PROVISÃO FGTS SOBRE 13º SALÁRIO DO MÊS 10/2020	430	R\$ 22,29	C
30/10/2020	337	FGTS		PROVISÃO FGTS SOBRE 13º SALÁRIO DO MÊS 10/2020	430	R\$ 22,29	D
30/10/2020	187	SALÁRIOS E ORDENADOS A PAGAR		REFERENTE FOLHA DE PAGAMENTO DO MÊS 10/2020	431	R\$ 295,07	C
30/10/2020	650	SALÁRIOS E ORDENADOS		REFERENTE FOLHA DE PAGAMENTO DO MÊS 10/2020	431	R\$ 295,97	D
30/10/2020	066	VALE TRANSPORTE		REF. A VALE TRANSPORTE DO MÊS 10/2020	432	R\$ 13,83	C
30/10/2020	187	SALÁRIOS E ORDENADOS A PAGAR		REF. A VALE TRANSPORTE DO MÊS 10/2020	432	R\$ 13,83	D
30/10/2020	191	INSS A RECOLHER		INSS A RECOLHER DO MÊS 10/2020	433	R\$ 23,60	C
30/10/2020	187	SALÁRIOS E ORDENADOS A PAGAR		INSS A RECOLHER DO MÊS 10/2020	433	R\$ 23,60	D
30/10/2020	192	FGTS A RECOLHER		FGTS A RECOLHER DO MÊS 10/2020	434	R\$ 23,68	C
30/10/2020	654	FGTS		FGTS A RECOLHER DO MÊS 10/2020	434	R\$ 23,68	D
30/10/2020	191	INSS A RECOLHER		INSS A RECOLHER DO MÊS 10/2020	435	R\$ 80,80	C
30/10/2020	653	INSS		INSS A RECOLHER DO MÊS 10/2020	435	R\$ 80,80	D
30/10/2020	187	SALÁRIOS E ORDENADOS A PAGAR		REFERENTE FOLHA DE PAGAMENTO DO MÊS 10/2020	436	R\$ 891,73	C
30/10/2020	568	SALÁRIOS E ORDENADOS		REFERENTE FOLHA DE PAGAMENTO DO MÊS 10/2020	436	R\$ 891,73	D
30/10/2020	673	VALE TRANSPORTE		REF. A VALE TRANSPORTE DO MÊS 10/2020	437	R\$ 22,13	C
30/10/2020	187	SALÁRIOS E ORDENADOS A PAGAR		REF. A VALE TRANSPORTE DO MÊS 10/2020	437	R\$ 22,13	D
30/10/2020	191	INSS A RECOLHER		INSS A RECOLHER DO MÊS 10/2020	438	R\$ 72,16	C

Este relatório foi gerado pelo Sistema Público de Escrituração Digital – Sped

Versão 8.0.8 do Visualizador

Página 58 de 157

LIVRO DIÁRIO

Entidade: TFI ENGENHARIA LTDA

Período da Escrituração: 01/01/2020 a 31/12/2020

CNPJ: 27.723.924/0001-72

Número de Ordem do Livro: 5

Período Selecionado: 01 de Janeiro de 2020 a 31 de Dezembro de 2020

Data	Nº da Conta	Nome da Conta	Centro de Custo	Histórico	Nº do Lançamento	Valor	D/C
30/10/2020	187	SALÁRIOS E ORDENADOS A PAGAR		INSS A RECOLHER DO MÊS 10/2020	438	R\$ 72,16	D
30/10/2020	192	FGTS A RECOLHER		FGTS A RECOLHER DO MÊS 10/2020	439	R\$ 71,34	C
30/10/2020	572	FGTS		FGTS A RECOLHER DO MÊS 10/2020	439	R\$ 71,34	D
30/10/2020	191	INSS A RECOLHER		INSS A RECOLHER DO MÊS 10/2020	440	R\$ 243,29	C
30/10/2020	571	INSS		INSS A RECOLHER DO MÊS 10/2020	440	R\$ 243,29	D
30/10/2020	187	SALÁRIOS E ORDENADOS A PAGAR		REFERENTE FOLHA DE PAGAMENTO DO MÊS 10/2020	441	R\$ 509,65	C
30/10/2020	578	SALÁRIOS E ORDENADOS		REFERENTE FOLHA DE PAGAMENTO DO MÊS 10/2020	441	R\$ 509,65	D
30/10/2020	191	INSS A RECOLHER		INSS A RECOLHER DO MÊS 10/2020	442	R\$ 38,22	C
30/10/2020	187	SALÁRIOS E ORDENADOS A PAGAR		INSS A RECOLHER DO MÊS 10/2020	442	R\$ 38,22	D
30/10/2020	192	FGTS A RECOLHER		FGTS A RECOLHER DO MÊS 10/2020	443	R\$ 40,77	C
30/10/2020	582	FGTS		FGTS A RECOLHER DO MÊS 10/2020	443	R\$ 40,77	D
30/10/2020	187	SALÁRIOS E ORDENADOS A PAGAR		REF VALE COMPRAS DO MÊS 10/2020	444	R\$ 13,04	C
30/10/2020	584	VALE COMPRAS		REF VALE COMPRAS DO MÊS 10/2020	444	R\$ 13,04	D
30/10/2020	191	INSS A RECOLHER		INSS A RECOLHER DO MÊS 10/2020	445	R\$ 139,13	C
30/10/2020	581	INSS		INSS A RECOLHER DO MÊS 10/2020	445	R\$ 139,13	D
30/10/2020	187	SALÁRIOS E ORDENADOS A PAGAR		REFERENTE FOLHA DE PAGAMENTO DO MÊS 10/2020	446	R\$ 2.675,20	C
30/10/2020	588	SALÁRIOS E ORDENADOS		REFERENTE FOLHA DE PAGAMENTO DO MÊS 10/2020	446	R\$ 2.675,20	D
30/10/2020	191	INSS A RECOLHER		INSS A RECOLHER DO MÊS 10/2020	447	R\$ 209,40	C
30/10/2020	187	SALÁRIOS E ORDENADOS A PAGAR		INSS A RECOLHER DO MÊS 10/2020	447	R\$ 209,40	D
30/10/2020	192	FGTS A RECOLHER		FGTS A RECOLHER DO MÊS 10/2020	448	R\$ 214,01	C
30/10/2020	592	FGTS		FGTS A RECOLHER DO MÊS 10/2020	448	R\$ 214,01	D
30/10/2020	187	SALÁRIOS E ORDENADOS A PAGAR		REF VALE COMPRAS DO MÊS 10/2020	449	R\$ 512,82	C
30/10/2020	594	VALE COMPRAS		REF VALE COMPRAS DO MÊS 10/2020	449	R\$ 512,82	D
30/10/2020	191	INSS A RECOLHER		INSS A RECOLHER DO MÊS 10/2020	450	R\$ 730,33	C
30/10/2020	591	INSS		INSS A RECOLHER DO MÊS 10/2020	450	R\$ 730,33	D



Este relatório foi gerado pelo Sistema Público de Escrituração Digital – Sped

Versão 8.0.8 do Visualizador

Página 59 de 157

LIVRO DIÁRIO

Entidade: TFI ENGENHARIA LTDA

Período da Escrituração: 01/01/2020 a 31/12/2020

CNPJ: 27.723.924/0001-72

Número de Ordem do Livro: 5

Período Selecionado: 01 de Janeiro de 2020 a 31 de Dezembro de 2020

Data	Nº da Conta	Nome da Conta	Centro de Custo	Histórico	Nº do Lançamento	Valor	D/C
30/10/2020	194	PROVISÕES PARA FÉRIAS		PROVISÃO DE FÉRIAS DO MÊS 10/2020	451	R\$ 371,66	C
30/10/2020	580	FÉRIAS		PROVISÃO DE FÉRIAS DO MÊS 10/2020	451	R\$ 371,66	D
30/10/2020	196	INSS SOBRE PROVISÕES PARA FÉRIAS		PROVISÃO INSS SOBRE FÉRIAS DO MÊS 10/2020	452	R\$ 101,46	C
30/10/2020	591	INSS		PROVISÃO INSS SOBRE FÉRIAS DO MÊS 10/2020	452	R\$ 101,46	D
30/10/2020	198	FGTS SOBRE PROVISÕES PARA FÉRIAS		PROVISÃO FGTS SOBRE FÉRIAS DO MÊS 10/2020	453	R\$ 29,72	C
30/10/2020	592	FGTS		PROVISÃO FGTS SOBRE FÉRIAS DO MÊS 10/2020	453	R\$ 29,72	D
30/10/2020	195	PROVISÕES PARA 13º SALÁRIO		PROVISÃO DE 13º SALÁRIO DO MÊS 10/2020	454	R\$ 278,67	C
30/10/2020	590	13º SALÁRIO		PROVISÃO DE 13º SALÁRIO DO MÊS 10/2020	454	R\$ 278,67	D
30/10/2020	197	INSS SOBRE PROVISÕES PARA 13º SALÁRIO		PROVISÃO INSS SOBRE 13º SALÁRIO DO MÊS 10/2020	455	R\$ 76,06	C
30/10/2020	591	INSS		PROVISÃO INSS SOBRE 13º SALÁRIO DO MÊS 10/2020	455	R\$ 76,06	D
30/10/2020	199	FGTS SOBRE PROVISÕES PARA 13º SALÁRIO		PROVISÃO FGTS SOBRE 13º SALÁRIO DO MÊS 10/2020	456	R\$ 22,26	C
30/10/2020	592	FGTS		PROVISÃO FGTS SOBRE 13º SALÁRIO DO MÊS 10/2020	456	R\$ 22,26	D
30/10/2020	724	ACQUAFORT COM DE MAT DE CONST EIRELI EPP		VLR NF 323480 ACQUAFOT COM DE MAT DE CONST EIRELI EPP	949	R\$ 807,29	C
30/10/2020	557	MATERIAL APLICADO		VLR NF 323480 ACQUAFOT COM DE MAT DE CONST EIRELI EPP	949	R\$ 807,29	D
30/10/2020	5	CAIXA GERAL		PGTO NF 323460 ACQUAFOT COM DE MAT DE CONST EIRELI EPP	950	R\$ 807,29	C
30/10/2020	724	ACQUAFORT COM DE MAT DE CONST EIRELI EPP		PGTO NF 323460 ACQUAFOT COM DE MAT DE CONST EIRELI EPP	950	R\$ 807,29	D
30/10/2020	803	GIASSI COMERCIO DE FERRO E ACO LTDA - LAGES		VLR NF 216925 GIASSI COMERCIO DE FERRO E ACO LTDA - LAGES	1296	R\$ 2.792,00	C
30/10/2020	620	MATERIAL APLICADO		VLR NF 216925 GIASSI COMERCIO DE FERRO E ACO LTDA - LAGES	1296	R\$ 2.792,00	D
30/10/2020	5	CAIXA GERAL		PGTO NF 216925 GIASSI COMERCIO DE FERRO E ACO LTDA - LAGES	1297	R\$ 2.792,00	C
30/10/2020	803	GIASSI COMERCIO DE FERRO E ACO LTDA - LAGES		PGTO NF 216925 GIASSI COMERCIO DE FERRO E ACO LTDA - LAGES	1297	R\$ 2.792,00	D
30/10/2020	807	B TRANSPORTES LTDA		VLR NF 2533962 B TRANSPORTES LTDA	1452	R\$ 25,00	C

Este relatório foi gerado pelo Sistema Público de Escrituração Digital - Sped

Versão 8.0.8 do Visualizador

Página 60 de 157



LIVRO DIÁRIO

Entidade: TFI ENGENHARIA LTDA

Período da Escrituração: 01/01/2020 a 31/12/2020

CNPJ: 27.723.924/0001-72

Número de Ordem do Livro: 5

Período Selecionado: 01 de Janeiro de 2020 a 31 de Dezembro de 2020

Data	Nº da Conta	Nome da Conta	Centro de Custo	Histórico	Nº do Lançamento	Valor	D/C
30/10/2020	312	FRETES E CARRETOS		VLR NF 2633662 B TRANSPORTES LTDA	1452	R\$ 25,00	D
30/10/2020	5	CAIXA GERAL		PGTO NF 2633662 B TRANSPORTES LTDA	1453	R\$ 25,00	C
30/10/2020	807	B TRANSPORTES LTDA		PGTO NF 2633662 B TRANSPORTES LTDA	1453	R\$ 25,00	D
30/10/2020	5	CAIXA GERAL		PGTO IRPJ 09.2020	1628	R\$ 3.700,82	C
30/10/2020	176	IMPOSTO DE RENDA A RECOLHER		PGTO IRPJ 09.2020	1628	R\$ 3.700,82	D
03/11/2020	711	VOTORANTIN CIMENTOS S.A		VLR NF 175255 VOTORANTIN CIMENTOS S.A	1005	R\$ 973,60	C
03/11/2020	899	MATERIAL APLICADO		VLR NF 175255 VOTORANTIN CIMENTOS S.A	1005	R\$ 973,60	D
03/11/2020	5	CAIXA GERAL		PGTO NF 175255 VOTORANTIN CIMENTOS S.A	1006	R\$ 973,60	C
03/11/2020	711	VOTORANTIN CIMENTOS S.A		PGTO NF 175255 VOTORANTIN CIMENTOS S.A	1006	R\$ 973,60	D
03/11/2020	807	B TRANSPORTES LTDA		VLR NF 2636121 B TRANSPORTES LTDA	1436	R\$ 25,00	C
03/11/2020	312	FRETES E CARRETOS		VLR NF 2636121 B TRANSPORTES LTDA	1436	R\$ 25,00	D
03/11/2020	5	CAIXA GERAL		PGTO NF 2636121 B TRANSPORTES LTDA	1437	R\$ 25,00	C
03/11/2020	807	B TRANSPORTES LTDA		PGTO NF 2636121 B TRANSPORTES LTDA	1437	R\$ 25,00	D
03/11/2020	807	B TRANSPORTES LTDA		VLR NF 2636074 B TRANSPORTES LTDA	1438	R\$ 36,14	C
03/11/2020	312	FRETES E CARRETOS		VLR NF 2636074 B TRANSPORTES LTDA	1438	R\$ 36,14	D
03/11/2020	5	CAIXA GERAL		PGTO NF 2636074 B TRANSPORTES LTDA	1439	R\$ 36,14	C
03/11/2020	807	B TRANSPORTES LTDA		PGTO NF 2636074 B TRANSPORTES LTDA	1439	R\$ 36,14	D
03/11/2020	5	CAIXA GERAL		PGTO COMPRA VALE TRANSPORTE	1517	R\$ 8,30	C
03/11/2020	563	VALE TRANSPORTE		PGTO COMPRA VALE TRANSPORTE	1517	R\$ 8,30	D
04/11/2020	754	IANY OLIVEIRA POSSATTO - ARAPOTI		VLR NF 2386 IANY OLIVEIRA POSSATTO - ARAPOTI	1045	R\$ 225,04	C
04/11/2020	507	MATERIAL APLICADO		VLR NF 2386 IANY OLIVEIRA POSSATTO - ARAPOTI	1045	R\$ 225,04	D
04/11/2020	5	CAIXA GERAL		PGTO NF 2386 IANY OLIVEIRA POSSATTO - ARAPOTI	1046	R\$ 225,04	C
04/11/2020	754	IANY OLIVEIRA POSSATTO - ARAPOTI		PGTO NF 2386 IANY OLIVEIRA POSSATTO - ARAPOTI	1046	R\$ 225,04	D
04/11/2020	743	ANA LUCIA MAIER HUPFER & CIA LTDA		VLR NF 505 ANA LUCIA MAIER HUPFER & CIA LTDA	1089	R\$ 967,50	C
04/11/2020	567	MATERIAL APLICADO		VLR NF 505 ANA LUCIA MAIER HUPFER & CIA LTDA	1069	R\$ 967,50	D

Este relatório foi gerado pelo Sistema Público de Escrituração Digital - Sped

Versão 8.0.8 do Visualizador

Página 61 de 157

LIVRO DIÁRIO

Entidade: TFI ENGENHARIA LTDA

Período da Escrituração: 01/01/2020 a 31/12/2020

CNPJ: 27.723.924/0001-72

Número de Ordem do Livro: 5

Período Selecionado: 01 de Janeiro de 2020 a 31 de Dezembro de 2020

Data	Nº da Conta	Nome da Conta	Centro de Custo	Histórico	Nº do Lançamento	Valor	D/C
				CIA LTDA			
04/11/2020	759	BRAZ COMERCIO DE MATERIAIS PARA CONSTRUÇÃO LTDA		VLR NF 1779 BRAZ COMERCIO DE MATERIAIS PARA CONSTRUÇÃO LTDA	1107	R\$ 291,14	C
04/11/2020	607	MATERIAL APLICADO		VLR NF 1779 BRAZ COMERCIO DE MATERIAIS PARA CONSTRUÇÃO LTDA	1107	R\$ 291,14	D
04/11/2020	5	CAIXA GERAL		PGTO NF 1779 BRAZ COMERCIO DE MATERIAIS PARA CONSTRUÇÃO LTDA	1108	R\$ 291,14	C
04/11/2020	759	BRAZ COMERCIO DE MATERIAIS PARA CONSTRUÇÃO LTDA		PGTO NF 1779 BRAZ COMERCIO DE MATERIAIS PARA CONSTRUÇÃO LTDA	1108	R\$ 291,14	D
04/11/2020	5	CAIXA GERAL		PGTO NF 505 ANA LUCIA MAIER HUPFER & CIA LTDA	1152	R\$ 967,50	C
04/11/2020	743	ANA LUCIA MAIER HUPFER & CIA LTDA		PGTO NF 508 ANA LUCIA MAIER HUPFER & CIA LTDA	1152	R\$ 967,50	D
05/11/2020	5	CAIXA GERAL		PGTO REF SALARIOS E ORDENADOS 10/2020	458	R\$ 8.399,02	C
05/11/2020	187	SALARIOS E ORDENADOS A PAGAR		PGTO REF SALARIOS E ORDENADOS 10/2020	458	R\$ 8.399,02	D
05/11/2020	5	CAIXA GERAL		PGTO REF VALE COMPRAS 11/2020	578	R\$ 4.581,83	C
05/11/2020	187	SALARIOS E ORDENADOS A PAGAR		PGTO REF VALE COMPRAS 11/2020	578	R\$ 4.581,83	D
05/11/2020	756	COMERCIAL IVAPORA LTDA		VLR NF 192247 COMERCIAL IVAPORA LTDA	1096	R\$ 175,00	C
05/11/2020	577	MATERIAL APLICADO		VLR NF 192247 COMERCIAL IVAPORA LTDA	1096	R\$ 175,00	D
05/11/2020	5	CAIXA GERAL		PGTO NF 192247 COMERCIAL IVAPORA LTDA	1097	R\$ 175,00	C
05/11/2020	756	COMERCIAL IVAPORA LTDA		PGTO NF 192247 COMERCIAL IVAPORA LTDA	1097	R\$ 175,00	D
05/11/2020	807	B TRANSPORTES LTDA		VLR NF 2641096 B TRANSPORTES LTDA	1432	R\$ 25,00	C
05/11/2020	312	FRETES E CARRETOS		VLR NF 2641096 B TRANSPORTES LTDA	1432	R\$ 25,00	D
05/11/2020	5	CAIXA GERAL		PGTO NF 2641096 B TRANSPORTES LTDA	1433	R\$ 25,00	C
05/11/2020	807	B TRANSPORTES LTDA		PGTO NF 2641096 B TRANSPORTES LTDA	1433	R\$ 25,00	D
05/11/2020	807	B TRANSPORTES LTDA		VLR NF 2641081 B TRANSPORTES LTDA	1434	R\$ 25,00	C
05/11/2020	312	FRETES E CARRETOS		VLR NF 2641081 B TRANSPORTES LTDA	1434	R\$ 25,00	D
05/11/2020	5	CAIXA GERAL		PGTO NF 2641081 B TRANSPORTES LTDA	1435	R\$ 25,00	C
05/11/2020	807	B TRANSPORTES LTDA		PGTO NF 2641081 B TRANSPORTES LTDA	1435	R\$ 25,00	D

Este relatório foi gerado pelo Sistema Público de Escrituração Digital - Sped

Versão 8.0.8 do Visualizador

Página 62 de 157

LIVRO DIÁRIO

Entidade: TFI ENGENHARIA LTDA

Período da Escrituração: 01/01/2020 a 31/12/2020

CNPJ: 27.723.924/0001-72

Número de Ordem do Livro: 5

Período Selecionado: 01 de Janeiro de 2020 a 31 de Dezembro de 2020

Data	Nº da Conta	Nome da Conta	Centro de Custo	Histórico	Nº do Lançamento	Valor	D/C
06/11/2020	5	CAIXA GERAL		PGTO REF FGTS 10/2020	459	R\$ 759,99	C
06/11/2020	192	FGTS A RECOLHER		PGTO REF FGTS 10/2020	459	R\$ 759,99	D
09/11/2020	545	VENDA DE UNIDADES IMOBILIARIAS		RECEBIMENTO VENDA IMOVEL RUA TELEMACO BORBA, LOTE 1300 CASA 02 - RIVIERA - MATINHOS/PR	1552	R\$ 140.000,00	C
06/11/2020	5	CAIXA GERAL		RECEBIMENTO VENDA IMOVEL RUA TELEMACO BORBA, LOTE 1300 CASA 02 - RIVIERA - MATINHOS/PR	1552	R\$ 140.000,00	D
06/11/2020	810	UNIDADE 02		BAIXA UNIDADE 02 - RUA TELEMACO BORVA, LOTE 1300 CASA 02 - RIVIERA - MATINHOS/PR	1567	R\$ 93.333,33	C
06/11/2020	735	CUSTO DE IMOVEIS VENDIDOS		BAIXA UNIDADE 02 - RUA TELEMACO BORVA, LOTE 1300 CASA 02 - RIVIERA - MATINHOS/PR	1567	R\$ 93.333,33	D
09/11/2020	748	MARCOS DUDECK-ME		VLR NF 2745 MARCOS DUDECK-ME	1015	R\$ 4.543,22	C
09/11/2020	577	MATERIAL APLICADO		VLR NF 2745 MARCOS DUDECK-ME	1015	R\$ 4.543,22	D
09/11/2020	5	CAIXA GERAL		PGTO NF 2745 MARCOS DUDECK-ME	1016	R\$ 4.543,22	C
09/11/2020	748	MARCOS DUDECK-ME		PGTO NF 2745 MARCOS DUDECK-ME	1016	R\$ 4.543,22	D
09/11/2020	748	MARCOS DUDECK-ME		VLR NF 2745 MARCOS DUDECK-ME	1023	R\$ 4.543,22	C
09/11/2020	577	MATERIAL APLICADO		VLR NF 2745 MARCOS DUDECK-ME	1023	R\$ 4.543,22	D
09/11/2020	5	CAIXA GERAL		PGTO NF 2745 MARCOS DUDECK-ME	1024	R\$ 4.543,22	C
09/11/2020	748	MARCOS DUDECK-ME		PGTO NF 2745 MARCOS DUDECK-ME	1024	R\$ 4.543,22	D
10/11/2020	807	B TRANSPORTES LTDA		VLR NF 2647989 B TRANSPORTES LTDA	1430	R\$ 25,00	C
10/11/2020	312	FRETES E CARRETOS		VLR NF 2647989 B TRANSPORTES LTDA	1430	R\$ 25,00	D
10/11/2020	5	CAIXA GERAL		PGTO NF 2647989 B TRANSPORTES LTDA	1431	R\$ 25,00	C
10/11/2020	807	B TRANSPORTES LTDA		PGTO NF 2647989 B TRANSPORTES LTDA	1431	R\$ 25,00	D
11/11/2020	411	SERVIÇOS PRESTADOS		REFERENTE A SERVIÇOS PRESTADOS NF 62 SAO JOSE DOS PINHAIS PREFEITURA	109	R\$ 55.804,97	C
11/11/2020	547	SAO JOSE DOS PINHAIS PREFEITURA		REFERENTE A SERVIÇOS PRESTADOS NF 64 SAO JOSE DOS PINHAIS PREFEITURA	109	R\$ 54.381,05	D
11/11/2020	476	ISS A RECUPERAR		REFERENTE A SERVIÇOS PRESTADOS NF 54 SAO JOSE DOS PINHAIS PREFEITURA	109	R\$ 837,07	D
11/11/2020	38	INSS A COMPENSAR		REFERENTE A SERVIÇOS PRESTADOS NF 54 SAO JOSE DOS PINHAIS PREFEITURA	109	R\$ 685,95	D
11/11/2020	411	SERVIÇOS PRESTADOS		REFERENTE A SERVIÇOS PRESTADOS NF 64 SAO JOSE DOS PINHAIS PREFEITURA	110	R\$ 59.390,92	C

Este relatório foi gerado pelo Sistema Público de Escrituração Digital - Sped

Versão 8.0.8 do Visualizador

Página 63 de 157

LIVRO DIÁRIO

Entidade: TFI ENGENHARIA LTDA
 Período da Escrituração: 01/01/2020 a 31/12/2020 CNPJ: 27.723.924/0061-72 Número de Ordem do Livro: 5
 Período Selecionado: 01 de Janeiro de 2020 a 31 de Dezembro de 2020

Data	Nº da Conta	Nome da Conta	Centro de Custo	Histórico	Nº do Lançamento	Valor	D/C
11/11/2020	547	SAO JOSE DOS PINHAIS PREFEITURA		REFERENTE A SERVIÇOS PRESTADOS NF 54 SAO JOSE DOS PINHAIS PREFEITURA	110	R\$ 57.876,46	D
11/11/2020	470	ISS A RECUPERAR		REFERENTE A SERVIÇOS PRESTADOS NF 54 SAO JOSE DOS PINHAIS PREFEITURA	110	R\$ 890,88	D
11/11/2020	38	INSS A COMPENSAR		REFERENTE A SERVIÇOS PRESTADOS NF 54 SAO JOSE DOS PINHAIS PREFEITURA	110	R\$ 623,60	D
11/11/2020	755	JANDER INOCENCIO BATISTA ARAPOTI		VLR NF 4066 JANDER INOCENCIO BATISTA ARAPOTI	1049	R\$ 49,50	C
11/11/2020	607	MATERIAL APLICADO		VLR NF 4066 JANDER INOCENCIO BATISTA ARAPOTI	1049	R\$ 49,50	D
11/11/2020	5	CAIXA GERAL		PGTO NF 4066 JANDER INOCENCIO BATISTA ARAPOTI	1051	R\$ 49,50	C
11/11/2020	755	JANDER INOCENCIO BATISTA ARAPOTI		PGTO NF 4066 JANDER INOCENCIO BATISTA ARAPOTI	1051	R\$ 49,50	D
11/11/2020	545	VENDA DE UNIDADES IMOBILIARIAS		RECEBIMENTO VENDA IMÓVEL RUA IRATI - BOM RETIRO CASA 03 - MATINHOS/PR	1554	R\$ 140.000,00	C
11/11/2020	5	CAIXA GERAL		RECEBIMENTO VENDA IMÓVEL RUA IRATI - BOM RETIRO CASA 03 - MATINHOS/PR	1554	R\$ 140.000,00	D
11/11/2020	820	UNIDADE 03		BAIXA UNIDADE 03 - RUA IRATI CASA 03	1585	R\$ 90.000,00	C
11/11/2020	735	CUSTO DE IMOVEIS VENDIDOS		BAIXA UNIDADE 03 - RUA IRATI CASA 03	1585	R\$ 90.000,00	D
12/11/2020	754	IANY OLIVEIRA POSSATTO - ARAPOTI		VLR NF 2395 IANY OLIVEIRA POSSATTO	1050	R\$ 135,04	C
12/11/2020	607	MATERIAL APLICADO		VLR NF 2395 IANY OLIVEIRA POSSATTO	1050	R\$ 135,04	D
12/11/2020	5	CAIXA GERAL		PGTO NF 2395 IANY OLIVEIRA POSSATTO	1052	R\$ 135,04	C
12/11/2020	754	IANY OLIVEIRA POSSATTO - ARAPOTI		PGTO NF 2395 IANY OLIVEIRA POSSATTO	1052	R\$ 135,04	D
12/11/2020	741	ARCELORMITTAL BRASIL S.A		VLR NF 41417 ARCELORMITTAL BRASIL S.A	1063	R\$ 5.644,00	C
12/11/2020	607	MATERIAL APLICADO		VLR NF 41417 ARCELORMITTAL BRASIL S.A	1063	R\$ 5.644,00	D
12/11/2020	5	CAIXA GERAL		PGTO NF 41417 ARCELORMITTAL BRASIL S.A	1064	R\$ 5.644,00	C
12/11/2020	741	ARCELORMITTAL BRASIL S.A		PGTO NF 41417 ARCELORMITTAL BRASIL S.A	1064	R\$ 5.644,00	D
12/11/2020	741	ARCELORMITTAL BRASIL S.A		VLR NF 41418 ARCELORMITTAL BRASIL S.A	1106	R\$ 5.644,00	C
12/11/2020	607	MATERIAL APLICADO		VLR NF 41418 ARCELORMITTAL BRASIL S.A	1106	R\$ 5.644,00	D
12/11/2020	5	CAIXA GERAL		PGTO NF 41418 ARCELORMITTAL BRASIL S.A	1109	R\$ 5.644,00	C



LIVRO DIÁRIO

Entidade: TFI ENGENHARIA LTDA
 Período da Escrituração: 01/01/2020 a 31/12/2020 CNPJ: 27.723.924/0001-72 Número de Ordem do Livro: 5
 Período Selecionado: 01 de Janeiro de 2020 a 31 de Dezembro de 2020

Data	Nº da Conta	Nome da Conta	Centro de Custo	Histórico	Nº do Lançamento	Valor	D/C
12/11/2020	741	ARCELORMITTAL BRASIL S.A		PGTO NF 41418 ARCELORMITTAL BRASIL S.A	1109	R\$ 5.644,00	D
12/11/2020	797	PLANALTO SUL ATACADO DE MATERIAIS PARA CONSTRUÇÃO LTDA		VLR NF 1044 PLANALTO SUL ATACADO DE MATERIAIS PARA CONSTRUÇÃO LTDA	1258	R\$ 10.535,00	C
12/11/2020	629	MATERIAL APLICADO		VLR NF 1044 PLANALTO SUL ATACADO DE MATERIAIS PARA CONSTRUÇÃO LTDA	1258	R\$ 10.535,00	D
12/11/2020	5	CAIXA GERAL		PGTO NF 1044 PLANALTO SUL ATACADO DE MATERIAIS PARA CONSTRUÇÃO LTDA	1269	R\$ 10.535,00	C
12/11/2020	797	PLANALTO SUL ATACADO DE MATERIAIS PARA CONSTRUÇÃO LTDA		PGTO NF 1044 PLANALTO SUL ATACADO DE MATERIAIS PARA CONSTRUÇÃO LTDA	1269	R\$ 10.535,00	D
12/11/2020	837	EMPRESTIMO SOCIOS		EMPRESTIMO RECEBIDO SOCIOS	1653	R\$ 150.000,00	C
12/11/2020	5	CAIXA GERAL		EMPRESTIMO RECEBIDO SOCIOS	1653	R\$ 150.000,00	D
13/11/2020	756	COMERCIAL IVAPORA LTDA		VLR NF 192629 COMERCIAL IVAPORA LTDA	1092	R\$ 17,70	C
13/11/2020	577	MATERIAL APLICADO		VLR NF 192629 COMERCIAL IVAPORA LTDA	1092	R\$ 17,70	D
13/11/2020	5	CAIXA GERAL		PGTO NF 192629 COMERCIAL IVAPORA LTDA	1093	R\$ 17,70	C
13/11/2020	756	COMERCIAL IVAPORA LTDA		PGTO NF 192629 COMERCIAL IVAPORA LTDA	1093	R\$ 17,70	D
13/11/2020	5	CAIXA GERAL		PGTO COFINS 05.2020	1630	R\$ 11.961,00	C
13/11/2020	180	COFINS A RECOLHER		PGTO COFINS 05.2020	1630	R\$ 11.961,00	D
13/11/2020	5	CAIXA GERAL		PGTO PIS 05.2020	1632	R\$ 2.591,55	C
13/11/2020	170	PIS A RECOLHER		PGTO PIS 05.2020	1632	R\$ 2.591,55	D
16/11/2020	754	IANY OLIVEIRA POSSATTO - ARAPOTI		VLR NF 2398 IANY OLIVEIRA POSSATTO - ARAPOTI	1057	R\$ 3.250,00	C
16/11/2020	607	MATERIAL APLICADO		VLR NF 2398 IANY OLIVEIRA POSSATTO - ARAPOTI	1057	R\$ 3.250,00	D
16/11/2020	5	CAIXA GERAL		PGTO NF 2398 IANY OLIVEIRA POSSATTO - ARAPOTI	1060	R\$ 3.250,00	C
16/11/2020	754	IANY OLIVEIRA POSSATTO - ARAPOTI		PGTO NF 2398 IANY OLIVEIRA POSSATTO - ARAPOTI	1060	R\$ 3.250,00	D
16/11/2020	756	COMERCIAL IVAPORA LTDA		VLR NF 192714 COMERCIAL IVAPORA LTDA	1084	R\$ 50,66	C
16/11/2020	577	MATERIAL APLICADO		VLR NF 192714 COMERCIAL IVAPORA LTDA	1084	R\$ 50,66	D
16/11/2020	5	CAIXA GERAL		PGTO NF 192714 COMERCIAL IVAPORA LTDA	1086	R\$ 50,66	C

[Handwritten signatures and initials]

LIVRO DIÁRIO

Entidade: TFI ENGENHARIA LTDA

Período da Escrituração: 01/01/2020 a 31/12/2020

CNPJ: 27.723.924/0001-72

Número de Ordem do Livro: 5

Período Selecionado: 01 de Janeiro de 2020 a 31 de Dezembro de 2020

Data	Nº da Conta	Nome da Conta	Centro de Custo	Histórico	Nº do Lançamento	Valor	D/C
16/11/2020	756	COMERCIAL IVAPORA LTDA		PGTO NF 192714 COMERCIAL IVAPORA LTDA	1085	R\$ 60,66	D
16/11/2020	756	COMERCIAL IVAPORA LTDA		VLR NF 192689 COMERCIAL IVAPORA LTDA	1088	R\$ 1.989,65	C
16/11/2020	577	MATERIAL APLICADO		VLR NF 192689 COMERCIAL IVAPORA LTDA	1088	R\$ 1.989,85	D
16/11/2020	5	CAIXA GERAL		PGTO NF 192689 COMERCIAL IVAPORA LTDA	1089	R\$ 1.939,65	C
16/11/2020	756	COMERCIAL IVAPORA LTDA		PGTO NF 192889 COMERCIAL IVAPORA LTDA	1089	R\$ 1.089,65	D
16/11/2020	694	MAXXI INDUSTRIA DE PREGOS LTDA		VLR NF 3441 MAXXI INDUSTRIA DE PREGOS LTDA	1100	R\$ 790,30	C
16/11/2020	557	MATERIAL APLICADO		VLR NF 3441 MAXXI INDUSTRIA DE PREGOS LTDA	1100	R\$ 799,30	D
16/11/2020	5	CAIXA GERAL		PGTO NF 3441 MAXXI INDUSTRIA DE PREGOS LTDA	1101	R\$ 799,30	C
16/11/2020	694	MAXXI INDUSTRIA DE PREGOS LTDA		PGTO NF 3441 MAXXI INDUSTRIA DE PREGOS LTDA	1101	R\$ 799,30	D
16/11/2020	5	CAIXA GERAL		PGTO IRRF 07 2020	1633	R\$ 62,87	C
16/11/2020	178	IRRF A RECOLHER		PGTO IRRF 07 2020	1633	R\$ 61,83	D
16/11/2020	368	JUROS PASSIVOS		PGTO IRRF 07 2020	1633	R\$ 11,04	D
16/11/2020	5	CAIXA GERAL		PGTO MULTA ATRASO ENTREGHA DCTF	1634	R\$ 500,05	C
16/11/2020	360	TAXAS DIVERSAS		PGTO MULTA ATRASO ENTREGHA DCTF	1634	R\$ 500,06	D
16/11/2020	5	CAIXA GERAL		PGTO PIS 04 2020	1636	R\$ 10,82	C
16/11/2020	179	PIS A RECOLHER		PGTO PIS 04 2020	1636	R\$ 10,00	D
16/11/2020	368	JUROS PASSIVOS		PGTO PIS 04 2020	1636	R\$ 0,82	D
16/11/2020	5	CAIXA GERAL		PGTO FORNECEDORES	1652	R\$ 17.598,34	C
16/11/2020	167	FORNECEDORES		PGTO FORNECEDORES	1652	R\$ 17.598,34	D
17/11/2020	411	SERVIÇOS PRESTADOS		REFERENTE A SERVIÇOS PRESTADOS NF 66 FUNDO MUNICIPAL DE ASSISTENCIA SOCIAL DE CANOINHAS	111	R\$ 30.443,81	C
17/11/2020	548	FUNDO MUNICIPAL DE ASSISTENCIA SOCIAL DE CANOINHAS		REFERENTE A SERVIÇOS PRESTADOS NF 66 FUNDO MUNICIPAL DE ASSISTENCIA SOCIAL DE CANOINHAS	111	R\$ 30.169,82	D
17/11/2020	476	ISS A RECUPERAR		REFERENTE A SERVIÇOS PRESTADOS NF 66 FUNDO MUNICIPAL DE ASSISTENCIA SOCIAL DE CANOINHAS	111	R\$ 273,99	D

Este relatório foi gerado pelo Sistema Público de Escrituração Digital - Sped

Versão 8.0.8 do Visualizador

Página 66 de 157



LIVRO DIÁRIO

Entidade: TFI ENGENHARIA LTDA

Período da Escrituração: 01/01/2020 a 31/12/2020

CNPJ: 27.723.924/0001-72

Número de Ordem do Livro: 5

Período Selecionado: 01 de Janeiro de 2020 a 31 de Dezembro de 2020

Data	Nº da Conta	Nome da Conta	Centro de Custo	Histórico	Nº do Lançamento	Valor	D/C
17/11/2020	751	TANIA MARIA CONZATTI LEITE & CIA LTDA - EPP		VLR NF 8312 TANIA MARIA CONZATTI LEITE & CIA LTDA - EPP	1035	R\$ 6.483,10	C
17/11/2020	617	MATERIAL APLICADO		VLR NF 8312 TANIA MARIA CONZATTI LEITE & CIA LTDA - EPP	1035	R\$ 6.483,10	D
17/11/2020	5	CAIXA GERAL		PGTO NF 8312 TANIA MARIA CONZATTI LEITE & CIA LTDA - EPP	1036	R\$ 6.483,10	C
17/11/2020	751	TANIA MARIA CONZATTI LEITE & CIA LTDA - EPP		PGTO NF 8312 TANIA MARIA CONZATTI LEITE & CIA LTDA - EPP	1036	R\$ 6.483,10	D
17/11/2020	753	ACD COMERCIO DE FERRAGENS E FERRAMENTAS LTDA		VLR NF 19982 ACD COMERCIO DE FERRAGENS E FERRAMENTAS LTDA	1041	R\$ 2.400,00	C
17/11/2020	557	MATERIAL APLICADO		VLR NF 19982 ACD COMERCIO DE FERRAGENS E FERRAMENTAS LTDA	1041	R\$ 2.400,00	D
17/11/2020	5	CAIXA GERAL		PGTO NF 19982 ACD COMERCIO DE FERRAGENS E FERRAMENTAS LTDA	1042	R\$ 2.400,00	C
17/11/2020	753	ACD COMERCIO DE FERRAGENS E FERRAMENTAS LTDA		PGTO NF 19982 ACD COMERCIO DE FERRAGENS E FERRAMENTAS LTDA	1042	R\$ 2.400,00	D
17/11/2020	741	ARCELORMITTAL BRASIL S.A		VLR NF 65648 ARCELORMITTAL BRASIL S.A	1055	R\$ 4.271,50	C
17/11/2020	617	MATERIAL APLICADO		VLR NF 65648 ARCELORMITTAL BRASIL S.A	1055	R\$ 4.271,50	D
17/11/2020	5	CAIXA GERAL		PGTO NF 65648 ARCELORMITTAL BRASIL S.A	1056	R\$ 4.271,50	C
17/11/2020	741	ARCELORMITTAL BRASIL S.A		PGTO NF 65648 ARCELORMITTAL BRASIL S.A	1056	R\$ 4.271,50	D
17/11/2020	741	ARCELORMITTAL BRASIL S.A		VLR NF 65647 RACELORMITTAL BRASIL S.A	1070	R\$ 4.271,60	C
17/11/2020	617	MATERIAL APLICADO		VLR NF 65647 RACELORMITTAL BRASIL S.A	1070	R\$ 4.271,50	D
17/11/2020	5	CAIXA GERAL		PGTO NF 65647 RACELORMITTAL BRASIL S.A	1071	R\$ 4.271,50	C
17/11/2020	741	ARCELORMITTAL BRASIL S.A		PGTO NF 65647 RACELORMITTAL BRASIL S.A	1071	R\$ 4.271,50	D
17/11/2020	700	CCDM MATERIAIS DE CONSTRUCAO LTDA		VLR NF 4499 CCDM MATERIAIS DE CONSTRUCAO LTDA	1116	R\$ 472,00	C
17/11/2020	557	MATERIAL APLICADO		VLR NF 4499 CCDM MATERIAIS DE CONSTRUCAO LTDA	1116	R\$ 472,00	D
17/11/2020	5	CAIXA GERAL		PGTO NF 4499 CCDM MATERIAIS DE CONSTRUCAO LTDA	1117	R\$ 472,00	C
17/11/2020	700	CCDM MATERIAIS DE CONSTRUCAO LTDA		PGTO NF 4499 CCDM MATERIAIS DE CONSTRUCAO LTDA	1117	R\$ 472,00	D

Este relatório foi gerado pelo Sistema Público de Escrituração Digital - Sped

Versão 8.0.8 do Visualizador

Página 67 de 157

LIVRO DIÁRIO

Entidade: TFI ENGENHARIA LTDA

Período da Escrituração: 01/01/2020 a 31/12/2020

CNPJ: 27.723.924/0001-72

Número da Ordem do Livro: 5

Período Selecionado: 01 de Janeiro de 2020 a 31 de Dezembro de 2020

Data	Nº da Conta	Nome da Conta	Centro de Custo	Histórico	Nº do Lançamento	Valor	D/C
17/11/2020	808	ALVES E BORGES COMERCIO DE FERRO E ACO LTDA		VLR NF 6837 ALVES E BORGES COMERCIO DE FERRO E ACO LTDA	1506	R\$ 100,00	C
17/11/2020	312	FRETES E CARRETOS		VLR NF 6837 ALVES E BORGES COMERCIO DE FERRO E ACO LTDA	1506	R\$ 100,00	D
17/11/2020	5	CAIXA GERAL		PGTO NF 6837 ALVES E BORGES COMERCIO DE FERRO E ACO LTDA	1507	R\$ 100,00	C
17/11/2020	808	ALVES E BORGES COMERCIO DE FERRO E ACO LTDA		PGTO NF 6837 ALVES E BORGES COMERCIO DE FERRO E ACO LTDA	1507	R\$ 100,00	D
17/11/2020	5	CAIXA GERAL		COMPRA TERRENO RUA BARONESA DO CERRO AZUL - PRAIA DE LESTE	1536	R\$ 300.000,00	C
17/11/2020	55	TERRENOS		COMPRA TERRENO RUA BARONESA DO CERRO AZUL - PRAIA DE LESTE	1536	R\$ 300.000,00	D
17/11/2020	5	CAIXA GERAL		PGTO IMPOSTOS COMPRA TERRENO RUA BARONESA DO CERRO AZUL	1658	R\$ 8.600,00	C
17/11/2020	350	TAXAS DIVERSAS		PGTO IMPOSTOS COMPRA TERRENO RUA BARONESA DO CERRO AZUL	1658	R\$ 8.600,00	D
18/11/2020	748	MARCOS DUDECK-ME		VLR NF 2750 MARCOS DUDECK-ME	1017	R\$ 1.810,97	C
18/11/2020	577	MATERIAL APLICADO		VLR NF 2750 MARCOS DUDECK-ME	1017	R\$ 1.810,97	D
18/11/2020	5	CAIXA GERAL		PGTO NF 2750 MARCOS DUDECK-ME	1018	R\$ 1.810,97	C
18/11/2020	748	MARCOS DUDECK-ME		PGTO NF 2750 MARCOS DUDECK-ME	1018	R\$ 1.810,97	D
18/11/2020	748	MARCOS DUDECK-ME		VLR NF 2750 MARCOS DUDECK-ME	1033	R\$ 1.810,97	C
18/11/2020	577	MATERIAL APLICADO		VLR NF 2750 MARCOS DUDECK-ME	1033	R\$ 1.810,97	D
18/11/2020	5	CAIXA GERAL		PGTO NF 2750 MARCOS DUDECK-ME	1034	R\$ 1.810,97	C
18/11/2020	748	MARCOS DUDECK-ME		PGTO NF 2750 MARCOS DUDECK-ME	1034	R\$ 1.810,97	D
19/11/2020	711	VOTORANTIN CIMENTOS S.A		VLR NF 47912 VOTORANTIN CIMENTOS S.A	989	R\$ 962,80	C
19/11/2020	567	MATERIAL APLICADO		VLR NF 47912 VOTORANTIN CIMENTOS S.A	989	R\$ 962,80	D
19/11/2020	5	CAIXA GERAL		PGTO NF 47912 VOTORANTIN CIMENTOS S.A	990	R\$ 962,80	C
19/11/2020	711	VOTORANTIN CIMENTOS S.A		PGTO NF 47912 VOTORANTIN CIMENTOS S.A	990	R\$ 962,80	D
19/11/2020	746	COMERCIAL LANCARE LTDA		VLR NF 48014 COMERCIAL LANCARE LTDA	1011	R\$ 1.934,60	C
19/11/2020	577	MATERIAL APLICADO		VLR NF 48014 COMERCIAL LANCARE LTDA	1011	R\$ 1.934,60	D
19/11/2020	5	CAIXA GERAL		PGTO NF 48014 COMERCIAL LANCARE	1012	R\$ 1.934,60	C

Este relatório foi gerado pelo Sistema Público de Escrituração Digital - Sped

Versão 8.0.8 do Visualizador

Página 68 de 157



LIVRO DIÁRIO

Entidade: TFI ENGENHARIA LTDA

Período da Escrituração: 01/01/2020 a 31/12/2020

CNPJ: 27.723.924/0001-72

Número da Ordem do Livro: 5

Período Selecionado: 01 de Janeiro de 2020 a 31 de Dezembro de 2020

Data	Nº da Conta	Nome da Conta	Centro de Custo	Histórico	Nº do Lançamento	Valor	D/C
19/11/2020	746	COMERCIAL LANCARE LTDA		PGTO NF 48014 COMERCIAL LANCARE LTDA	1012	R\$ 1.934,60	D
19/11/2020	750	BRAZ COMERCIO DE MATERIAIS PARA CONSTRUÇÃO LTDA		VLR NF 1846 BRAZ COMERCIO DE MATERIAIS PARA CONSTRUÇÃO LTDA	1118	R\$ 2.050,00	C
19/11/2020	567	MATERIAL APLICADO		VLR NF 1846 BRAZ COMERCIO DE MATERIAIS PARA CONSTRUÇÃO LTDA	1118	R\$ 2.050,00	D
19/11/2020	5	CAIXA GERAL		PGTO NF 1846 BRAZ COMERCIO DE MATERIAIS PARA CONSTRUÇÃO LTDA	1119	R\$ 2.050,00	C
19/11/2020	750	BRAZ COMERCIO DE MATERIAIS PARA CONSTRUÇÃO LTDA		PGTO NF 1846 BRAZ COMERCIO DE MATERIAIS PARA CONSTRUÇÃO LTDA	1119	R\$ 2.050,00	D
20/11/2020	5	CAIXA GERAL		PGTO REF INSS 10/2020	461	R\$ 3.386,43	C
20/11/2020	191	INSS A RECOLHER		PGTO REF INSS 10/2020	461	R\$ 3.386,43	D
20/11/2020	5	CAIXA GERAL		PGTO REF INSS 11/2020	580	R\$ 4.542,35	C
20/11/2020	191	INSS A RECOLHER		PGTO REF INSS 11/2020	580	R\$ 4.542,35	D
20/11/2020	750	MADELHAS		VLR NF 2197 MADELHAS	1021	R\$ 1.996,00	C
20/11/2020	567	MATERIAL APLICADO		VLR NF 2197 MADELHAS	1021	R\$ 1.996,00	D
20/11/2020	5	CAIXA GERAL		PGTO NF 2197 MADELHAS	1022	R\$ 1.996,00	C
20/11/2020	750	MADELHAS		PGTO NF 2197 MADELHAS	1022	R\$ 1.996,00	D
20/11/2020	750	MADELHAS		VLR NF 2197 MADELHAS	1027	R\$ 1.996,00	C
20/11/2020	567	MATERIAL APLICADO		VLR NF 2197 MADELHAS	1027	R\$ 1.996,00	D
20/11/2020	5	CAIXA GERAL		PGTO NF 2197 MADELHAS	1028	R\$ 1.996,00	C
20/11/2020	750	MADELHAS		PGTO NF 2197 MADELHAS	1028	R\$ 1.996,00	D
20/11/2020	750	MADELHAS		VLR NF 2198 MADELHAS	1029	R\$ 8.570,00	C
20/11/2020	567	MATERIAL APLICADO		VLR NF 2198 MADELHAS	1029	R\$ 8.570,00	D
20/11/2020	5	CAIXA GERAL		PGTO NF 2198 MADELHAS	1030	R\$ 8.570,00	C
20/11/2020	750	MADELHAS		PGTO NF 2198 MADELHAS	1030	R\$ 8.570,00	D
20/11/2020	794	SCHUMACHER AREIAS E ARGAMASSA LTDA		VLR NF 71926 SCHUMACHER AREIAS E ARGAMASSA LTDA	1317	R\$ 139,22	C
20/11/2020	597	MATERIAL APLICADO		VLR NF 71926 SCHUMACHER AREIAS E ARGAMASSA LTDA	1317	R\$ 139,22	D
20/11/2020	5	CAIXA GERAL		PGTO NF 71926 SCHUMACHER AREIAS E	1318	R\$ 139,22	C

Este relatório foi gerado pelo Sistema Público de Escrituração Digital - Sped

Versão 8.0.8 do Visualizador

Página 69 de 157

LIVRO DIÁRIO

Entidade: TFI ENGENHARIA LTDA

Período da Escrituração: 01/01/2020 a 31/12/2020

CNPJ: 27.723.924/0001-72

Número de Ordem do Livro: 5

Período Selecionado: 01 de Janeiro de 2020 a 31 de Dezembro de 2020

Data	Nº da Conta	Nome da Conta	Centro de Custo	Histórico	Nº do Lançamento	Valor	D/C
20/11/2020	794	SCHUMACHER AREIAS E ARGAMASSA LTDA		ARGAMASSA LTDA			
21/11/2020	738	BALAROTI COM DE MATS DE CONSTRUÇÃO S.A		PGTO NF 71928 SCHUMACHER AREIAS E ARGAMASSA LTDA	1318	R\$ 139,22	D
21/11/2020	708	MATERIAL APLICADO		VLR NF 300893 BALAROTI COM DE MATS DE CONSTRUÇÃO S.A	1101	R\$ 533,09	C
21/11/2020	5	CAIXA GERAL		VLR NF 300893 BALAROTI COM DE MATS DE CONSTRUÇÃO S.A	1101	R\$ 533,09	D
21/11/2020	738	BALAROTI COM DE MATS DE CONSTRUÇÃO S.A		PGTO NF 300892 BALAROTI COM DE MATS DE CONSTRUÇÃO S.A	1192	R\$ 533,09	C
21/11/2020	738	BALAROTI COM DE MATS DE CONSTRUÇÃO S.A		PGTO NF 300893 BALAROTI COM DE MATS DE CONSTRUÇÃO S.A	1102	R\$ 533,09	D
21/11/2020	708	MATERIAL APLICADO		VLR NF 300892 BALAROTI COM DE MATS DE CONSTRUÇÃO S.A	1193	R\$ 428,11	C
21/11/2020	5	CAIXA GERAL		VLR NF 300892 BALAROTI COM DE MATS DE CONSTRUÇÃO S.A	1193	R\$ 428,11	D
21/11/2020	738	BALAROTI COM DE MATS DE CONSTRUÇÃO S.A		PGTO NF 300892 BALAROTI COM DE MATS DE CONSTRUÇÃO S.A	1194	R\$ 428,11	C
21/11/2020	738	BALAROTI COM DE MATS DE CONSTRUÇÃO S.A		PGTO NF 300891 BALAROTI COM DE MATS DE CONSTRUÇÃO S.A	1105	R\$ 913,83	C
21/11/2020	708	MATERIAL APLICADO		VLR NF 300891 BALAROTI COM DE MATS DE CONSTRUÇÃO S.A	1195	R\$ 913,83	D
21/11/2020	5	CAIXA GERAL		PGTO NF 300891 BALAROTI COM DE MATS DE CONSTRUÇÃO S.A	1196	R\$ 913,83	C
21/11/2020	738	BALAROTI COM DE MATS DE CONSTRUÇÃO S.A		PGTO NF 300891 BALAROTI COM DE MATS DE CONSTRUÇÃO S.A	1196	R\$ 913,83	D
23/11/2020	711	VOTORANTIN CIMENTOS S.A		VLR NF 48048 VOTORANTIM CIMENTOS S.A	993	R\$ 3.702,40	C
23/11/2020	607	MATERIAL APLICADO		VLR NF 48048 VOTORANTIM CIMENTOS S.A	993	R\$ 3.702,40	D
23/11/2020	5	CAIXA GERAL		PGTO NF 48048 VOTORANTIM CIMENTOS S.A	994	R\$ 3.702,40	C
23/11/2020	711	VOTORANTIN CIMENTOS S.A		PGTO NF 48048 VOTORANTIM CIMENTOS S.A	994	R\$ 3.702,40	D
23/11/2020	752	COLEI SOLUCOES COMERCIAIS LTDA		VLR NF 6073 COLEI SOLUCOES COMERCIAIS LTDA	1039	R\$ 70,00	C
23/11/2020	577	MATERIAL APLICADO		VLR NF 6073 COLEI SOLUCOES COMERCIAIS LTDA	1039	R\$ 70,00	D
23/11/2020	5	CAIXA GERAL		PGTO NF 6073 COLEI SOLUCOES COMERCIAIS LTDA	1040	R\$ 70,00	C
23/11/2020	752	COLEI SOLUCOES		PGTO NF 6073 COLEI SOLUCOES	1040	R\$ 70,00	D

Este relatório foi gerado pelo Sistema Público de Escrituração Digital - Sped

Versão 8.0.8 do Visualizador

Página 70 de 157



LIVRO DIÁRIO

Entidade: TFI ENGENHARIA LTDA

Período da Escrituração: 01/01/2020 a 31/12/2020

CNPJ: 27.723.924/0001-72

Número de Ordem do Livro: 5

Período Selecionado: 01 de Janeiro de 2020 a 31 de Dezembro de 2020

Data	Nº da Conta	Nome da Conta	Centro de Custo	Histórico	Nº do Lançamento	Valor	D/C
23/11/2020	741	COMERCIAIS LTDA		COMERCIAIS LTDA			
23/11/2020	617	MATERIAL APLICADO		VLR NF 65804 ARCELORMITTAL BRASIL S.A	1058	R\$ 4.094,20	C
23/11/2020	5	CAIXA GERAL		VLR NF 65804 ARCELORMITTAL BRASIL S.A	1058	R\$ 4.094,20	D
23/11/2020	741	ARCELORMITTAL BRASIL S.A		PGTO NF 65804 ARCELORMITTAL BRASIL S.A	1059	R\$ 4.094,20	C
23/11/2020	741	ARCELORMITTAL BRASIL S.A		PGTO NF 65804 ARCELORMITTAL BRASIL S.A	1059	R\$ 4.094,20	D
23/11/2020	617	MATERIAL APLICADO		VLR NF 65805 ARCELORMITTAL BRASIL S.A	1061	R\$ 4.117,12	C
23/11/2020	5	CAIXA GERAL		VLR NF 65805 ARCELORMITTAL BRASIL S.A	1061	R\$ 4.117,12	D
23/11/2020	741	ARCELORMITTAL BRASIL S.A		PGTO NF 65805 ARCELORMITTAL BRASIL S.A	1062	R\$ 4.117,12	C
23/11/2020	741	ARCELORMITTAL BRASIL S.A		PGTO NF 65805 ARCELORMITTAL BRASIL S.A	1062	R\$ 4.117,12	D
23/11/2020	756	COMERCIAL IVAPORA LTDA		VLR NF 192998 COMERCIAL IVAPORA LTDA	1072	R\$ 84,00	C
23/11/2020	577	MATERIAL APLICADO		VLR NF 192998 COMERCIAL IVAPORA LTDA	1072	R\$ 84,00	D
23/11/2020	5	CAIXA GERAL		PGTO NF 192998 COMERCIAL IVAPORA LTDA	1073	R\$ 84,00	C
23/11/2020	756	COMERCIAL IVAPORA LTDA		PGTO NF 192998 COMERCIAL IVAPORA LTDA	1073	R\$ 84,00	D
23/11/2020	756	COMERCIAL IVAPORA LTDA		VLR NF 193003 COMERCIAL IVAPORA LTDA	1080	R\$ 34,58	C
23/11/2020	577	MATERIAL APLICADO		VLR NF 193003 COMERCIAL IVAPORA LTDA	1080	R\$ 34,58	D
23/11/2020	5	CAIXA GERAL		PGTO NF 193003 COMERCIAL IVAPORA LTDA	1081	R\$ 34,58	C
23/11/2020	756	COMERCIAL IVAPORA LTDA		PGTO NF 193003 COMERCIAL IVAPORA LTDA	1081	R\$ 34,58	D
23/11/2020	757	ORLI DA LUZ ZIMOVSKI - ME		VLR NF 393 ORLI DA LUZ ZIMOVSKI - ME	1086	R\$ 1.080,00	C
23/11/2020	577	MATERIAL APLICADO		VLR NF 393 ORLI DA LUZ ZIMOVSKI - ME	1086	R\$ 1.080,00	D
23/11/2020	5	CAIXA GERAL		PGTO NF 393 ORLI DA LUZ ZIMOVSKI - ME	1087	R\$ 1.080,00	C
23/11/2020	757	ORLI DA LUZ ZIMOVSKI - ME		PGTO NF 393 ORLI DA LUZ ZIMOVSKI - ME	1087	R\$ 1.080,00	D
23/11/2020	759	BRAZ COMERCIO DE MATERIAIS PARA		VLR NF 1862 BRAZ COMERCIO DE MATERIAIS PARA CONSTRUÇÃO LT	1120	R\$ 560,00	C

Este relatório foi gerado pelo Sistema Público de Escrituração Digital - Sped

Versão 8.0.8 do Visualizador

Página 71 de 157

LIVRO DIÁRIO

Entidade: TFI ENGENHARIA LTDA

Período da Escrituração: 01/01/2020 a 31/12/2020

CNPJ: 27.723.924/0001-72

Número de Ordem do Livro: 5

Período Selecionado: 01 de Janeiro de 2020 a 31 de Dezembro de 2020

Data	Nº da Conta	Nome da Conta	Centro de Custo	Histórico	Nº do Lançamento	Valor	D/C
		CONSTRUÇÃO LTDA					
23/11/2020	607	MATERIAL APLICADO		VLR NF 1862 BRAZ COMERCIO DE MATERIAIS PARA CONSTRUÇÃO LT	1120	R\$ 560,00	D
23/11/2020	5	CAIXA GERAL		PGTO NF 1862 BRAZ COMERCIO DE MATERIAIS PARA CONSTRUÇÃO LT	1121	R\$ 560,00	C
23/11/2020	760	BRAZ COMERCIO DE MATERIAIS PARA CONSTRUÇÃO LTDA		PGTO NF 1862 BRAZ COMERCIO DE MATERIAIS PARA CONSTRUÇÃO LT	1121	R\$ 560,00	D
23/11/2020	808	ALVES E BORGES COMERCIO DE FERRO E ACO LTDA		VLR NF 6878 ALVES E BORGES COMERCIO DE FERRO E ACO LTDA	1503	R\$ 100,00	C
23/11/2020	312	FRETES E CARRETOS		VLR NF 6878 ALVES E BORGES COMERCIO DE FERRO E ACO LTDA	1503	R\$ 100,00	D
23/11/2020	5	CAIXA GERAL		PGTO NF 6878 ALVES E BORGES COMERCIO DE FERRO E ACO LTDA	1505	R\$ 100,00	C
23/11/2020	312	FRETES E CARRETOS		PGTO NF 6878 ALVES E BORGES COMERCIO DE FERRO E ACO LTDA	1505	R\$ 100,00	D
23/11/2020	5	CAIXA GERAL		PGTO NF 6878 ALVES E BORGES COMERCIO DE FERRO E ACO LTDA	1509	R\$ 100,00	C
23/11/2020	808	ALVES E BORGES COMERCIO DE FERRO E ACO LTDA		PGTO NF 6878 ALVES E BORGES COMERCIO DE FERRO E ACO LTDA	1509	R\$ 100,00	D
24/11/2020	678	ARTE MATERIAIS DE CONSTRUÇÃO		VLR NF 3776 ARTE MATERIAIS DE CONSTRUÇÃO	1046	R\$ 71,99	C
24/11/2020	030	MATERIAL APLICADO		VLR NF 3776 ARTE MATERIAIS DE CONSTRUÇÃO	1046	R\$ 71,99	D
24/11/2020	5	CAIXA GERAL		PGTO NF 3776 ARTE MATERIAIS DE CONSTRUÇÃO	1047	R\$ 71,99	C
24/11/2020	678	ARTE MATERIAIS DE CONSTRUÇÃO		PGTO NF 3776 ARTE MATERIAIS DE CONSTRUÇÃO	1047	R\$ 71,99	D
24/11/2020	756	COMERCIAL IVAPORA LTDA		VLR NF 193072 COMERCIAL IVAPORA LTDA	1076	R\$ 229,34	C
24/11/2020	577	MATERIAL APLICADO		VLR NF 193072 COMERCIAL IVAPORA LTDA	1076	R\$ 229,34	D
24/11/2020	5	CAIXA GERAL		PGTO NF 193072 COMERCIAL IVAPORA LTDA	1077	R\$ 229,34	C
24/11/2020	756	COMERCIAL IVAPORA LTDA		PGTO NF 193072 COMERCIAL IVAPORA LTDA	1077	R\$ 229,34	D
24/11/2020	756	COMERCIAL IVAPORA LTDA		VLR NF 193088 COMERCIAL IVAPORA LTDA	1078	R\$ 158,00	C
24/11/2020	577	MATERIAL APLICADO		VLR NF 193088 COMERCIAL IVAPORA LTDA	1078	R\$ 158,00	D

Este relatório foi gerado pelo Sistema Público de Escrituração Digital - Sped

Versão 8.0.8 do Visualizador

Página 72 de 157



LIVRO DIÁRIO

Entidade: TFI ENGENHARIA LTDA

Período da Escrituração: 01/01/2020 a 31/12/2020

CNPJ: 27.723.924/0001-72

Número de Ordem do Livro: 5

Período Selecionado: 01 de Janeiro de 2020 a 31 de Dezembro de 2020

Data	Nº da Conta	Nome da Conta	Centro de Custo	Histórico	Nº do Lançamento	Valor	D/C
24/11/2020	5	CAIXA GERAL		PGTO NF 193058 COMERCIAL IVAPORA LTDA	1079	R\$ 158,00	C
24/11/2020	756	COMERCIAL IVAPORA LTDA		PGTO NF 193058 COMERCIAL IVAPORA LTDA	1079	R\$ 158,00	D
24/11/2020	756	COMERCIAL IVAPORA LTDA		VLR NF 41008 COMERCIAL IVAPORA LTDA	1088	R\$ 770,00	C
24/11/2020	577	MATERIAL APLICADO		VLR NF 41008 COMERCIAL IVAPORA LTDA	1088	R\$ 770,00	D
24/11/2020	5	CAIXA GERAL		PGTO NF 41008 COMERCIAL IVAPORA LTDA	1089	R\$ 770,00	C
24/11/2020	756	COMERCIAL IVAPORA LTDA		PGTO NF 41008 COMERCIAL IVAPORA LTDA	1099	R\$ 770,00	D
24/11/2020	795	LOUISE LUCAS CARNIEL NADAL		VLR NF 9461 LOUISE LUCAS CARNIEL NADAL	1288	R\$ 180,90	C
24/11/2020	620	MATERIAL APLICADO		VLR NF 9461 LOUISE LUCAS CARNIEL NADAL	1288	R\$ 180,90	D
24/11/2020	5	CAIXA GERAL		PGTO NF 9461 LOUISE LUCAS CARNIEL NADAL	1280	R\$ 180,90	C
24/11/2020	795	LOUISE LUCAS CARNIEL NADAL		PGTO NF 9461 LOUISE LUCAS CARNIEL NADAL	1289	R\$ 180,90	D
24/11/2020	795	LOUISE LUCAS CARNIEL NADAL		VLR NF 9462 LOUISE LUCAS CARNIEL NADAL	1290	R\$ 139,37	C
24/11/2020	620	MATERIAL APLICADO		VLR NF 9462 LOUISE LUCAS CARNIEL NADAL	1290	R\$ 139,37	D
24/11/2020	5	CAIXA GERAL		PGTO NF 9462 LOUISE LUCAS CARNIEL NADAL	1291	R\$ 139,37	C
24/11/2020	795	LOUISE LUCAS CARNIEL NADAL		PGTO NF 9462 LOUISE LUCAS CARNIEL NADAL	1291	R\$ 139,37	D
24/11/2020	548	FUNDO MUNICIPAL DE ASSISTENCIA SOCIAL DE CANOINHAS		RECEBIMENTO NF 66 FUNDO MUNICIPAL DE ASSISTENCIA SOCIAL DE CANOINHAS	1494	R\$ 30.169,82	C
24/11/2020	5	CAIXA GERAL		RECEBIMENTO NF 66 FUNDO MUNICIPAL DE ASSISTENCIA SOCIAL DE CANOINHAS	1494	R\$ 30.169,82	D
25/11/2020	411	SERVIÇOS PRESTADOS		REFERENTE A SERVIÇOS PRESTADOS NF 87 SAO JOSE DOS PINHAIS PREFEITURA	112	R\$ 10.443,35	C
25/11/2020	547	SÃO JOSE DOS PINHAIS PREFEITURA		REFERENTE A SERVIÇOS PRESTADOS NF 87 SAO JOSE DOS PINHAIS PREFEITURA	112	R\$ 10.443,35	D
25/11/2020	476	ISS A RECUPERAR		REFERENTE A SERVIÇOS PRESTADOS NF 87 SAO JOSE DOS PINHAIS PREFEITURA	112	R\$ 291,65	C
25/11/2020	411	SERVIÇOS PRESTADOS		REFERENTE A SERVIÇOS PRESTADOS NF 88 MUNICIPIO DE SAO MATEUS DO SUL	113	R\$ 3.696,10	C
25/11/2020	540	MUNICIPIO DE SAO MATEUS DO SUL		REFERENTE A SERVIÇOS PRESTADOS NF 88 MUNICIPIO DE SAO MATEUS DO SUL	113	R\$ 3.696,10	D

Este relatório foi gerado pelo Sistema Público de Escrituração Digital - Sped

Versão 8.0.8 do Visualizador

Página 73 de 157

LIVRO DIÁRIO

Entidade: TFI ENGENHARIA LTDA
 Período da Escrituração: 01/01/2020 a 31/12/2020 CNPJ: 27.723.924/0001-72 Número de Ordem do Livro: 5
 Período Selecionado: 01 de Janeiro de 2020 a 31 de Dezembro de 2020

Data	Nº da Conta	Nome da Conta	Centro de Custo	Histórico	Nº do Lançamento	Valor	D/C
25/11/2020	476	ISS A RECUPERAR		REFERENTE A SERVIÇOS PRESTADOS NF 08 MUNICIPIO DE SAO MATEUS DO SUL	113	R\$ 36,95	D
25/11/2020	740	COMERCIAL LANCARE LTDA		VLR NF 48181 COMERCIAL LANCARE LTDA	997	R\$ 1.561,00	C
25/11/2020	507	MATERIAL APLICADO		VLR NF 48181 COMERCIAL LANCARE LTDA	997	R\$ 1.561,00	D
25/11/2020	5	CAIXA GERAL		PGTO NF 48181 COMERCIAL LANCARE LTDA	998	R\$ 1.561,00	C
25/11/2020	746	COMERCIAL LANCARE LTDA		PGTO NF 48181 COMERCIAL LANCARE LTDA	998	R\$ 1.561,00	D
25/11/2020	746	COMERCIAL LANCARE LTDA		VLR NF 48182 COMERCIAL LANCARE LTDA	1037	R\$ 1.115,00	C
25/11/2020	577	MATERIAL APLICADO		VLR NF 48182 COMERCIAL LANCARE LTDA	1037	R\$ 1.115,00	D
25/11/2020	5	CAIXA GERAL		PGTO NF 48182 COMERCIAL LANCARE LTDA	1038	R\$ 1.115,00	C
25/11/2020	746	COMERCIAL LANCARE LTDA		PGTO NF 48182 COMERCIAL LANCARE LTDA	1038	R\$ 1.115,00	D
25/11/2020	741	ARCELORMITTAL BRASIL S.A		VLR NF 272585 ARCELORMITTAL BRASIL S.A	1053	R\$ 5.028,00	C
25/11/2020	557	MATERIAL APLICADO		VLR NF 272585 ARCELORMITTAL BRASIL S.A	1053	R\$ 5.028,00	D
25/11/2020	5	CAIXA GERAL		PGTO NF 272585 ARCELORMITTAL BRASIL S.A	1054	R\$ 5.028,00	C
25/11/2020	741	ARCELORMITTAL BRASIL S.A		PGTO NF 272585 ARCELORMITTAL BRASIL S.A	1054	R\$ 5.028,00	D
25/11/2020	741	ARCELORMITTAL BRASIL S.A		VLR NF 272585 ARCELORMITTAL BRASIL S.A	1067	R\$ 5.028,00	C
25/11/2020	030	MATERIAL APLICADO		VLR NF 272585 ARCELORMITTAL BRASIL S.A	1067	R\$ 5.028,00	D
25/11/2020	5	CAIXA GERAL		PGTO NF 272585 ARCELORMITTAL BRASIL S.A	1068	R\$ 5.028,00	C
25/11/2020	741	ARCELORMITTAL BRASIL S.A		PGTO NF 272585 ARCELORMITTAL BRASIL S.A	1068	R\$ 5.028,00	D
25/11/2020	794	SCHUMACHER AREIAS E ARGAMASSA LTDA		VLR NF 72080 SCHUMACHER AREIAS E ARGAMASSA LTDA	1262	R\$ 753,75	C
25/11/2020	597	MATERIAL APLICADO		VLR NF 72080 SCHUMACHER AREIAS E ARGAMASSA LTDA	1262	R\$ 753,75	D
25/11/2020	5	CAIXA GERAL		PGTO NF 72080 SCHUMACHER AREIAS E ARGAMASSA LTDA	1263	R\$ 753,75	C
25/11/2020	794	SCHUMACHER AREIAS E ARGAMASSA LTDA		PGTO NF 72080 SCHUMACHER AREIAS E ARGAMASSA LTDA	1263	R\$ 753,75	D
25/11/2020	794	SCHUMACHER AREIAS E ARGAMASSA LTDA		VLR NF 72073 SCHUMACHER AREIAS E ARGAMASSA LTDA	1263	R\$ 136,71	C



LIVRO DIÁRIO

Entidade: TFI ENGENHARIA LTDA
 Período da Escrituração: 01/01/2020 a 31/12/2020 CNPJ: 27.723.924/0001-72 Número de Ordem do Livro: 5
 Período Selecionado: 01 de Janeiro de 2020 a 31 de Dezembro de 2020

Data	Nº da Conta	Nome da Conta	Centro de Custo	Histórico	Nº do Lançamento	Valor	D/C
		ARGAMASSA LTDA		ARGAMASSA LTDA			
25/11/2020	597	MATERIAL APLICADO		VLR NF 72073 SCHUMACHER AREIAS E ARGAMASSA LTDA	1264	R\$ 136,71	D
25/11/2020	5	CAIXA GERAL		PGTO NF 72073 SCHUMACHER AREIAS E ARGAMASSA LTDA	1265	R\$ 136,71	C
25/11/2020	794	SCHUMACHER AREIAS E ARGAMASSA LTDA		PGTO NF 72073 SCHUMACHER AREIAS E ARGAMASSA LTDA	1265	R\$ 136,71	D
25/11/2020	794	SCHUMACHER AREIAS E ARGAMASSA LTDA		VLR NF 72085 SCHUMACHER AREIAS E ARGAMASSA LTDA	1266	R\$ 36,80	C
25/11/2020	597	MATERIAL APLICADO		VLR NF 72085 SCHUMACHER AREIAS E ARGAMASSA LTDA	1266	R\$ 36,80	D
25/11/2020	5	CAIXA GERAL		PGTO NF 72085 SCHUMACHER AREIAS E ARGAMASSA LTDA	1267	R\$ 36,80	C
25/11/2020	794	SCHUMACHER AREIAS E ARGAMASSA LTDA		PGTO NF 72085 SCHUMACHER AREIAS E ARGAMASSA LTDA	1267	R\$ 36,80	D
25/11/2020	794	SCHUMACHER AREIAS E ARGAMASSA LTDA		VLR NF 72084 SCHUMACHER AREIAS E ARGAMASSA LTDA	1268	R\$ 90,63	C
25/11/2020	597	MATERIAL APLICADO		VLR NF 72084 SCHUMACHER AREIAS E ARGAMASSA LTDA	1268	R\$ 90,63	D
25/11/2020	5	CAIXA GERAL		PGTO NF 72084 SCHUMACHER AREIAS E ARGAMASSA LTDA	1269	R\$ 90,63	C
25/11/2020	794	SCHUMACHER AREIAS E ARGAMASSA LTDA		PGTO NF 72084 SCHUMACHER AREIAS E ARGAMASSA LTDA	1269	R\$ 90,63	D
25/11/2020	794	SCHUMACHER AREIAS E ARGAMASSA LTDA		VLR NF 72074 SCHUMACHER AREIAS E ARGAMASSA LTDA	1270	R\$ 1.846,70	C
25/11/2020	597	MATERIAL APLICADO		VLR NF 72074 SCHUMACHER AREIAS E ARGAMASSA LTDA	1270	R\$ 1.846,70	D
25/11/2020	5	CAIXA GERAL		PGTO NF 72074 SCHUMACHER AREIAS E ARGAMASSA LTDA	1271	R\$ 1.846,70	C
25/11/2020	794	SCHUMACHER AREIAS E ARGAMASSA LTDA		PGTO NF 72074 SCHUMACHER AREIAS E ARGAMASSA LTDA	1271	R\$ 1.846,70	D
25/11/2020	794	SCHUMACHER AREIAS E ARGAMASSA LTDA		VLR NF 72081 SCHUMACHER AREIAS E ARGAMASSA LTDA	1272	R\$ 358,86	C
25/11/2020	597	MATERIAL APLICADO		VLR NF 72081 SCHUMACHER AREIAS E ARGAMASSA LTDA	1272	R\$ 358,86	D
25/11/2020	5	CAIXA GERAL		PGTO NF 72081 SCHUMACHER AREIAS E ARGAMASSA LTDA	1273	R\$ 358,86	C
25/11/2020	794	SCHUMACHER AREIAS E ARGAMASSA LTDA		PGTO NF 72081 SCHUMACHER AREIAS E ARGAMASSA LTDA	1273	R\$ 358,86	D
25/11/2020	794	SCHUMACHER AREIAS E ARGAMASSA LTDA		VLR NF 72082 SCHUMACHER AREIAS E ARGAMASSA LTDA	1274	R\$ 165,24	C
25/11/2020	597	MATERIAL APLICADO		VLR NF 72082 SCHUMACHER AREIAS E ARGAMASSA LTDA	1274	R\$ 165,24	D

[Handwritten signatures and initials in blue ink]

LIVRO DIÁRIO

Entidade: TFI ENGENHARIA LTDA

Período da Escrituração: 01/01/2020 a 31/12/2020

CNPJ: 27.723.924/0001-72

Número de Ordem do Livro: 5

Período Selecionado: 01 de Janeiro de 2020 a 31 de Dezembro de 2020

Data	Nº da Conta	Nome da Conta	Centro de Custo	Histórico	Nº do Lançamento	Valor	D/C
25/11/2020	5	CAIXA GERAL		ARGAMASSA LTDA			
25/11/2020	794	SCHUMACHER AREIAS E ARGAMASSA LTDA		PGTO NF 72082 SCHUMACHER AREIAS E ARGAMASSA LTDA	1275	R\$ 165,24	C
25/11/2020	794	SCHUMACHER AREIAS E ARGAMASSA LTDA		PGTO NF 72082 SCHUMACHER AREIAS E ARGAMASSA LTDA	1275	R\$ 165,24	D
25/11/2020	597	MATERIAL APLICADO		VLR NF 72083 SCHUMACHER AREIAS E ARGAMASSA LTDA	1276	R\$ 19,90	C
25/11/2020	5	CAIXA GERAL		VLR NF 72083 SCHUMACHER AREIAS E ARGAMASSA LTDA	1276	R\$ 19,90	D
25/11/2020	794	SCHUMACHER AREIAS E ARGAMASSA LTDA		PGTO NF 72083 SCHUMACHER AREIAS E ARGAMASSA LTDA	1277	R\$ 19,90	C
25/11/2020	794	SCHUMACHER AREIAS E ARGAMASSA LTDA		PGTO NF 72083 SCHUMACHER AREIAS E ARGAMASSA LTDA	1277	R\$ 19,90	D
25/11/2020	597	MATERIAL APLICADO		VLR NF 72077 SCHUMACHER AREIAS E ARGAMASSA LTDA	1278	R\$ 115,43	C
25/11/2020	5	CAIXA GERAL		VLR NF 72077 SCHUMACHER AREIAS E ARGAMASSA LTDA	1278	R\$ 115,43	D
25/11/2020	794	SCHUMACHER AREIAS E ARGAMASSA LTDA		PGTO NF 72077 SCHUMACHER AREIAS E ARGAMASSA LTDA	1279	R\$ 115,43	C
25/11/2020	794	SCHUMACHER AREIAS E ARGAMASSA LTDA		PGTO NF 72077 SCHUMACHER AREIAS E ARGAMASSA LTDA	1279	R\$ 115,43	D
25/11/2020	597	MATERIAL APLICADO		VLR NF 72078 SCHUMACHER AREIAS E ARGAMASSA LTDA	1280	R\$ 838,50	C
25/11/2020	5	CAIXA GERAL		VLR NF 72078 SCHUMACHER AREIAS E ARGAMASSA LTDA	1280	R\$ 838,50	D
25/11/2020	794	SCHUMACHER AREIAS E ARGAMASSA LTDA		PGTO NF 72078 SCHUMACHER AREIAS E ARGAMASSA LTDA	1281	R\$ 838,50	C
25/11/2020	794	SCHUMACHER AREIAS E ARGAMASSA LTDA		PGTO NF 72078 SCHUMACHER AREIAS E ARGAMASSA LTDA	1281	R\$ 838,50	D
25/11/2020	597	MATERIAL APLICADO		VLR NF 72079 SCHUMACHER AREIAS E ARGAMASSA LTDA	1282	R\$ 870,00	C
25/11/2020	5	CAIXA GERAL		VLR NF 72079 SCHUMACHER AREIAS E ARGAMASSA LTDA	1282	R\$ 870,00	D
25/11/2020	794	SCHUMACHER AREIAS E ARGAMASSA LTDA		PGTO NF 72079 SCHUMACHER AREIAS E ARGAMASSA LTDA	1283	R\$ 870,00	C
25/11/2020	794	SCHUMACHER AREIAS E ARGAMASSA LTDA		PGTO NF 72079 SCHUMACHER AREIAS E ARGAMASSA LTDA	1283	R\$ 870,00	D
25/11/2020	597	MATERIAL APLICADO		VLR NF 72075 SCHUMACHER AREIAS E ARGAMASSA LTDA	1284	R\$ 1.075,07	C
25/11/2020	5	CAIXA GERAL		VLR NF 72075 SCHUMACHER AREIAS E ARGAMASSA LTDA	1284	R\$ 1.075,07	D
25/11/2020	794	SCHUMACHER AREIAS E ARGAMASSA LTDA		PGTO NF 72075 SCHUMACHER AREIAS E ARGAMASSA LTDA	1285	R\$ 1.075,07	C
25/11/2020	794	SCHUMACHER AREIAS E ARGAMASSA LTDA		PGTO NF 72075 SCHUMACHER AREIAS E ARGAMASSA LTDA	1285	R\$ 1.075,07	D

Este relatório foi gerado pelo Sistema Público de Escrituração Digital - Sped

Versão 8.0.8 do Visualizador

Página 66 de 157



LIVRO DIÁRIO

Entidade: TFI ENGENHARIA LTDA

Período da Escrituração: 01/01/2020 a 31/12/2020

CNPJ: 27.723.924/0001-72

Número de Ordem do Livro: 5

Período Selecionado: 01 de Janeiro de 2020 a 31 de Dezembro de 2020

Data	Nº da Conta	Nome da Conta	Centro de Custo	Histórico	Nº do Lançamento	Valor	D/C
25/11/2020	794	SCHUMACHER AREIAS E ARGAMASSA LTDA		ARGAMASSA LTDA			
25/11/2020	794	SCHUMACHER AREIAS E ARGAMASSA LTDA		PGTO NF 72075 SCHUMACHER AREIAS E ARGAMASSA LTDA	1285	R\$ 1.075,07	D
25/11/2020	597	MATERIAL APLICADO		VLR NF 72076 SCHUMACHER AREIAS E ARGAMASSA LTDA	1286	R\$ 1.854,00	C
25/11/2020	5	CAIXA GERAL		VLR NF 72076 SCHUMACHER AREIAS E ARGAMASSA LTDA	1286	R\$ 1.854,00	D
25/11/2020	794	SCHUMACHER AREIAS E ARGAMASSA LTDA		PGTO NF 72076 SCHUMACHER AREIAS E ARGAMASSA LTDA	1287	R\$ 1.854,00	C
25/11/2020	794	SCHUMACHER AREIAS E ARGAMASSA LTDA		PGTO NF 72076 SCHUMACHER AREIAS E ARGAMASSA LTDA	1287	R\$ 1.854,00	D
25/11/2020	831	CONSTRUÇÃO OBRA SAINT ETIENNE RUA 15,64		VLR NF 72072 SCHUMACHER AREIAS E ARGAMASSA LTDA	1318	R\$ 6.263,12	C
25/11/2020	5	CAIXA GERAL		VLR NF 72072 SCHUMACHER AREIAS E ARGAMASSA LTDA	1319	R\$ 6.263,12	D
25/11/2020	794	SCHUMACHER AREIAS E ARGAMASSA LTDA		PGTO NF 72072 SCHUMACHER AREIAS E ARGAMASSA LTDA	1320	R\$ 6.263,12	C
25/11/2020	794	SCHUMACHER AREIAS E ARGAMASSA LTDA		PGTO NF 72072 SCHUMACHER AREIAS E ARGAMASSA LTDA	1320	R\$ 6.263,12	D
28/11/2020	711	VOTORANTIN CIMENTOS S.A		VLR NF 177578 VOTORANTIN CIMENTOS S.A	1007	R\$ 995,20	C
28/11/2020	639	MATERIAL APLICADO		VLR NF 177578 VOTORANTIN CIMENTOS S.A	1007	R\$ 995,20	D
28/11/2020	5	CAIXA GERAL		PGTO NF 177578 VOTORANTIN CIMENTOS S.A	1008	R\$ 995,20	C
28/11/2020	711	VOTORANTIN CIMENTOS S.A		PGTO NF 177578 VOTORANTIN CIMENTOS S.A	1008	R\$ 995,20	D
26/11/2020	749	OLIVEIRA & OLIVEIRA - COMUNICAÇÃO VISUAL LTDA		VLR NF 509 OLIVEIRA & OLIVEIRA - COMUNICAÇÃO VISUAL LTDA	1019	R\$ 270,00	C
28/11/2020	607	MATERIAL APLICADO		VLR NF 509 OLIVEIRA & OLIVEIRA - COMUNICAÇÃO VISUAL LTDA	1019	R\$ 270,00	D
26/11/2020	5	CAIXA GERAL		PGTO NF 509 OLIVEIRA & OLIVEIRA - COMUNICAÇÃO VISUAL LTDA	1020	R\$ 270,00	C
26/11/2020	749	OLIVEIRA & OLIVEIRA - COMUNICAÇÃO VISUAL LTDA		PGTO NF 509 OLIVEIRA & OLIVEIRA - COMUNICAÇÃO VISUAL LTDA	1020	R\$ 270,00	D
28/11/2020	749	OLIVEIRA & OLIVEIRA - COMUNICAÇÃO VISUAL LTDA		VLR NF 509 OLIVEIRA & OLIVEIRA - COMUNICAÇÃO VISUAL LTDA	1065	R\$ 270,00	C
26/11/2020	607	MATERIAL APLICADO		VLR NF 509 OLIVEIRA & OLIVEIRA - COMUNICAÇÃO VISUAL LTDA	1065	R\$ 270,00	D

Este relatório foi gerado pelo Sistema Público de Escrituração Digital - Sped

Versão 8.0.8 do Visualizador

Página 77 de 157

LIVRO DIÁRIO

Entidade: TFI ENGENHARIA LTDA

Período da Escrituração: 01/01/2020 a 31/12/2020

CNPJ: 27.723.924/0001-72

Número de Ordem do Livro: 5

Período Selecionado: 01 de Janeiro de 2020 a 31 de Dezembro de 2020

Data	Nº da Conta	Nome da Conta	Centro de Custo	Histórico	Nº do Lançamento	Valor	D/C
26/11/2020	5	CAIXA GERAL		PGTO NF 509 OLIVEIRA & OLIVEIRA - COMUNICAÇÃO VISUAL LTDA	1066	R\$ 270,00	C
26/11/2020	749	OLIVEIRA & OLIVEIRA - COMUNICAÇÃO VISUAL LTDA		PGTO NF 509 OLIVEIRA & OLIVEIRA - COMUNICAÇÃO VISUAL LTDA	1066	R\$ 270,00	D
26/11/2020	756	COMERCIAL IVAPORA LTDA		VLR NF 193154 COMERCIAL IVAPORA LTDA	1074	R\$ 2.036,25	C
26/11/2020	577	MATERIAL APLICADO		VLR NF 193154 COMERCIAL IVAPORA LTDA	1074	R\$ 2.036,25	D
26/11/2020	5	CAIXA GERAL		PGTO NF 193154 COMERCIAL IVAPORA LTDA	1075	R\$ 2.036,25	C
26/11/2020	756	COMERCIAL IVAPORA LTDA		PGTO NF 193154 COMERCIAL IVAPORA LTDA	1075	R\$ 2.036,25	D
26/11/2020	802	NILES MATERIAIS DE CONSTRUÇÃO EIRELI		VLR NF 956 NILES MATERIAIS DE CONSTRUÇÃO EIRELI	1256	R\$ 3.276,00	C
26/11/2020	629	MATERIAL APLICADO		VLR NF 956 NILES MATERIAIS DE CONSTRUÇÃO EIRELI	1256	R\$ 3.276,00	D
26/11/2020	5	CAIXA GERAL		PGTO NF 956 NILES MATERIAIS DE CONSTRUÇÃO EIRELI	1257	R\$ 3.276,00	C
26/11/2020	802	NILES MATERIAIS DE CONSTRUÇÃO EIRELI		PGTO NF 956 NILES MATERIAIS DE CONSTRUÇÃO EIRELI	1257	R\$ 3.276,00	D
26/11/2020	797	PLANALTO SUL ATACADO DE MATERIAIS PARA CONSTRUÇÃO LTDA		VLR NF 1087 PLANALTO SUL ATACADO DE MATERIAIS PARA CONSTRUÇÃO LTDA	1260	R\$ 1.609,58	C
26/11/2020	629	MATERIAL APLICADO		VLR NF 1087 PLANALTO SUL ATACADO DE MATERIAIS PARA CONSTRUÇÃO LTDA	1260	R\$ 1.609,58	D
26/11/2020	5	CAIXA GERAL		PGTO NF 1087 PLANALTO SUL ATACADO DE MATERIAIS PARA CONSTRUÇÃO LTDA	1261	R\$ 1.609,58	C
26/11/2020	797	PLANALTO SUL ATACADO DE MATERIAIS PARA CONSTRUÇÃO LTDA		PGTO NF 1087 PLANALTO SUL ATACADO DE MATERIAIS PARA CONSTRUÇÃO LTDA	1261	R\$ 1.609,58	D
26/11/2020	738	BALAROTI COM DE MATS DE CONSTRUÇÃO S.A		VLR NF 394658 BALAROTI COM DE MATS DE CONSTRUÇÃO S.A	1343	R\$ 472,51	C
26/11/2020	567	MATERIAL APLICADO		VLR NF 394658 BALAROTI COM DE MATS DE CONSTRUÇÃO S.A	1343	R\$ 472,51	D
26/11/2020	5	CAIXA GERAL		PGTO NF 394658 BALAROTI COM DE MATS DE CONSTRUÇÃO S.A	1344	R\$ 472,51	C
26/11/2020	738	BALAROTI COM DE MATS DE CONSTRUÇÃO S.A		PGTO NF 394658 BALAROTI COM DE MATS DE CONSTRUÇÃO S.A	1344	R\$ 472,51	D
27/11/2020	5	CAIXA GERAL		AQUISIÇÃO DOS LOTES 08 E 10 DA QUADRA 31, DO LOTEAMENTO SAINT ETIENNE, COMARCA DE MATINHOS-PR, DE PROPRIEDADE DE EPIPHANIA THERESA	22	R\$ 50.000,00	C

Este relatório foi gerado pelo Sistema Público de Escrituração Digital - Sped

Versão 8.0.8 do Visualizador

Página 78 de 157

LIVRO DIÁRIO

Entidade: TFI ENGENHARIA LTDA

Período da Escrituração: 01/01/2020 a 31/12/2020

CNPJ: 27.723.924/0001-72

Número de Ordem do Livro: 5

Período Selecionado: 01 de Janeiro de 2020 a 31 de Dezembro de 2020

Data	Nº da Conta	Nome da Conta	Centro de Custo	Histórico	Nº do Lançamento	Valor	D/C
27/11/2020	55	TERRENOS		GARAVELLO SCHORR E SEU ESPOSO NESTA DATA AQUISIÇÃO DOS LOTES 08 E 10 DA QUADRA 31, DO LOTEAMENTO SAINT ETIENNE, COMARCA DE MATINHOS-PR, DE PROPRIEDADE DE EPIPHANIA THERESA GARAVELLO SCHORR E SEU ESPOSO NESTA DATA	22	R\$ 50.000,00	D
27/11/2020	726	ELETROBIT COMERCIO DE MATERIAIS ELETR LTDA		VLR NF 90337 ELETROBIT COMERCIO DE MATERIAIS ELET LTDA	1000	R\$ 503,81	C
27/11/2020	567	MATERIAL APLICADO		VLR NF 90337 ELETROBIT COMERCIO DE MATERIAIS ELET LTDA	1009	R\$ 503,81	D
27/11/2020	5	CAIXA GERAL		PGTO NF 90337 ELETROBIT COMERCIO DE MATERIAIS ELET LTDA	1010	R\$ 503,81	C
27/11/2020	726	ELETROBIT COMERCIO DE MATERIAIS ELETR LTDA		PGTO NF 90337 ELETROBIT COMERCIO DE MATERIAIS ELET LTDA	1010	R\$ 503,81	D
27/11/2020	747	MARILEIA MADALENA PRESTES & CIA LTDA		VLR NF 401 MARILEIA MADALENA PRESTES & CIA LTDA	1013	R\$ 7.200,00	C
27/11/2020	649	MATERIAL APLICADO		VLR NF 401 MARILEIA MADALENA PRESTES & CIA LTDA	1013	R\$ 7.200,00	D
27/11/2020	5	CAIXA GERAL		PGTO NF 401 MARILEIA MADALENA PRESTES & CIA LTDA	1014	R\$ 7.200,00	C
27/11/2020	747	MARILEIA MADALENA PRESTES & CIA LTDA		PGTO NF 401 MARILEIA MADALENA PRESTES & CIA LTDA	1014	R\$ 7.200,00	D
27/11/2020	753	ACD COMERCIO DE FERRAGENS E FERRAMENTAS LTDA		VLR NF 20205 ACD COMERCIO DE FERRAGENS E FERRAMENTAS LTDA	1043	R\$ 524,90	C
27/11/2020	567	MATERIAL APLICADO		VLR NF 20205 ACD COMERCIO DE FERRAGENS E FERRAMENTAS LTDA	1043	R\$ 524,90	D
27/11/2020	5	CAIXA GERAL		PGTO NF 20205 ACD COMERCIO DE FERRAGENS E FERRAMENTAS LTDA	1044	R\$ 524,90	C
27/11/2020	753	ACD COMERCIO DE FERRAGENS E FERRAMENTAS LTDA		PGTO NF 20205 ACD COMERCIO DE FERRAGENS E FERRAMENTAS LTDA	1044	R\$ 524,90	D
27/11/2020	766	COMERCIAL IVAPORA LTDA		VLR NF 193231 COMERCIAL IVAPORA LTDA	1082	R\$ 720,00	C
27/11/2020	577	MATERIAL APLICADO		VLR NF 193231 COMERCIAL IVAPORA LTDA	1082	R\$ 720,00	D
27/11/2020	5	CAIXA GERAL		PGTO NF 193231 COMERCIAL IVAPORA LTDA	1083	R\$ 720,00	C
27/11/2020	756	COMERCIAL IVAPORA LTDA		PGTO NF 193231 COMERCIAL IVAPORA LTDA	1083	R\$ 720,00	D
27/11/2020	738	BALAROTI COM DE MATS		VLR NF 528220 BALAROTI COM DE MATS	1103	R\$ 430,00	C

Este relatório foi gerado pelo Sistema Público de Escrituração Digital - Sped

Versão 8.0.8 do Visualizador

Página 79 de 157



LIVRO DIÁRIO

Entidade: TFI ENGENHARIA LTDA

Período da Escrituração: 01/01/2020 a 31/12/2020

CNPJ: 27.723.924/0001-72

Número de Ordem do Livro: 5

Período Selecionado: 01 de Janeiro de 2020 a 31 de Dezembro de 2020

Data	Nº da Conta	Nome da Conta	Centro de Custo	Histórico	Nº do Lançamento	Valor	D/C
		DE CONSTRUÇÃO S A		DE CONSTRUÇÃO S A			
27/11/2020	557	MATERIAL APLICADO		VLR NF 528220 BALAROTI COM DE MATS DE CONSTRUÇÃO S A	1103	R\$ 430,00	D
27/11/2020	5	CAIXA GERAL		PGTO NF 528220 BALAROTI COM DE MATS DE CONSTRUÇÃO S A	1105	R\$ 430,00	C
27/11/2020	738	BALAROTI COM DE MATS DE CONSTRUÇÃO S A		PGTO NF 528220 BALAROTI COM DE MATS DE CONSTRUÇÃO S A	1105	R\$ 430,00	D
27/11/2020	738	BALAROTI COM DE MATS DE CONSTRUÇÃO S A		VLR NF 317435 BALAROTI COM DE MATS DE CONSTRUÇÃO S A	1112	R\$ 7.767,69	C
27/11/2020	629	MATERIAL APLICADO		VLR NF 317435 BALAROTI COM DE MATS DE CONSTRUÇÃO S A	1112	R\$ 7.767,69	D
27/11/2020	5	CAIXA GERAL		PGTO NF 317435 BALAROTI COM DE MATS DE CONSTRUÇÃO S A	1113	R\$ 7.767,69	C
27/11/2020	738	BALAROTI COM DE MATS DE CONSTRUÇÃO S A		PGTO NF 317435 BALAROTI COM DE MATS DE CONSTRUÇÃO S A	1113	R\$ 7.767,69	D
30/11/2020	38	INSS A COMPENSAR		COMPENSAÇÃO DE INSS NO MÊS 11/2020	462	R\$ 40,65	C
30/11/2020	191	INSS A RECOLHER		COMPENSAÇÃO DE INSS NO MÊS 11/2020	462	R\$ 40,65	D
30/11/2020	187	SALÁRIOS E ORDENADOS A PAGAR		REFERENTE FOLHA DE PAGAMENTO DO MÊS 11/2020	463	R\$ 138,38	C
30/11/2020	568	SALÁRIOS E ORDENADOS		REFERENTE FOLHA DE PAGAMENTO DO MÊS 11/2020	463	R\$ 138,38	D
30/11/2020	563	VALE TRANSPORTE		REF. A VALE TRANSPORTE DO MÊS 11/2020	464	R\$ 8,30	C
30/11/2020	187	SALÁRIOS E ORDENADOS A PAGAR		REF. A VALE TRANSPORTE DO MÊS 11/2020	464	R\$ 8,30	D
30/11/2020	191	INSS A RECOLHER		INSS A RECOLHER DO MÊS 11/2020	465	R\$ 10,89	C
30/11/2020	187	SALÁRIOS E ORDENADOS A PAGAR		INSS A RECOLHER DO MÊS 11/2020	465	R\$ 10,89	D
30/11/2020	192	FGTS A RECOLHER		FGTS A RECOLHER DO MÊS 11/2020	466	R\$ 11,07	C
30/11/2020	562	FGTS		FGTS A RECOLHER DO MÊS 11/2020	466	R\$ 11,07	D
30/11/2020	187	SALÁRIOS E ORDENADOS A PAGAR		REF VALE COMPRAS DO MÊS 11/2020	467	R\$ 528,40	C
30/11/2020	564	VALE COMPRAS		REF VALE COMPRAS DO MÊS 11/2020	467	R\$ 528,40	D
30/11/2020	191	INSS A RECOLHER		INSS A RECOLHER DO MÊS 11/2020	468	R\$ 37,79	C
30/11/2020	561	INSS		INSS A RECOLHER DO MÊS 11/2020	468	R\$ 37,79	D
30/11/2020	194	PROVISÕES PARA FÉRIAS		PROVISÃO DE FÉRIAS DO MÊS 11/2020	469	R\$ 163,76	C
30/11/2020	559	FÉRIAS		PROVISÃO DE FÉRIAS DO MÊS 11/2020	469	R\$ 163,76	D

Este relatório foi gerado pelo Sistema Público de Escrituração Digital - Sped

Versão 8.0.8 do Visualizador

Página 80 de 157

LIVRO DIÁRIO

Entidade: TFI ENGENHARIA LTDA

Período da Escrituração: 01/01/2020 a 31/12/2020

CNPJ: 27.723.924/0001-72

Número de Ordem do Livro: 5

Período Selecionado: 01 de Janeiro de 2020 a 31 de Dezembro de 2020

Data	Nº da Conta	Nome da Conta	Centro de Custo	Histórico	Nº do Lançamento	Valor	D/C
30/11/2020	198	INSS SOBRE PROVISÕES PARA FÉRIAS		PROVISÃO INSS SOBRE FÉRIAS DO MÊS 11/2020	470	R\$ 42,00	C
30/11/2020	336	INSS		PROVISÃO INSS SOBRE FÉRIAS DO MÊS 11/2020	470	R\$ 42,00	D
30/11/2020	193	FGTS SOBRE PROVISÕES PARA FÉRIAS		PROVISÃO FGTS SOBRE FÉRIAS DO MÊS 11/2020	471	R\$ 12,30	C
30/11/2020	337	FGTS		PROVISÃO FGTS SOBRE FÉRIAS DO MÊS 11/2020	471	R\$ 12,30	D
30/11/2020	195	PROVISÕES PARA 13º SALÁRIO		PROVISÃO DE 13º SALÁRIO DO MÊS 11/2020	472	R\$ 115,32	C
30/11/2020	560	13º SALÁRIO		PROVISÃO DE 13º SALÁRIO DO MÊS 11/2020	472	R\$ 115,32	D
30/11/2020	197	INSS SOBRE PROVISÕES PARA 13º SALÁRIO		PROVISÃO INSS SOBRE 13º SALÁRIO DO MÊS 11/2020	473	R\$ 31,47	C
30/11/2020	561	INSS		PROVISÃO INSS SOBRE 13º SALÁRIO DO MÊS 11/2020	473	R\$ 31,47	D
30/11/2020	198	FGTS SOBRE PROVISÕES PARA 13º SALÁRIO		PROVISÃO FGTS SOBRE 13º SALÁRIO DO MÊS 11/2020	474	R\$ 9,23	C
30/11/2020	562	FGTS		PROVISÃO FGTS SOBRE 13º SALÁRIO DO MÊS 11/2020	474	R\$ 9,23	D
30/11/2020	5	CAIXA GERAL		REF. A ADIANTAMENTO DE 13º SALÁRIO DO MÊS 11/2020	475	R\$ 1.374,27	C
30/11/2020	26	ADIANTAMENTO DE 13º SALÁRIO		REF. A ADIANTAMENTO DE 13º SALÁRIO DO MÊS 11/2020	475	R\$ 1.374,27	D
30/11/2020	192	FGTS A RECOLHER		FGTS A RECOLHER DO MÊS 11/2020	476	R\$ 109,92	C
30/11/2020	199	FGTS SOBRE PROVISÕES PARA 13º SALÁRIO		FGTS A RECOLHER DO MÊS 11/2020	476	R\$ 109,92	D
30/11/2020	187	SALÁRIOS E ORDENADOS A PAGAR		REFERENTE FOLHA DE PAGAMENTO DO MÊS 11/2020	477	R\$ 7.884,59	C
30/11/2020	831	CONSTRUÇÃO OBRA SAINT ETIENNE RUA 15,64		REFERENTE FOLHA DE PAGAMENTO DO MÊS 11/2020	477	R\$ 7.884,59	D
30/11/2020	831	CONSTRUÇÃO OBRA SAINT ETIENNE RUA 15,64		REF. DESCONTOS DE FOLHA DO MÊS 11/2020	478	R\$ 3.009,95	C
30/11/2020	187	SALÁRIOS E ORDENADOS A PAGAR		REF. DESCONTOS DE FOLHA DO MÊS 11/2020	478	R\$ 3.009,95	D
30/11/2020	831	CONSTRUÇÃO OBRA SAINT ETIENNE RUA 15,64		REF. A VALE TRANSPORTE DO MÊS 11/2020	479	R\$ 251,17	C
30/11/2020	187	SALÁRIOS E ORDENADOS A PAGAR		REF. A VALE TRANSPORTE DO MÊS 11/2020	479	R\$ 251,17	D
30/11/2020	191	INSS A RECOLHER		INSS A RECOLHER DO MÊS 11/2020	480	R\$ 378,37	C
30/11/2020	187	SALÁRIOS E ORDENADOS		INSS A RECOLHER DO MÊS 11/2020	480	R\$ 378,37	D

Este relatório foi gerado pelo Sistema Público de Escrituração Digital - Sped

Versão 8.0.8 do Visualizador

Página 81 de 157



Handwritten signatures and initials in blue ink, including a large signature on the right side of the page.

LIVRO DIÁRIO

Entidade: TFI ENGENHARIA LTDA

Período da Escrituração: 01/01/2020 a 31/12/2020

CNPJ: 27.723.924/0001-72

Número de Ordem do Livro: 5

Período Selecionado: 01 de Janeiro de 2020 a 31 de Dezembro de 2020

Data	Nº da Conta	Nome da Conta	Centro de Custo	Histórico	Nº do Lançamento	Valor	D/C
		A PAGAR					
30/11/2020	192	FGTS A RECOLHER		FGTS A RECOLHER DO MÊS 11/2020	481	R\$ 389,04	C
30/11/2020	831	CONSTRUÇÃO OBRA SAINT ETIENNE RUA 15.64		FGTS A RECOLHER DO MÊS 11/2020	481	R\$ 389,04	D
30/11/2020	187	SALÁRIOS E ORDENADOS A PAGAR		REF VALE COMPRAS DO MÊS 11/2020	482	R\$ 1.604,30	C
30/11/2020	831	CONSTRUÇÃO OBRA SAINT ETIENNE RUA 15.64		REF VALE COMPRAS DO MÊS 11/2020	482	R\$ 1.604,30	D
30/11/2020	191	INSS A RECOLHER		INSS A RECOLHER DO MÊS 11/2020	483	R\$ 1.330,74	C
30/11/2020	831	CONSTRUÇÃO OBRA SAINT ETIENNE RUA 15.64		INSS A RECOLHER DO MÊS 11/2020	483	R\$ 1.330,74	D
30/11/2020	194	PROVISÕES PARA FÉRIAS		PROVISÃO DE FÉRIAS DO MÊS 11/2020	484	R\$ 320,47	C
30/11/2020	336	FÉRIAS		PROVISÃO DE FÉRIAS DO MÊS 11/2020	484	R\$ 320,47	D
30/11/2020	196	INSS SOBRE PROVISÕES PARA FÉRIAS		PROVISÃO INSS SOBRE FÉRIAS DO MÊS 11/2020	485	R\$ 87,40	C
30/11/2020	335	INSS		PROVISÃO INSS SOBRE FÉRIAS DO MÊS 11/2020	485	R\$ 87,40	D
30/11/2020	198	FGTS SOBRE PROVISÕES PARA FÉRIAS		PROVISÃO FGTS SOBRE FÉRIAS DO MÊS 11/2020	486	R\$ 25,63	C
30/11/2020	337	FGTS		PROVISÃO FGTS SOBRE FÉRIAS DO MÊS 11/2020	486	R\$ 25,63	D
30/11/2020	335	FÉRIAS		ESTORNO PROVISÃO DE FÉRIAS DO MÊS	487	R\$ 123,00	C
30/11/2020	194	PROVISÕES PARA FÉRIAS		ESTORNO PROVISÃO DE FÉRIAS DO MÊS	487	R\$ 123,00	D
30/11/2020	336	INSS		ESTORNO PROVISÃO INSS SOBRE FÉRIAS DO MÊS	488	R\$ 33,60	C
30/11/2020	196	INSS SOBRE PROVISÕES PARA FÉRIAS		ESTORNO PROVISÃO INSS SOBRE FÉRIAS DO MÊS	488	R\$ 33,60	D
30/11/2020	337	FGTS		ESTORNO PROVISÃO FGTS SOBRE FÉRIAS DO MÊS	489	R\$ 9,84	C
30/11/2020	198	FGTS SOBRE PROVISÕES PARA FÉRIAS		ESTORNO PROVISÃO FGTS SOBRE FÉRIAS DO MÊS	489	R\$ 9,84	D
30/11/2020	195	PROVISÕES PARA 13º SALÁRIO		PROVISÃO DE 13º SALÁRIO DO MÊS 11/2020	490	R\$ 470,98	C
30/11/2020	334	13º SALÁRIO		PROVISÃO DE 13º SALÁRIO DO MÊS 11/2020	490	R\$ 470,98	D
30/11/2020	197	INSS SOBRE PROVISÕES PARA 13º SALÁRIO		PROVISÃO INSS SOBRE 13º SALÁRIO DO MÊS 11/2020	491	R\$ 128,58	C
30/11/2020	336	INSS		PROVISÃO INSS SOBRE 13º SALÁRIO DO MÊS 11/2020	491	R\$ 128,58	D

Este relatório foi gerado pelo Sistema Público de Escrituração Digital - Sped

Versão 8.0.8 do Visualizador

Página 82 de 157

LIVRO DIÁRIO

Entidade: TFI ENGENHARIA LTDA

Período da Escrituração: 01/01/2020 a 31/12/2020

CNPJ: 27.723.924/0001-72

Número de Ordem do Livro: 5

Período Selecionado: 01 de Janeiro de 2020 a 31 de Dezembro de 2020

Data	Nº da Conta	Nome da Conta	Centro de Custo	Histórico	Nº do Lançamento	Valor	D/C
30/11/2020	199	FGTS SOBRE PROVISÕES PARA 13º SALÁRIO		PROVISÃO FGTS SOBRE 13º SALÁRIO DO MÊS 11/2020	492	R\$ 37,67	C
30/11/2020	337	FGTS		PROVISÃO FGTS SOBRE 13º SALÁRIO DO MÊS 11/2020	492	R\$ 37,67	D
30/11/2020	187	SALÁRIOS E ORDENADOS A PAGAR		REFERENTE FOLHA DE PAGAMENTO DO MÊS 11/2020	493	R\$ 522,72	C
30/11/2020	650	SALÁRIOS E ORDENADOS		REFERENTE FOLHA DE PAGAMENTO DO MÊS 11/2020	493	R\$ 522,72	D
30/11/2020	650	SALÁRIOS E ORDENADOS		REF. DESCONTOS DE FOLHA DO MÊS 11/2020	494	R\$ 281,33	C
30/11/2020	187	SALÁRIOS E ORDENADOS A PAGAR		REF. DESCONTOS DE FOLHA DO MÊS 11/2020	494	R\$ 281,33	D
30/11/2020	191	INSS A RECOLHER		INSS A RECOLHER DO MÊS 11/2020	495	R\$ 19,60	C
30/11/2020	187	SALÁRIOS E ORDENADOS A PAGAR		INSS A RECOLHER DO MÊS 11/2020	495	R\$ 19,60	D
30/11/2020	192	FGTS A RECOLHER		FGTS A RECOLHER DO MÊS 11/2020	496	R\$ 29,91	C
30/11/2020	854	FGTS		FGTS A RECOLHER DO MÊS 11/2020	496	R\$ 29,91	D
30/11/2020	187	SALÁRIOS E ORDENADOS A PAGAR		REF VALE COMPRAS DO MÊS 11/2020	497	R\$ 88,46	C
30/11/2020	656	VALE COMPRAS		REF VALE COMPRAS DO MÊS 11/2020	497	R\$ 88,46	D
30/11/2020	191	INSS A RECOLHER		INSS A RECOLHER DO MÊS 11/2020	498	R\$ 71,36	C
30/11/2020	853	INSS		INSS A RECOLHER DO MÊS 11/2020	498	R\$ 71,36	D
30/11/2020	5	CAIXA GERAL		REF. A ADIANTAMENTO DE 13º SALÁRIO DO MÊS 11/2020	499	R\$ 880,02	C
30/11/2020	26	ADIANTAMENTO DE 13º SALÁRIO		REF. A ADIANTAMENTO DE 13º SALÁRIO DO MÊS 11/2020	499	R\$ 880,02	D
30/11/2020	192	FGTS A RECOLHER		FGTS A RECOLHER DO MÊS 11/2020	500	R\$ 68,79	C
30/11/2020	199	FGTS SOBRE PROVISÕES PARA 13º SALÁRIO		FGTS A RECOLHER DO MÊS 11/2020	500	R\$ 68,79	D
30/11/2020	187	SALÁRIOS E ORDENADOS A PAGAR		REFERENTE FOLHA DE PAGAMENTO DO MÊS 11/2020	501	R\$ 3.206,62	C
30/11/2020	568	SALÁRIOS E ORDENADOS		REFERENTE FOLHA DE PAGAMENTO DO MÊS 11/2020	501	R\$ 3.206,62	D
30/11/2020	568	SALÁRIOS E ORDENADOS		REF. DESCONTOS DE FOLHA DO MÊS 11/2020	502	R\$ 1.306,83	C
30/11/2020	187	SALÁRIOS E ORDENADOS A PAGAR		REF. DESCONTOS DE FOLHA DO MÊS 11/2020	502	R\$ 1.306,83	D
30/11/2020	573	VALE TRANSPORTE		REF. A VALE TRANSPORTE DO MÊS 11/2020	503	R\$ 74,69	C

Este relatório foi gerado pelo Sistema Público de Escrituração Digital - Sped

Versão 8.0.8 do Visualizador

Página 83 de 157



Handwritten signature in blue ink.

Handwritten signature in blue ink.

Handwritten signature in blue ink.

LIVRO DIÁRIO

Entidade: TFI ENGENHARIA LTDA

Período da Escrituração: 01/01/2020 a 31/12/2020

CNPJ: 27.723.924/0001-72

Número de Ordem do Livro: 5

Período Selecionado: 01 de Janeiro de 2020 a 31 de Dezembro de 2020

Data	Nº da Conta	Nome da Conta	Centro de Custo	Histórico	Nº do Lançamento	Valor	D/C
30/11/2020	187	SALÁRIOS E ORDENADOS A PAGAR		REF. A VALE TRANSPORTE DO MÊS 11/2020	503	R\$ 74,69	D
30/11/2020	191	INSS A RECOLHER		INSS A RECOLHER DO MÊS 11/2020	504	R\$ 146,97	C
30/11/2020	187	SALÁRIOS E ORDENADOS A PAGAR		INSS A RECOLHER DO MÊS 11/2020	504	R\$ 146,97	D
30/11/2020	192	FGTS A RECOLHER		FGTS A RECOLHER DO MÊS 11/2020	505	R\$ 151,89	C
30/11/2020	572	FGTS		FGTS A RECOLHER DO MÊS 11/2020	505	R\$ 151,89	D
30/11/2020	187	SALÁRIOS E ORDENADOS A PAGAR		REF VALE COMPRAS DO MÊS 11/2020	506	R\$ 259,31	C
30/11/2020	574	VALE COMPRAS		REF VALE COMPRAS DO MÊS 11/2020	506	R\$ 259,31	D
30/11/2020	191	INSS A RECOLHER		INSS A RECOLHER DO MÊS 11/2020	507	R\$ 518,35	C
30/11/2020	571	INSS		INSS A RECOLHER DO MÊS 11/2020	507	R\$ 518,35	D
30/11/2020	559	FÉRIAS		ESTORNO PROVISÃO DE FÉRIAS DO MÊS	508	R\$ 43,56	C
30/11/2020	194	PROVISÕES PARA FÉRIAS		ESTORNO PROVISÃO DE FÉRIAS DO MÊS	508	R\$ 43,56	D
30/11/2020	571	INSS		ESTORNO PROVISÃO INSS SOBRE FÉRIAS DO MÊS	509	R\$ 11,01	C
30/11/2020	195	INSS SOBRE PROVISÕES PARA FÉRIAS		ESTORNO PROVISÃO INSS SOBRE FÉRIAS DO MÊS	509	R\$ 11,01	D
30/11/2020	572	FGTS		ESTORNO PROVISÃO FGTS SOBRE FÉRIAS DO MÊS	510	R\$ 3,49	C
30/11/2020	198	FGTS SOBRE PROVISÕES PARA FÉRIAS		ESTORNO PROVISÃO FGTS SOBRE FÉRIAS DO MÊS	510	R\$ 3,49	D
30/11/2020	195	PROVISÕES PARA 13º SALÁRIO		PROVISÃO DE 13º SALÁRIO DO MÊS 11/2020	511	R\$ 163,35	C
30/11/2020	570	13º SALÁRIO		PROVISÃO DE 13º SALÁRIO DO MÊS 11/2020	511	R\$ 163,35	D
30/11/2020	197	INSS SOBRE PROVISÕES PARA 13º SALÁRIO		PROVISÃO INSS SOBRE 13º SALÁRIO DO MÊS 11/2020	512	R\$ 44,59	C
30/11/2020	571	INSS		PROVISÃO INSS SOBRE 13º SALÁRIO DO MÊS 11/2020	512	R\$ 44,59	D
30/11/2020	199	FGTS SOBRE PROVISÕES PARA 13º SALÁRIO		PROVISÃO FGTS SOBRE 13º SALÁRIO DO MÊS 11/2020	513	R\$ 13,06	C
30/11/2020	572	FGTS		PROVISÃO FGTS SOBRE 13º SALÁRIO DO MÊS 11/2020	513	R\$ 13,06	D
30/11/2020	5	CAIXA GERAL		REF. A ADIANTAMENTO DE 13º SALÁRIO DO MÊS 11/2020	514	R\$ 654,38	C
30/11/2020	26	ADIANTAMENTO DE 13º SALÁRIO		REF. A ADIANTAMENTO DE 13º SALÁRIO DO MÊS 11/2020	514	R\$ 654,38	D

Este relatório foi gerado pelo Sistema Público de Escrituração Digital - Sped

Versão 8.0.8 do Visualizador

Página 84 de 157



LIVRO DIÁRIO

Entidade: TFI ENGENHARIA LTDA

Período da Escrituração: 01/01/2020 a 31/12/2020

CNPJ: 27.723.924/0001-72

Número de Ordem do Livro: 5

Período Selecionado: 01 de Janeiro de 2020 a 31 de Dezembro de 2020

Data	Nº da Conta	Nome da Conta	Centro de Custo	Histórico	Nº do Lançamento	Valor	D/C
30/11/2020	192	FGTS A RECOLHER		FGTS A RECOLHER DO MÊS 11/2020	515	R\$ 52,32	C
30/11/2020	199	FGTS SOBRE PROVISÕES PARA 13º SALÁRIO		FGTS A RECOLHER DO MÊS 11/2020	515	R\$ 52,32	D
30/11/2020	187	SALÁRIOS E ORDENADOS A PAGAR		REFERENTE FOLHA DE PAGAMENTO DO MÊS 11/2020	516	R\$ 6.061,36	C
30/11/2020	578	SALÁRIOS E ORDENADOS		REFERENTE FOLHA DE PAGAMENTO DO MÊS 11/2020	516	R\$ 6.061,36	D
30/11/2020	578	SALÁRIOS E ORDENADOS		REF. DESCONTOS DE FOLHA DO MÊS 11/2020	517	R\$ 3.901,29	C
30/11/2020	187	SALÁRIOS E ORDENADOS A PAGAR		REF. DESCONTOS DE FOLHA DO MÊS 11/2020	517	R\$ 3.901,29	D
30/11/2020	191	INSS A RECOLHER		INSS A RECOLHER DO MÊS 11/2020	518	R\$ 161,99	C
30/11/2020	187	SALÁRIOS E ORDENADOS A PAGAR		INSS A RECOLHER DO MÊS 11/2020	518	R\$ 161,99	D
30/11/2020	192	FGTS A RECOLHER		FGTS A RECOLHER DO MÊS 11/2020	519	R\$ 172,60	C
30/11/2020	582	FGTS		FGTS A RECOLHER DO MÊS 11/2020	519	R\$ 172,60	D
30/11/2020	187	SALÁRIOS E ORDENADOS A PAGAR		REFERENTE FOLHA DE PAGAMENTO DO MÊS 11/2020	520	R\$ 1.243,91	C
30/11/2020	578	SALÁRIOS E ORDENADOS		REFERENTE FOLHA DE PAGAMENTO DO MÊS 11/2020	520	R\$ 1.243,91	D
30/11/2020	578	SALÁRIOS E ORDENADOS		REF. DESCONTOS DE FOLHA DO MÊS 11/2020	521	R\$ 1.339,41	C
30/11/2020	187	SALÁRIOS E ORDENADOS A PAGAR		REF. DESCONTOS DE FOLHA DO MÊS 11/2020	521	R\$ 1.339,41	D
30/11/2020	191	INSS A RECOLHER		INSS A RECOLHER DO MÊS 11/2020	522	R\$ 29,40	C
30/11/2020	187	SALÁRIOS E ORDENADOS A PAGAR		INSS A RECOLHER DO MÊS 11/2020	522	R\$ 29,40	D
30/11/2020	192	FGTS A RECOLHER		FGTS A RECOLHER DO MÊS 11/2020	523	R\$ 31,36	C
30/11/2020	582	FGTS		FGTS A RECOLHER DO MÊS 11/2020	523	R\$ 31,36	D
30/11/2020	187	SALÁRIOS E ORDENADOS A PAGAR		REF VALE COMPRAS DO MÊS 11/2020	524	R\$ 124,00	C
30/11/2020	584	VALE COMPRAS		REF VALE COMPRAS DO MÊS 11/2020	524	R\$ 124,00	D
30/11/2020	187	SALÁRIOS E ORDENADOS A PAGAR		REF VALE COMPRAS DO MÊS 11/2020	525	R\$ 797,18	C
30/11/2020	584	VALE COMPRAS		REF VALE COMPRAS DO MÊS 11/2020	525	R\$ 797,18	D
30/11/2020	191	INSS A RECOLHER		INSS A RECOLHER DO MÊS 11/2020	526	R\$ 696,70	C
30/11/2020	581	INSS		INSS A RECOLHER DO MÊS 11/2020	526	R\$ 696,70	D

Este relatório foi gerado pelo Sistema Público de Escrituração Digital - Sped

Versão 8.0.8 do Visualizador

Página 85 de 157

LIVRO DIÁRIO

Entidade: TFI ENGENHARIA LTDA

Período da Escrituração: 01/01/2020 a 31/12/2020

CNPJ: 27.723.924/0001-72

Número de Ordem do Livro: 5

Período Selecionado: 01 de Janeiro de 2020 a 31 de Dezembro de 2020

Data	Nº da Conta	Nome da Conta	Centro de Custo	Histórico	Nº do Lançamento	Valor	D/C
30/11/2020	194	PROVISÕES PARA FÉRIAS		PROVISÃO DE FÉRIAS DO MÊS 11/2020	527	R\$ 641,36	C
30/11/2020	570	FÉRIAS		PROVISÃO DE FÉRIAS DO MÊS 11/2020	527	R\$ 641,36	D
30/11/2020	196	INSS SOBRE PROVISÕES PARA FÉRIAS		PROVISÃO INSS SOBRE FÉRIAS DO MÊS 11/2020	528	R\$ 175,13	C
30/11/2020	581	INSS		PROVISÃO INSS SOBRE FÉRIAS DO MÊS 11/2020	528	R\$ 175,13	D
30/11/2020	198	FGTS SOBRE PROVISÕES PARA FÉRIAS		PROVISÃO FGTS SOBRE FÉRIAS DO MÊS 11/2020	529	R\$ 51,29	C
30/11/2020	582	FGTS		PROVISÃO FGTS SOBRE FÉRIAS DO MÊS 11/2020	529	R\$ 51,29	D
30/11/2020	195	PROVISÕES PARA 13º SALÁRIO		PROVISÃO DE 13º SALÁRIO DO MÊS 11/2020	530	R\$ 327,68	C
30/11/2020	580	13º SALÁRIO		PROVISÃO DE 13º SALÁRIO DO MÊS 11/2020	530	R\$ 327,68	D
30/11/2020	197	INSS SOBRE PROVISÕES PARA 13º SALÁRIO		PROVISÃO INSS SOBRE 13º SALÁRIO DO MÊS 11/2020	531	R\$ 80,44	C
30/11/2020	581	INSS		PROVISÃO INSS SOBRE 13º SALÁRIO DO MÊS 11/2020	531	R\$ 80,44	D
30/11/2020	199	FGTS SOBRE PROVISÕES PARA 13º SALÁRIO		PROVISÃO FGTS SOBRE 13º SALÁRIO DO MÊS 11/2020	532	R\$ 26,20	C
30/11/2020	582	FGTS		PROVISÃO FGTS SOBRE 13º SALÁRIO DO MÊS 11/2020	532	R\$ 26,20	D
30/11/2020	187	SALÁRIOS E ORDENADOS A PAGAR		REFERENTE FOLHA DE PAGAMENTO DO MÊS 11/2020	533	R\$ 457,38	C
30/11/2020	588	SALÁRIOS E ORDENADOS		REFERENTE FOLHA DE PAGAMENTO DO MÊS 11/2020	533	R\$ 457,38	D
30/11/2020	588	SALÁRIOS E ORDENADOS		REF. DESCONTOS DE FOLHA DO MÊS 11/2020	534	R\$ 326,73	C
30/11/2020	187	SALÁRIOS E ORDENADOS A PAGAR		REF. DESCONTOS DE FOLHA DO MÊS 11/2020	534	R\$ 326,73	D
30/11/2020	191	INSS A RECOLHER		INSS A RECOLHER DO MÊS 11/2020	535	R\$ 9,79	C
30/11/2020	187	SALÁRIOS E ORDENADOS A PAGAR		INSS A RECOLHER DO MÊS 11/2020	535	R\$ 9,79	D
30/11/2020	192	FGTS A RECOLHER		FGTS A RECOLHER DO MÊS 11/2020	536	R\$ 10,45	C
30/11/2020	592	FGTS		FGTS A RECOLHER DO MÊS 11/2020	536	R\$ 10,45	D
30/11/2020	187	SALÁRIOS E ORDENADOS A PAGAR		REF VALE COMPRAS DO MÊS 11/2020	537	R\$ 67,24	C
30/11/2020	594	VALE COMPRAS		REF VALE COMPRAS DO MÊS 11/2020	537	R\$ 67,24	D
30/11/2020	191	INSS A RECOLHER		INSS A RECOLHER DO MÊS 11/2020	538	R\$ 35,67	C

Este relatório foi gerado pelo Sistema Público de Escrituração Digital - Sped

Versão 8.0.8 do Visualizador

Página 86 de 157

LIVRO DIÁRIO

Entidade: TFI ENGENHARIA LTDA

Período da Escrituração: 01/01/2020 a 31/12/2020

CNPJ: 27.723.924/0001-72

Número de Ordem do Livro: 5

Período Selecionado: 01 de Janeiro de 2020 a 31 de Dezembro de 2020

Data	Nº da Conta	Nome da Conta	Centro de Custo	Histórico	Nº do Lançamento	Valor	D/C
30/11/2020	591	INSS		INSS A RECOLHER DO MÊS 11/2020	538	R\$ 35,67	D
30/11/2020	5	CAIXA GERAL		REF. A ADIANTAMENTO DE 13º SALÁRIO DO MÊS 11/2020	539	R\$ 418,01	C
30/11/2020	26	ADIANTAMENTO DE 13º SALÁRIO		REF. A ADIANTAMENTO DE 13º SALÁRIO DO MÊS 11/2020	539	R\$ 418,01	D
30/11/2020	192	FGTS A RECOLHER		FGTS A RECOLHER DO MÊS 11/2020	540	R\$ 33,43	C
30/11/2020	199	FGTS SOBRE PROVISÕES PARA 13º SALÁRIO		FGTS A RECOLHER DO MÊS 11/2020	540	R\$ 33,43	D
30/11/2020	187	SALÁRIOS E ORDENADOS A PAGAR		REFERENTE FOLHA DE PAGAMENTO DO MÊS 11/2020	541	R\$ 3.344,00	C
30/11/2020	588	SALÁRIOS E ORDENADOS		REFERENTE FOLHA DE PAGAMENTO DO MÊS 11/2020	541	R\$ 3.344,00	D
30/11/2020	598	SALÁRIOS E ORDENADOS		REF. DESCONTOS DE FOLHA DO MÊS 11/2020	542	R\$ 2.563,78	C
30/11/2020	187	SALÁRIOS E ORDENADOS A PAGAR		REF. DESCONTOS DE FOLHA DO MÊS 11/2020	542	R\$ 2.563,78	D
30/11/2020	191	INSS A RECOLHER		INSS A RECOLHER DO MÊS 11/2020	543	R\$ 58,51	C
30/11/2020	187	SALÁRIOS E ORDENADOS A PAGAR		INSS A RECOLHER DO MÊS 11/2020	543	R\$ 58,51	D
30/11/2020	192	FGTS A RECOLHER		FGTS A RECOLHER DO MÊS 11/2020	544	R\$ 62,40	C
30/11/2020	602	FGTS		FGTS A RECOLHER DO MÊS 11/2020	544	R\$ 62,40	D
30/11/2020	187	SALÁRIOS E ORDENADOS A PAGAR		REF VALE COMPRAS DO MÊS 11/2020	545	R\$ 394,88	C
30/11/2020	604	VALE COMPRAS		REF VALE COMPRAS DO MÊS 11/2020	545	R\$ 394,88	D
30/11/2020	191	INSS A RECOLHER		INSS A RECOLHER DO MÊS 11/2020	546	R\$ 212,98	C
30/11/2020	601	INSS		INSS A RECOLHER DO MÊS 11/2020	546	R\$ 212,98	D
30/11/2020	194	PROVISÕES PARA FÉRIAS		PROVISÃO DE FÉRIAS DO MÊS 11/2020	547	R\$ 74,31	C
30/11/2020	599	FÉRIAS		PROVISÃO DE FÉRIAS DO MÊS 11/2020	547	R\$ 74,31	D
30/11/2020	195	INSS SOBRE PROVISÕES PARA FÉRIAS		PROVISÃO INSS SOBRE FÉRIAS DO MÊS 11/2020	548	R\$ 20,26	C
30/11/2020	601	INSS		PROVISÃO INSS SOBRE FÉRIAS DO MÊS 11/2020	548	R\$ 20,26	D
30/11/2020	198	FGTS SOBRE PROVISÕES PARA FÉRIAS		PROVISÃO FGTS SOBRE FÉRIAS DO MÊS 11/2020	549	R\$ 5,94	C
30/11/2020	602	FGTS		PROVISÃO FGTS SOBRE FÉRIAS DO MÊS 11/2020	549	R\$ 5,94	D
30/11/2020	187	SALÁRIOS E ORDENADOS		REFERENTE FOLHA DE PAGAMENTO DO	550	R\$ 1.668,16	C

Este relatório foi gerado pelo Sistema Público de Escrituração Digital - Sped

Versão 8.0.8 do Visualizador

Página 87 de 157

LIVRO DIÁRIO

Entidade: TFI ENGENHARIA LTDA

Período da Escrituração: 01/01/2020 a 31/12/2020

CNPJ: 27.723.924/0001-72

Número de Ordem do Livro: 5

Período Selecionado: 01 de Janeiro de 2020 a 31 de Dezembro de 2020

Data	Nº da Conta	Nome da Conta	Centro de Custo	Histórico	Nº do Lançamento	Valor	D/C
		A PAGAR		MES 11/2020			
30/11/2020	608	SALÁRIOS E ORDENADOS		REFERENTE FOLHA DE PAGAMENTO DO MÊS 11/2020	550	R\$ 1.568,16	D
30/11/2020	608	SALÁRIOS E ORDENADOS		REF. DESCONTOS DE FOLHA DO MÊS 11/2020	551	R\$ 914,61	C
30/11/2020	187	SALÁRIOS E ORDENADOS A PAGAR		REF. DESCONTOS DE FOLHA DO MÊS 11/2020	551	R\$ 914,61	D
30/11/2020	191	INSS A RECOLHER		INSS A RECOLHER DO MÊS 11/2020	552	R\$ 49,00	C
30/11/2020	187	SALÁRIOS E ORDENADOS A PAGAR		INSS A RECOLHER DO MÊS 11/2020	552	R\$ 49,00	D
30/11/2020	192	FGTS A RECOLHER		FGTS A RECOLHER DO MÊS 11/2020	553	R\$ 62,27	C
30/11/2020	612	FGTS		FGTS A RECOLHER DO MÊS 11/2020	553	R\$ 62,27	D
30/11/2020	187	SALÁRIOS E ORDENADOS A PAGAR		REF VALE COMPRAS DO MÊS 11/2020	554	R\$ 220,94	C
30/11/2020	614	VALE COMPRAS		REF VALE COMPRAS DO MÊS 11/2020	554	R\$ 220,94	D
30/11/2020	191	INSS A RECOLHER		INSS A RECOLHER DO MÊS 11/2020	555	R\$ 178,41	C
30/11/2020	611	INSS		INSS A RECOLHER DO MÊS 11/2020	555	R\$ 178,41	D
30/11/2020	5	CAIXA GERAL		REF. A ADIANTAMENTO DE 13º SALÁRIO DO MÊS 11/2020	556	R\$ 490,05	C
30/11/2020	26	ADIANTAMENTO DE 13º SALÁRIO		REF. A ADIANTAMENTO DE 13º SALÁRIO DO MÊS 11/2020	556	R\$ 490,05	D
30/11/2020	192	FGTS A RECOLHER		FGTS A RECOLHER DO MÊS 11/2020	557	R\$ 39,18	C
30/11/2020	199	FGTS SOBRE PROVISÕES PARA 13º SALÁRIO		FGTS A RECOLHER DO MÊS 11/2020	557	R\$ 39,18	D
30/11/2020	187	SALÁRIOS E ORDENADOS A PAGAR		REFERENTE FOLHA DE PAGAMENTO DO MÊS 11/2020	558	R\$ 3.724,38	C
30/11/2020	618	SALÁRIOS E ORDENADOS		REFERENTE FOLHA DE PAGAMENTO DO MÊS 11/2020	558	R\$ 3.724,38	D
30/11/2020	618	SALÁRIOS E ORDENADOS		REF. DESCONTOS DE FOLHA DO MÊS 11/2020	559	R\$ 2.156,31	C
30/11/2020	187	SALÁRIOS E ORDENADOS A PAGAR		REF. DESCONTOS DE FOLHA DO MÊS 11/2020	559	R\$ 2.156,31	D
30/11/2020	191	INSS A RECOLHER		INSS A RECOLHER DO MÊS 11/2020	560	R\$ 117,69	C
30/11/2020	187	SALÁRIOS E ORDENADOS A PAGAR		INSS A RECOLHER DO MÊS 11/2020	560	R\$ 117,69	D
30/11/2020	192	FGTS A RECOLHER		FGTS A RECOLHER DO MÊS 11/2020	561	R\$ 125,43	C
30/11/2020	622	FGTS		FGTS A RECOLHER DO MÊS 11/2020	561	R\$ 125,43	D

Este relatório foi gerado pelo Sistema Público de Escrituração Digital - Sped

Versão 8.0.8 do Visualizador

Página 88 de 157

LIVRO DIÁRIO

Entidade: TFI ENGENHARIA LTDA

Período da Escrituração: 01/01/2020 a 31/12/2020

CNPJ: 27.723.924/0001-72

Número de Ordem do Livro: 5

Período Selecionado: 01 de Janeiro de 2020 a 31 de Dezembro de 2020

Data	Nº da Conta	Nome da Conta	Centro de Custo	Histórico	Nº do Lançamento	Valor	D/C
30/11/2020	187	SALÁRIOS E ORDENADOS A PAGAR		REF VALE COMPRAS DO MÊS 11/2020	562	R\$ 547,60	C
30/11/2020	625	VALE COMPRAS		REF VALE COMPRAS DO MÊS 11/2020	562	R\$ 547,60	D
30/11/2020	191	INSS A RECOLHER		INSS A RECOLHER DO MÊS 11/2020	563	R\$ 427,96	C
30/11/2020	621	INSS		INSS A RECOLHER DO MÊS 11/2020	563	R\$ 427,96	D
30/11/2020	194	PROVISÕES PARA FÉRIAS		PROVISÃO DE FÉRIAS DO MÊS 11/2020	564	R\$ 522,72	C
30/11/2020	619	FÉRIAS		PROVISÃO DE FÉRIAS DO MÊS 11/2020	564	R\$ 522,72	D
30/11/2020	196	INSS SOBRE PROVISÕES PARA FÉRIAS		PROVISÃO INSS SOBRE FÉRIAS DO MÊS 11/2020	565	R\$ 142,71	C
30/11/2020	621	INSS		PROVISÃO INSS SOBRE FÉRIAS DO MÊS 11/2020	565	R\$ 142,71	D
30/11/2020	198	FGTS SOBRE PROVISÕES PARA FÉRIAS		PROVISÃO FGTS SOBRE FÉRIAS DO MÊS 11/2020	566	R\$ 41,79	C
30/11/2020	622	FGTS		PROVISÃO FGTS SOBRE FÉRIAS DO MÊS 11/2020	566	R\$ 41,79	D
30/11/2020	5	CAIXA GERAL		REF. A ADIANTAMENTO DE 13º SALÁRIO DO MÊS 11/2020	567	R\$ 163,35	C
30/11/2020	26	ADIANTAMENTO DE 13º SALÁRIO		REF. A ADIANTAMENTO DE 13º SALÁRIO DO MÊS 11/2020	567	R\$ 163,35	D
30/11/2020	192	FGTS A RECOLHER		FGTS A RECOLHER DO MÊS 11/2020	568	R\$ 13,06	C
30/11/2020	199	FGTS SOBRE PROVISÕES PARA 13º SALÁRIO		FGTS A RECOLHER DO MÊS 11/2020	568	R\$ 13,06	D
30/11/2020	187	SALÁRIOS E ORDENADOS A PAGAR		REFERENTE FOLHA DE PAGAMENTO DO MÊS 11/2020	569	R\$ 1.176,12	C
30/11/2020	630	SALÁRIOS E ORDENADOS		REFERENTE FOLHA DE PAGAMENTO DO MÊS 11/2020	569	R\$ 1.176,12	D
30/11/2020	630	SALÁRIOS E ORDENADOS		REF. DESCONTOS DE FOLHA DO MÊS 11/2020	570	R\$ 914,79	C
30/11/2020	187	SALÁRIOS E ORDENADOS A PAGAR		REF. DESCONTOS DE FOLHA DO MÊS 11/2020	570	R\$ 914,79	D
30/11/2020	191	INSS A RECOLHER		INSS A RECOLHER DO MÊS 11/2020	571	R\$ 19,59	C
30/11/2020	187	SALÁRIOS E ORDENADOS A PAGAR		INSS A RECOLHER DO MÊS 11/2020	571	R\$ 19,59	D
30/11/2020	192	FGTS A RECOLHER		FGTS A RECOLHER DO MÊS 11/2020	572	R\$ 20,90	C
30/11/2020	634	FGTS		FGTS A RECOLHER DO MÊS 11/2020	572	R\$ 20,90	D
30/11/2020	187	SALÁRIOS E ORDENADOS A PAGAR		REF VALE COMPRAS DO MÊS 11/2020	573	R\$ 105,62	C
30/11/2020	636	VALE COMPRAS		REF VALE COMPRAS DO MÊS 11/2020	573	R\$ 105,62	D

Este relatório foi gerado pelo Sistema Público de Escrituração Digital - Sped

Versão 8.0.8 do Visualizador

Página 89 de 157



Handwritten signatures and initials in blue ink, including a large signature and several smaller initials, located on the right side of the page.

LIVRO DIÁRIO

Entidade: TFI ENGENHARIA LTDA

Período da Escrituração: 01/01/2020 a 31/12/2020

CNPJ: 27.723.924/0001-72

Número de Ordem do Livro: 5

Período Selecionado: 01 de Janeiro de 2020 a 31 de Dezembro de 2020

Data	Nº da Conta	Nome da Conta	Centro de Custo	Histórico	Nº do Lançamento	Valor	D/C
30/11/2020	191	INSS A RECOLHER		INSS A RECOLHER DO MÊS 11/2020	574	R\$ 71,34	C
30/11/2020	833	INSS		INSS A RECOLHER DO MÊS 11/2020	574	R\$ 71,34	D
30/11/2020	194	PROVISÕES PARA FÉRIAS		PROVISÃO DE FÉRIAS DO MÊS 11/2020	575	R\$ 174,24	C
30/11/2020	651	FÉRIAS		PROVISÃO DE FÉRIAS DO MÊS 11/2020	575	R\$ 174,24	D
30/11/2020	196	INSS SOBRE PROVISÕES PARA FÉRIAS		PROVISÃO INSS SOBRE FÉRIAS DO MÊS 11/2020	576	R\$ 47,57	C
30/11/2020	633	INSS		PROVISÃO INSS SOBRE FÉRIAS DO MÊS 11/2020	576	R\$ 47,57	D
30/11/2020	198	FGTS SOBRE PROVISÕES PARA FÉRIAS		PROVISÃO FGTS SOBRE FÉRIAS DO MÊS 11/2020	577	R\$ 13,93	C
30/11/2020	634	FGTS		PROVISÃO FGTS SOBRE FÉRIAS DO MÊS 11/2020	577	R\$ 13,93	D
30/11/2020	711	VOTORANTIN CIMENTOS S.A		VLR NF 48323 VOTORANTIN CIMENTOS S.A	1003	R\$ 4.628,00	C
30/11/2020	607	MATERIAL APLICADO		VLR NF 48323 VOTORANTIN CIMENTOS S.A	1003	R\$ 4.628,00	D
30/11/2020	5	CAIXA GERAL		PGTO NF 48323 VOTORANTIN CIMENTOS S.A	1004	R\$ 4.628,00	C
30/11/2020	711	VOTORANTIN CIMENTOS S.A		PGTO NF 48323 VOTORANTIN CIMENTOS S.A	1004	R\$ 4.628,00	D
30/11/2020	746	COMERCIAL LANCARE LTDA		VLR NF 48341 COMERCIAL LANCARE LTDA	1025	R\$ 1.752,00	C
30/11/2020	677	MATERIAL APLICADO		VLR NF 48341 COMERCIAL LANCARE LTDA	1025	R\$ 1.752,00	D
30/11/2020	5	CAIXA GERAL		PGTO NF 48341 COMERCIAL LANCARE LTDA	1026	R\$ 1.752,00	C
30/11/2020	746	COMERCIAL LANCARE LTDA		PGTO NF 48341 COMERCIAL LANCARE LTDA	1026	R\$ 1.752,00	D
30/11/2020	746	COMERCIAL LANCARE LTDA		VLR NF 48327 COMERCIAL LANCARE LTDA	1031	R\$ 1.803,00	C
30/11/2020	630	MATERIAL APLICADO		VLR NF 48327 COMERCIAL LANCARE LTDA	1031	R\$ 1.803,00	D
30/11/2020	5	CAIXA GERAL		PGTO NF 48327 COMERCIAL LANCARE LTDA	1032	R\$ 1.803,00	C
30/11/2020	746	COMERCIAL LANCARE LTDA		PGTO NF 48327 COMERCIAL LANCARE LTDA	1032	R\$ 1.803,00	D
30/11/2020	758	DIFERRAÇO DIST DE FERRO E AÇO LTDA		VLR NF 44672 DIFERRAÇO DIST DE FERRO E AÇO LTDA	1090	R\$ 4.448,85	C
30/11/2020	629	MATERIAL APLICADO		VLR NF 44672 DIFERRAÇO DIST DE FERRO E AÇO LTDA	1090	R\$ 4.448,85	D
30/11/2020	5	CAIXA GERAL		PGTO NF 44672 DIFERRAÇO DIST DE	1091	R\$ 4.448,85	C

Este relatório foi gerado pelo Sistema Público de Escrituração Digital - Sped

Versão 8.0.8 do Visualizador

Página 90 de 157



LIVRO DIÁRIO

Entidade: TFI ENGENHARIA LTDA

Período da Escrituração: 01/01/2020 a 31/12/2020

CNPJ: 27.723.924/0001-72

Número de Ordem do Livro: 5

Período Selecionado: 01 de Janeiro de 2020 a 31 de Dezembro de 2020

Data	Nº da Conta	Nome da Conta	Centro de Custo	Histórico	Nº do Lançamento	Valor	D/C
30/11/2020	758	DIFERRAÇO DIST DE FERRO E AÇO LTDA		PGTO NF 44672 DIFERRAÇO DIST DE FERRO E AÇO LTDA	1091	R\$ 4.448,85	D
30/11/2020	768	DIFERRAÇO DIST DE FERRO E AÇO LTDA		VLR NF 44652 DIFERRAÇO DIST DE FERRO E AÇO LTDA	1094	R\$ 1.625,00	C
30/11/2020	639	MATERIAL APLICADO		VLR NF 44652 DIFERRAÇO DIST DE FERRO E AÇO LTDA	1094	R\$ 1.625,00	D
30/11/2020	5	CAIXA GERAL		PGTO NF 44652 DIFERRAÇO DIST DE FERRO E AÇO LTDA	1095	R\$ 1.625,00	C
30/11/2020	758	DIFERRAÇO DIST DE FERRO E AÇO LTDA		PGTO NF 44652 DIFERRAÇO DIST DE FERRO E AÇO LTDA	1095	R\$ 1.625,00	D
30/11/2020	741	ARCELORMITTAL BRASIL S.A		VLR NF 41993 ARCELORMITTAL BRASIL S.A	1102	R\$ 5.802,00	C
30/11/2020	607	MATERIAL APLICADO		VLR NF 41993 ARCELORMITTAL BRASIL S.A	1102	R\$ 5.802,00	D
30/11/2020	5	CAIXA GERAL		VLR NF 41993 ARCELORMITTAL BRASIL S.A	1104	R\$ 5.802,00	C
30/11/2020	741	ARCELORMITTAL BRASIL S.A		VLR NF 41993 ARCELORMITTAL BRASIL S.A	1104	R\$ 5.802,00	D
30/11/2020	756	COMERCIAL IVAPORA LTDA		VLR NF 193298 COMERCIAL IVAPORA LTDA	1110	R\$ 14,00	C
30/11/2020	577	MATERIAL APLICADO		VLR NF 193298 COMERCIAL IVAPORA LTDA	1110	R\$ 14,00	D
30/11/2020	5	CAIXA GERAL		PGTO NF 193298 COMERCIAL IVAPORA LTDA	1111	R\$ 14,00	C
30/11/2020	756	COMERCIAL IVAPORA LTDA		PGTO NF 193298 COMERCIAL IVAPORA LTDA	1111	R\$ 14,00	D
30/11/2020	760	PRIX E PRIX LTDA - ME		VLR NF 1066 PRIX E PRIX LTDA - ME	1114	R\$ 1.260,00	C
30/11/2020	607	MATERIAL APLICADO		VLR NF 1066 PRIX E PRIX LTDA - ME	1114	R\$ 1.260,00	D
30/11/2020	5	CAIXA GERAL		PGTO NF 1066 PRIX E PRIX LTDA - ME	1115	R\$ 1.260,00	C
30/11/2020	760	PRIX E PRIX LTDA - ME		PGTO NF 1066 PRIX E PRIX LTDA - ME	1115	R\$ 1.260,00	D
30/11/2020	758	BRAZ COMERCIO DE MATERIAIS PARA CONSTRUÇÃO LTDA		VLR NF 1877 BRAZ COMERCIO DE MATERIAIS PARA CONSTRUÇÃO LT	1122	R\$ 1.604,10	C
30/11/2020	607	MATERIAL APLICADO		VLR NF 1877 BRAZ COMERCIO DE MATERIAIS PARA CONSTRUÇÃO LT	1122	R\$ 1.604,10	D
30/11/2020	5	CAIXA GERAL		PGTO NF 1877 BRAZ COMERCIO DE MATERIAIS PARA CONSTRUÇÃO LT	1123	R\$ 1.604,10	C
30/11/2020	758	BRAZ COMERCIO DE MATERIAIS PARA		PGTO NF 1877 BRAZ COMERCIO DE MATERIAIS PARA CONSTRUÇÃO LT	1123	R\$ 1.604,10	D

Este relatório foi gerado pelo Sistema Público de Escrituração Digital - Sped

Versão 8.0.8 do Visualizador

Página 91 de 157

LIVRO DIÁRIO

Entidade: TFI ENGENHARIA LTDA

Período da Escrituração: 01/01/2020 a 31/12/2020

CNPJ: 27.723.924/0001-72

Número de Ordem do Livro: 5

Período Selecionado: 01 de Janeiro de 2020 a 31 de Dezembro de 2020

Data	Nº da Conta	Nome da Conta	Centro de Custo	Histórico	Nº do Lançamento	Valor	D/C
		CONSTRUÇÃO LTDA					
30/11/2020	180	COFINS A RECOLHER		PROVISAO COFINS 11.2020	1641	R\$ 13.373,34	C
30/11/2020	428	(-) COFINS		PROVISAO COFINS 11.2020	1641	R\$ 13.373,34	D
30/11/2020	179	PIS A RECOLHER		PROVISAO PIS 11.2020	1545	R\$ 2.897,56	C
30/11/2020	429	(-) PIS		PROVISAO PIS 11.2020	1545	R\$ 2.897,56	D
30/11/2020	175	IMPOSTO DE RENDA A RECOLHER		PROVISAO IRPJ 12.2020	1665	R\$ 6.915,56	C
30/11/2020	476	(-) IMPOSTO DE RENDA		PROVISAO IRPJ 12.2020	1665	R\$ 6.915,56	D
01/12/2020	738	BALAROTI COM DE MATS DE CONSTRUÇÃO S.A		VLR NF 329174 BALAROTI COM DE MATS DE CONSTRUÇÃO S.A	1375	R\$ 317,52	C
01/12/2020	557	MATERIAL APLICADO		VLR NF 329174 BALAROTI COM DE MATS DE CONSTRUÇÃO S.A	1375	R\$ 317,52	D
01/12/2020	5	CAIXA GERAL		PGTO NF 329174 BALAROTI COM DE MATS DE CONSTRUÇÃO S.A	1376	R\$ 317,52	C
01/12/2020	738	BALAROTI COM DE MATS DE CONSTRUÇÃO S.A		PGTO NF 329174 BALAROTI COM DE MATS DE CONSTRUÇÃO S.A	1376	R\$ 317,52	D
01/12/2020	5	CAIXA GERAL		PGTO COMPRA VALE TRANSPORTE	1518	R\$ 171,51	C
01/12/2020	563	VALE TRANSPORTE		PGTO COMPRA VALE TRANSPORTE	1518	R\$ 171,51	D
01/12/2020	5	CAIXA GERAL		PGTO COMPRA VALE TRANSPORTE	1523	R\$ 121,48	C
01/12/2020	645	VALE TRANSPORTE		PGTO COMPRA VALE TRANSPORTE	1523	R\$ 121,48	D
01/12/2020	5	CAIXA GERAL		PGTO COMPRA VALE TRANSPORTE	1524	R\$ 85,76	C
01/12/2020	675	VALE TRANSPORTE		PGTO COMPRA VALE TRANSPORTE	1524	R\$ 85,76	D
01/12/2020	5	CAIXA GERAL		PGTO COMPRA VALE TRANSPORTE	1526	R\$ 41,99	C
01/12/2020	492	VALE TRANSPORTE		PGTO COMPRA VALE TRANSPORTE	1526	R\$ 41,99	D
01/12/2020	5	CAIXA GERAL		PGTO COMPRA VALE TRANSPORTE	1527	R\$ 120,00	C
01/12/2020	635	CONSTRUÇÃO OBRA SAINT ETIENNE RUA 19		PGTO COMPRA VALE TRANSPORTE	1527	R\$ 120,00	D
		ACD COMERCIO DE FERRAGENS E FERRAMENTAS LTDA		VLR NF 20274 ACD COMERCIO DE FERRAGENS E FERRAMENTAS LTDA	1144	R\$ 325,67	C
02/12/2020	753	MATERIAL APLICADO		VLR NF 20274 ACD COMERCIO DE FERRAGENS E FERRAMENTAS LTDA	1144	R\$ 325,67	D
02/12/2020	5	CAIXA GERAL		PGTO NF 20274 ACD COMERCIO DE FERRAGENS E FERRAMENTAS LTDA	1145	R\$ 325,67	C
02/12/2020	753	ACD COMERCIO DE		PGTO NF 20274 ACD COMERCIO DE	1145	R\$ 325,67	D

Este relatório foi gerado pelo Sistema Público de Escrituração Digital - Sped

Versão 8.0.8 do Visualizador

Página 92 de 157

LIVRO DIÁRIO

Entidade: TFI ENGENHARIA LTDA

Período da Escrituração: 01/01/2020 a 31/12/2020

CNPJ: 27.723.924/0001-72

Número de Ordem do Livro: 5

Período Selecionado: 01 de Janeiro de 2020 a 31 de Dezembro de 2020

Data	Nº da Conta	Nome da Conta	Centro de Custo	Histórico	Nº do Lançamento	Valor	D/C
		FERRAGENS E FERRAMENTAS LTDA		FERRAGENS E FERRAMENTAS LTDA			
02/12/2020	768	IMPERMIX COM DE MATERIAIS DE CONSTRUÇÃO LTDA		VLR NF 389296 IMPERMIX COM DE MATERIAIS DE CONSTRUÇÃO LTDA	1165	R\$ 338,00	C
02/12/2020	557	MATERIAL APLICADO		VLR NF 389296 IMPERMIX COM DE MATERIAIS DE CONSTRUÇÃO LTDA	1166	R\$ 338,00	D
02/12/2020	5	CAIXA GERAL		PGTO NF 389296 IMPERMIX COM DE MATERIAIS DE CONSTRUÇÃO LTDA	1166	R\$ 338,00	C
02/12/2020	768	IMPERMIX COM DE MATERIAIS DE CONSTRUÇÃO LTDA		PGTO NF 389296 IMPERMIX COM DE MATERIAIS DE CONSTRUÇÃO LTDA	1166	R\$ 338,00	D
02/12/2020	694	MAXXI INDUSTRIA DE PREGOS LTDA		VLR NF 3526 MAXXI INDUSTRIA DE PREGOS LTDA	1177	R\$ 2.685,60	C
02/12/2020	557	MATERIAL APLICADO		VLR NF 3526 MAXXI INDUSTRIA DE PREGOS LTDA	1177	R\$ 2.685,60	D
02/12/2020	5	CAIXA GERAL		PGTO NF 3526 MAXXI INDUSTRIA DE PREGOS LTDA	1178	R\$ 2.685,60	C
02/12/2020	694	MAXXI INDUSTRIA DE PREGOS LTDA		PGTO NF 3526 MAXXI INDUSTRIA DE PREGOS LTDA	1178	R\$ 2.685,60	D
02/12/2020	678	ARTE MATERIAIS DE CONSTRUÇÃO		VLR NF 3825 ARTE MATERIAIS DE CONSTRUÇÃO	1187	R\$ 37,00	C
02/12/2020	703	MATERIAL APLICADO		VLR NF 3825 ARTE MATERIAIS DE CONSTRUÇÃO	1187	R\$ 37,00	D
02/12/2020	5	CAIXA GERAL		PGTO NF 3825 ARTE MATERIAIS DE CONSTRUÇÃO	1188	R\$ 37,00	C
02/12/2020	678	ARTE MATERIAIS DE CONSTRUÇÃO		PGTO NF 3825 ARTE MATERIAIS DE CONSTRUÇÃO	1188	R\$ 37,00	D
02/12/2020	758	DIFERRACO DIST DE FERRO E ACO LTDA		VLR NF 44705 DIFERRACO DIST DE FERRO E ACO LTDA	1323	R\$ 7.578,40	C
02/12/2020	708	MATERIAL APLICADO		VLR NF 44705 DIFERRACO DIST DE FERRO E ACO LTDA	1323	R\$ 7.578,40	D
02/12/2020	5	CAIXA GERAL		PGTO NF 44705 DIFERRACO DIST DE FERRO E ACO LTDA	1324	R\$ 7.578,40	C
02/12/2020	758	DIFERRACO DIST DE FERRO E ACO LTDA		PGTO NF 44705 DIFERRACO DIST DE FERRO E ACO LTDA	1324	R\$ 7.578,40	D
02/12/2020	5	CAIXA GERAL		PGTO PIS 09.2020	1638	R\$ 13,80	C
02/12/2020	179	PIS A RECOLHER		PGTO PIS 09.2020	1638	R\$ 13,80	D
02/12/2020	369	JURCS PASSIVOS		PGTO PIS 09.2020	1638	R\$ 1,85	C
03/12/2020	748	COMERCIAL LANCARE LTDA		VLR NF 48478 COMERCIAL LANCARE LTDA	1126	R\$ 2.190,00	C

Este relatório foi gerado pelo Sistema Público de Escrituração Digital - Sped

Versão 8.0.8 do Visualizador

Página 93 de 157

Pref. Mun. de Porto União - SC
 FLS. 244
 Comissão de Licitação

LIVRO DIÁRIO

Entidade: TFI ENGENHARIA LTDA

Período da Escrituração: 01/01/2020 a 31/12/2020

CNPJ: 27.723.924/0001-72

Número de Ordem do Livro: 5

Período Selecionado: 01 de Janeiro de 2020 a 31 de Dezembro de 2020

Data	Nº da Conta	Nome da Conta	Centro de Custo	Histórico	Nº do Lançamento	Valor	D/C
03/12/2020	587	MATERIAL APLICADO		VLR NF 48416 COMERCIAL LANCARE LTDA	1126	R\$ 2.190,00	D
03/12/2020	5	CAIXA GERAL		PGTO NF 48416 COMERCIAL LANCARE LTDA	1127	R\$ 2.190,00	C
03/12/2020	740	COMERCIAL LANCARE LTDA		PGTO NF 48416 COMERCIAL LANCARE LTDA	1127	R\$ 2.190,00	D
03/12/2020	746	COMERCIAL LANCARE LTDA		VLR NF 48416 COMERCIAL LANCARE LTDA	1128	R\$ 1.752,00	C
03/12/2020	577	MATERIAL APLICADO		VLR NF 48416 COMERCIAL LANCARE LTDA	1128	R\$ 1.752,00	D
03/12/2020	5	CAIXA GERAL		PGTO NF 48416 COMERCIAL LANCARE LTDA	1129	R\$ 1.752,00	C
03/12/2020	746	COMERCIAL LANCARE LTDA		PGTO NF 48416 COMERCIAL LANCARE LTDA	1129	R\$ 1.752,00	D
03/12/2020	750	BRAZ COMERCIO DE MATERIAIS PARA CONSTRUÇÃO LTDA		VLR NF 1910 BRAZ COMERCIO DE MATERIAIS PARA CONSTRUÇÃO LTDA	1298	R\$ 201,09	C
03/12/2020	607	MATERIAL APLICADO		VLR NF 1910 BRAZ COMERCIO DE MATERIAIS PARA CONSTRUÇÃO LTDA	1298	R\$ 201,09	D
03/12/2020	5	CAIXA GERAL		PGTO NF 1910 BRAZ COMERCIO DE MATERIAIS PARA CONSTRUÇÃO LTDA	1299	R\$ 201,09	C
03/12/2020	750	BRAZ COMERCIO DE MATERIAIS PARA CONSTRUÇÃO LTDA		PGTO NF 1910 BRAZ COMERCIO DE MATERIAIS PARA CONSTRUÇÃO LTDA	1299	R\$ 201,09	D
04/12/2020	5	CAIXA GERAL		PGTO REF SALÁRIOS E ORDENADOS 11/2020	579	R\$ 11.420,52	C
04/12/2020	187	SALÁRIOS E ORDENADOS A PAGAR		PGTO REF SALÁRIOS E ORDENADOS 11/2020	579	R\$ 11.420,52	D
04/12/2020	5	CAIXA GERAL		PGTO REF FGTS 11/2020	581	R\$ 1.366,12	C
04/12/2020	192	FGTS A RECOLHER		PGTO REF FGTS 11/2020	581	R\$ 1.366,12	D
04/12/2020	761	PAULO CEZAR CHAUSZCZ E CIA LTDA		VLR NF 12430 PAULO CEZAR CHAUSZCZ E CIA LTDA	1132	R\$ 1.360,00	C
04/12/2020	617	MATERIAL APLICADO		VLR NF 12430 PAULO CEZAR CHAUSZCZ E CIA LTDA	1132	R\$ 1.360,00	D
04/12/2020	5	CAIXA GERAL		PGTO NF 12430 PAULO CEZAR CHAUSZCZ E CIA LTDA	1133	R\$ 1.360,00	C
04/12/2020	761	PAULO CEZAR CHAUSZCZ E CIA LTDA		PGTO NF 12430 PAULO CEZAR CHAUSZCZ E CIA LTDA	1133	R\$ 1.360,00	D
04/12/2020	711	VOTORANTIN CIMENTOS S.A		VLR NF 48532 VOTORANTIN CIMENTOS S.A	1130	R\$ 964,00	C
04/12/2020	817	MATERIAL APLICADO		VLR NF 48532 VOTORANTIN CIMENTOS S.A	1130	R\$ 964,00	D

Este relatório foi gerado pelo Sistema Público de Escrituração Digital - Sped

Versão 8.0.8 do Visualizador

Página 94 de 157



LIVRO DIÁRIO

Entidade: TFI ENGENHARIA LTDA

Período da Escrituração: 01/01/2020 a 31/12/2020

CNPJ: 27.723.924/0001-72

Número de Ordem do Livro: 5

Período Selecionado: 01 de Janeiro de 2020 a 31 de Dezembro de 2020

Data	Nº da Conta	Nome da Conta	Centro de Custo	Histórico	Nº do Lançamento	Valor	D/C
04/12/2020	5	CAIXA GERAL		PGTO NF 48532 VOTORANTIN CIMENTOS S.A	1137	R\$ 964,00	C
04/12/2020	711	VOTORANTIN CIMENTOS S.A		PGTO NF 48532 VOTORANTIN CIMENTOS S.A	1137	R\$ 964,00	D
04/12/2020	766	FM NASCIMENTO & CIA LTDA		VLR NF 1760 FM NASCIMENTO & CIA LTDA	1169	R\$ 1.950,00	C
04/12/2020	557	MATERIAL APLICADO		VLR NF 1760 FM NASCIMENTO & CIA LTDA	1169	R\$ 1.950,00	D
04/12/2020	5	CAIXA GERAL		PGTO NF 1760 FM NASCIMENTO & CIA LTDA	1160	R\$ 1.950,00	C
04/12/2020	766	FM NASCIMENTO & CIA LTDA		PGTO NF 1760 FM NASCIMENTO & CIA LTDA	1160	R\$ 1.950,00	D
04/12/2020	777	JOSE HENRIQUE MACHADO DE ALMEIDA		VLR NF 8753 JOSE HENRIQUE MACHADO DE ALMEIDA	1175	R\$ 10.530,00	C
04/12/2020	607	MATERIAL APLICADO		VLR NF 8753 JOSE HENRIQUE MACHADO DE ALMEIDA	1175	R\$ 10.530,00	D
04/12/2020	5	CAIXA GERAL		PGTO NF 8753 JOSE HENRIQUE MACHADO DE ALMEIDA	1176	R\$ 10.530,00	C
04/12/2020	777	JOSE HENRIQUE MACHADO DE ALMEIDA		PGTO NF 8753 JOSE HENRIQUE MACHADO DE ALMEIDA	1176	R\$ 10.530,00	D
04/12/2020	804	ELOTRICA COMERCIO DE FERRAGENS LTDA ME		VLR NF 964 ELOTRICA COMERCIO DE FERRAGENS LTDA ME	1300	R\$ 2.900,00	C
04/12/2020	557	MATERIAL APLICADO		VLR NF 964 ELOTRICA COMERCIO DE FERRAGENS LTDA ME	1300	R\$ 2.900,00	D
04/12/2020	5	CAIXA GERAL		PGTO NF 964 ELOTRICA COMERCIO DE FERRAGENS LTDA ME	1301	R\$ 2.900,00	C
04/12/2020	804	ELOTRICA COMERCIO DE FERRAGENS LTDA ME		PGTO NF 964 ELOTRICA COMERCIO DE FERRAGENS LTDA ME	1301	R\$ 2.900,00	D
04/12/2020	806	DEPOSITO DE MATERIAIS PARA CONSTRUÇÃO NICHELE LTDA		VLR NF 1258629 DEPOSITO DE MATERIAIS PARA CONSTRUÇÃO NICHELE LTDA	1335	R\$ 6.261,21	C
04/12/2020	660	MATERIAL APLICADO		VLR NF 1258629 DEPOSITO DE MATERIAIS PARA CONSTRUÇÃO NICHELE LTDA	1335	R\$ 6.261,21	D
04/12/2020	5	CAIXA GERAL		PGTO NF 1258629 DEPOSITO DE MATERIAIS PARA CONSTRUÇÃO NICHELE LTDA	1336	R\$ 6.261,21	C
04/12/2020	806	DEPOSITO DE MATERIAIS PARA CONSTRUÇÃO NICHELE LTDA		PGTO NF 1258629 DEPOSITO DE MATERIAIS PARA CONSTRUÇÃO NICHELE LTDA	1336	R\$ 6.261,21	D
04/12/2020	806	DEPOSITO DE MATERIAIS PARA CONSTRUÇÃO NICHELE LTDA		VLR NF 1258630 DEPOSITO DE MATERIAIS PARA CONSTRUÇÃO NICHELE LTDA	1337	R\$ 3.076,36	C
04/12/2020	669	MATERIAL APLICADO		VLR NF 1258630 DEPOSITO DE MATERIAIS PARA CONSTRUÇÃO NICHELE LTDA	1337	R\$ 3.076,36	D

Este relatório foi gerado pelo Sistema Público de Escrituração Digital - Sped

Versão 8.0.8 do Visualizador

Página 95 de 157

LIVRO DIÁRIO

Entidade: TFI ENGENHARIA LTDA

Período da Escrituração: 01/01/2020 a 31/12/2020

CNPJ: 27.723.924/0001-72

Número de Ordem do Livro: 5

Período Selecionado: 01 de Janeiro de 2020 a 31 de Dezembro de 2020

Data	Nº da Conta	Nome da Conta	Centro de Custo	Histórico	Nº do Lançamento	Valor	D/C
04/12/2020	5	CAIXA GERAL		PARA CONSTRUÇÃO NICHELE LTDA PGTO NF 1268630 DEPOSITO DE MATERIAIS PARA CONSTRUÇÃO NICHELE LTDA	1346	R\$ 3.076,36	C
04/12/2020	806	DEPOSITO DE MATERIAIS PARA CONSTRUÇÃO NICHELE LTDA		PGTO NF 1268630 DEPOSITO DE MATERIAIS PARA CONSTRUÇÃO NICHELE LTDA	1346	R\$ 3.076,36	D
04/12/2020	738	BALAROTI COM DE MATS DE CONSTRUÇÃO S.A		VLR NF 340304 BALAROTI COM DE MATS DE CONSTRUÇÃO S.A	1402	R\$ 2.493,11	C
04/12/2020	649	MATERIAL APLICADO		VLR NF 340304 BALAROTI COM DE MATS DE CONSTRUÇÃO S.A	1402	R\$ 2.493,11	D
04/12/2020	5	CAIXA GERAL		PGTO NF 340304 BALAROTI COM DE MATS DE CONSTRUÇÃO S.A	1403	R\$ 2.493,11	C
04/12/2020	738	BALAROTI COM DE MATS DE CONSTRUÇÃO S.A		PGTO NF 340304 BALAROTI COM DE MATS DE CONSTRUÇÃO S.A	1403	R\$ 2.493,11	D
04/12/2020	807	B TRANSPORTES LTDA		VLR NF 2694413 B TRANSPORTES LTDA	1428	R\$ 25,00	C
04/12/2020	312	FRETES E CARRETOS		VLR NF 2694413 B TRANSPORTES LTDA	1428	R\$ 25,00	D
04/12/2020	5	CAIXA GERAL		PGTO NF 2694413 B TRANSPORTES LTDA	1429	R\$ 25,00	C
04/12/2020	807	B TRANSPORTES LTDA		PGTO NF 2694413 B TRANSPORTES LTDA	1429	R\$ 25,00	D
05/12/2020	797	PLANALTO SUL ATACADO DE MATERIAIS PARA CONSTRUÇÃO LTDA		VLR NF 1139 PLANALTO SUL ATACADO DE MATERIAIS PARA CONSTRUÇÃO LTDA	1217	R\$ 2.455,08	C
05/12/2020	629	MATERIAL APLICADO		VLR NF 1139 PLANALTO SUL ATACADO DE MATERIAIS PARA CONSTRUÇÃO LTDA	1217	R\$ 2.455,08	D
05/12/2020	5	CAIXA GERAL		PGTO NF 1139 PLANALTO SUL ATACADO DE MATERIAIS PARA CONSTRUÇÃO LTDA	1218	R\$ 2.455,08	C
05/12/2020	797	PLANALTO SUL ATACADO DE MATERIAIS PARA CONSTRUÇÃO LTDA		PGTO NF 1139 PLANALTO SUL ATACADO DE MATERIAIS PARA CONSTRUÇÃO LTDA	1218	R\$ 2.455,08	D
05/12/2020	738	BALAROTI COM DE MATS DE CONSTRUÇÃO S.A		VLR NF 136918 BALAROTI COM DE MATS DE CONSTRUÇÃO S.A	1321	R\$ 139,04	C
05/12/2020	557	MATERIAL APLICADO		VLR NF 136918 BALAROTI COM DE MATS DE CONSTRUÇÃO S.A	1321	R\$ 139,04	D
05/12/2020	5	CAIXA GERAL		PGTO NF 136918 BALAROTI COM DE MATS DE CONSTRUÇÃO S.A	1322	R\$ 139,04	C
05/12/2020	738	BALAROTI COM DE MATS DE CONSTRUÇÃO S.A		PGTO NF 136918 BALAROTI COM DE MATS DE CONSTRUÇÃO S.A	1322	R\$ 139,04	D
05/12/2020	738	BALAROTI COM DE MATS DE CONSTRUÇÃO S.A		VLR NF 342702 BALAROTI COM DE MATS DE CONSTRUÇÃO S.A	1380	R\$ 667,59	C
05/12/2020	623	MATERIAL PARA OBRAS		VLR NF 342702 BALAROTI COM DE MATS DE CONSTRUÇÃO S.A	1380	R\$ 667,59	D

Este relatório foi gerado pelo Sistema Público de Escrituração Digital - Sped

Versão 8.0.8 do Visualizador

Página 97 de 157

LIVRO DIÁRIO

Entidade: TFI ENGENHARIA LTDA

Período da Escrituração: 01/01/2020 a 31/12/2020

CNPJ: 27.723.924/0001-72

Número de Ordem do Livro: 5

Período Selecionado: 01 de Janeiro de 2020 a 31 de Dezembro de 2020

Data	Nº da Conta	Nome da Conta	Centro de Custo	Histórico	Nº do Lançamento	Valor	D/C
05/12/2020	5	CAIXA GERAL		DE CONSTRUÇÃO S.A PGTO NF 342702 BALAROTI COM DE MATS DE CONSTRUÇÃO S.A	1381	R\$ 667,59	C
05/12/2020	738	BALAROTI COM DE MATS DE CONSTRUÇÃO S.A		PGTO NF 342702 BALAROTI COM DE MATS DE CONSTRUÇÃO S.A	1381	R\$ 667,59	D
05/12/2020	738	BALAROTI COM DE MATS DE CONSTRUÇÃO S.A		VLR NF 342703 BALAROTI COM DE MATS DE CONSTRUÇÃO S.A	1382	R\$ 1.541,06	C
05/12/2020	623	MATERIAL PARA OBRAS		VLR NF 342703 BALAROTI COM DE MATS DE CONSTRUÇÃO S.A	1382	R\$ 1.541,06	D
05/12/2020	5	CAIXA GERAL		PGTO NF 342703 BALAROTI COM DE MATS DE CONSTRUÇÃO S.A	1383	R\$ 1.541,06	C
05/12/2020	738	BALAROTI COM DE MATS DE CONSTRUÇÃO S.A		PGTO NF 342703 BALAROTI COM DE MATS DE CONSTRUÇÃO S.A	1383	R\$ 1.541,06	D
05/12/2020	738	BALAROTI COM DE MATS DE CONSTRUÇÃO S.A		VLR NF 342704 BALAROTI COM DE MATS DE CONSTRUÇÃO S.A	1384	R\$ 16,48	C
05/12/2020	623	MATERIAL PARA OBRAS		VLR NF 342704 BALAROTI COM DE MATS DE CONSTRUÇÃO S.A	1384	R\$ 16,48	D
05/12/2020	5	CAIXA GERAL		PGTO NF 342704 BALAROTI COM DE MATS DE CONSTRUÇÃO S.A	1385	R\$ 16,48	C
05/12/2020	738	BALAROTI COM DE MATS DE CONSTRUÇÃO S.A		PGTO NF 342704 BALAROTI COM DE MATS DE CONSTRUÇÃO S.A	1385	R\$ 16,48	D
05/12/2020	738	BALAROTI COM DE MATS DE CONSTRUÇÃO S.A		VLR NF 343301 BALAROTI COM DE MATS DE CONSTRUÇÃO S.A	1404	R\$ 2.493,11	C
05/12/2020	649	MATERIAL APLICADO		VLR NF 343301 BALAROTI COM DE MATS DE CONSTRUÇÃO S.A	1404	R\$ 2.493,11	D
05/12/2020	5	CAIXA GERAL		PGTO NF 343301 BALAROTI COM DE MATS DE CONSTRUÇÃO S.A	1405	R\$ 2.493,11	C
05/12/2020	738	BALAROTI COM DE MATS DE CONSTRUÇÃO S.A		PGTO NF 343301 BALAROTI COM DE MATS DE CONSTRUÇÃO S.A	1405	R\$ 2.493,11	D
07/12/2020	763	ACD COMERCIO DE FERRAGENS E FERRAMENTAS LTDA		VLR NF 20336 ACD COMERCIO DE FERRAGENS E FERRAMENTAS LTDA	1140	R\$ 738,52	C
07/12/2020	557	MATERIAL APLICADO		VLR NF 20336 ACD COMERCIO DE FERRAGENS E FERRAMENTAS LTDA	1140	R\$ 738,52	D
07/12/2020	5	CAIXA GERAL		PGTO NF 20336 ACD COMERCIO DE FERRAGENS E FERRAMENTAS LTDA	1141	R\$ 738,52	C
07/12/2020	763	ACD COMERCIO DE FERRAGENS E FERRAMENTAS LTDA		PGTO NF 20336 ACD COMERCIO DE FERRAGENS E FERRAMENTAS LTDA	1141	R\$ 738,52	D
07/12/2020	784	ADELAR CAMILO DE SOUZA		VLR NF 261 ADELAR CAMILO DE SOUZA	1185	R\$ 96,20	C
07/12/2020	669	MATERIAL APLICADO		VLR NF 261 ADELAR CAMILO DE SOUZA	1185	R\$ 96,20	D

Este relatório foi gerado pelo Sistema Público de Escrituração Digital - Sped

Versão 8.0.8 do Visualizador

Página 97 de 157



Handwritten signatures and initials in blue ink, including a large signature on the right side of the page.

LIVRO DIÁRIO

Entidade: TFI ENGENHARIA LTDA

Período da Escrituração: 01/01/2020 a 31/12/2020

CNPJ: 27.723.924/0001-72

Número de Ordem do Livro: 5

Período Selecionado: 01 de Janeiro de 2020 a 31 de Dezembro de 2020

Data	Nº da Conta	Nome da Conta	Centro de Custo	Histórico	Nº do Lançamento	Valor	D/C
07/12/2020	5	CAIXA GERAL		PGTO NF 261 ADELAR CAMILO DE SOUZA	1186	R\$ 95,20	C
07/12/2020	784	ADELAR CAMILO DE SOUZA		PGTO NF 261 ADELAR CAMILO DE SOUZA	1186	R\$ 95,20	D
07/12/2020	759	BRAZ COMERCIO DE MATERIAIS PARA CONSTRUÇÃO LTDA		VLR NF 1926 BRAZ COMERCIO DE MATERIAIS PARA CONSTRUÇÃO LTDA	1316	R\$ 563,30	C
07/12/2020	607	MATERIAL APLICADO		VLR NF 1926 BRAZ COMERCIO DE MATERIAIS PARA CONSTRUÇÃO LTDA	1316	R\$ 563,30	D
07/12/2020	5	CAIXA GERAL		PGTO NF 1926 BRAZ COMERCIO DE MATERIAIS PARA CONSTRUÇÃO LTDA	1345	R\$ 563,30	C
07/12/2020	759	BRAZ COMERCIO DE MATERIAIS PARA CONSTRUÇÃO LTDA		PGTO NF 1926 BRAZ COMERCIO DE MATERIAIS PARA CONSTRUÇÃO LTDA	1345	R\$ 563,30	D
08/12/2020	807	B TRANSPORTES LTDA		VLR NF 2699667 B TRANSPORTES LTDA	1422	R\$ 25,00	C
08/12/2020	312	FRETES E CARRETOS		VLR NF 2699667 B TRANSPORTES LTDA	1422	R\$ 25,00	D
08/12/2020	5	CAIXA GERAL		PGTO NF 2699667 B TRANSPORTES LTDA	1423	R\$ 25,00	C
08/12/2020	807	B TRANSPORTES LTDA		PGTO NF 2699667 B TRANSPORTES LTDA	1423	R\$ 25,00	D
08/12/2020	807	B TRANSPORTES LTDA		VLR NF 2699662 B TRANSPORTES LTDA	1424	R\$ 25,00	C
08/12/2020	312	FRETES E CARRETOS		VLR NF 2699662 B TRANSPORTES LTDA	1424	R\$ 25,00	D
08/12/2020	5	CAIXA GERAL		PGTO NF 2699662 B TRANSPORTES LTDA	1425	R\$ 25,00	C
08/12/2020	807	B TRANSPORTES LTDA		PGTO NF 2699662 B TRANSPORTES LTDA	1425	R\$ 25,00	D
08/12/2020	807	B TRANSPORTES LTDA		VLR NF 2699658 B TRANSPORTES LTDA	1426	R\$ 25,00	C
08/12/2020	312	FRETES E CARRETOS		VLR NF 2699658 B TRANSPORTES LTDA	1426	R\$ 25,00	D
08/12/2020	5	CAIXA GERAL		PGTO NF 2699658 B TRANSPORTES LTDA	1427	R\$ 25,00	C
08/12/2020	807	B TRANSPORTES LTDA		PGTO NF 2699658 B TRANSPORTES LTDA	1427	R\$ 25,00	D
09/12/2020	753	ACD COMERCIO DE FERRAGENS E FERRAMENTAS LTDA		VLR NF 20386 ACD COMERCIO DE FERRAGENS E FERRAMENTAS LTDA	1146	R\$ 756,28	C
09/12/2020	567	MATERIAL APLICADO		VLR NF 20386 ACD COMERCIO DE FERRAGENS E FERRAMENTAS LTDA	1146	R\$ 756,28	D
09/12/2020	5	CAIXA GERAL		PGTO NF 20386 ACD COMERCIO DE FERRAGENS E FERRAMENTAS LTDA	1147	R\$ 756,28	C
09/12/2020	753	ACD COMERCIO DE FERRAGENS E FERRAMENTAS LTDA		PGTO NF 20386 ACD COMERCIO DE FERRAGENS E FERRAMENTAS LTDA	1147	R\$ 756,28	D
09/12/2020	783	FERRAGENS CAMPO		VLR NF 7314 FERRAGENS CAMPO LARGO	1183	R\$ 392,90	C

Este relatório foi gerado pelo Sistema Público de Escrituração Digital - Sped

Versão 8.0.8 do Visualizador

Página 99 de 157



LIVRO DIÁRIO

Entidade: TFI ENGENHARIA LTDA

Período da Escrituração: 01/01/2020 a 31/12/2020

CNPJ: 27.723.924/0001-72

Número de Ordem do Livro: 5

Período Selecionado: 01 de Janeiro de 2020 a 31 de Dezembro de 2020

Data	Nº da Conta	Nome da Conta	Centro de Custo	Histórico	Nº do Lançamento	Valor	D/C
		LARGO LTDA - ME		LTD - ME			
09/12/2020	689	MATERIAL APLICADO		VLR NF 7314 FERRAGENS CAMPO LARGO LTDA - ME	1183	R\$ 392,90	D
09/12/2020	5	CAIXA GERAL		PGTO NF 7314 FERRAGENS CAMPO LARGO LTDA - ME	1184	R\$ 392,90	C
09/12/2020	783	FERRAGENS CAMPO LARGO LTDA - ME		PGTO NF 7314 FERRAGENS CAMPO LARGO LTDA - ME	1184	R\$ 392,90	D
09/12/2020	798	PLANEJA COMERCIO DE MATERIAIS DE CONSTRUÇÃO LTDA		VLR NF 7975 PLANEJA COMERCIO DE MATERIAIS DE CONSTRUÇÃO LTDA	1223	R\$ 1.831,00	C
09/12/2020	587	MATERIAL APLICADO		VLR NF 7975 PLANEJA COMERCIO DE MATERIAIS DE CONSTRUÇÃO LTDA	1223	R\$ 1.831,00	D
09/12/2020	5	CAIXA GERAL		PGTO NF 7975 PLANEJA COMERCIO DE MATERIAIS DE CONSTRUÇÃO LTDA	1224	R\$ 1.831,00	C
09/12/2020	786	PLANEJA COMERCIO DE MATERIAIS DE CONSTRUÇÃO LTDA		PGTO NF 7975 PLANEJA COMERCIO DE MATERIAIS DE CONSTRUÇÃO LTDA	1224	R\$ 1.831,00	D
09/12/2020	789	COMACO COM DE MAT DE CONSTRUÇÃO LTDA		VLR NF 120200 COMACO COM DE MAT DE CONSTRUÇÃO LTDA	1231	R\$ 272,00	C
09/12/2020	629	MATERIAL APLICADO		VLR NF 120200 COMACO COM DE MAT DE CONSTRUÇÃO LTDA	1231	R\$ 272,00	D
09/12/2020	5	CAIXA GERAL		PGTO NF 120200 COMACO COM DE MAT DE CONSTRUÇÃO LTDA	1232	R\$ 272,00	C
09/12/2020	759	COMACO COM DE MAT DE CONSTRUÇÃO LTDA		PGTO NF 120200 COMACO COM DE MAT DE CONSTRUÇÃO LTDA	1232	R\$ 272,00	D
09/12/2020	805	COMERCIO MAT CONSTRUÇÃO DALZOTO LTDA		VLR NF 31270 COMERCIO MAT CONSTRUÇÃO DALZOTO LTDA	1325	R\$ 397,48	C
09/12/2020	708	MATERIAL APLICADO		VLR NF 31270 COMERCIO MAT CONSTRUÇÃO DALZOTO LTDA	1325	R\$ 397,48	D
09/12/2020	5	CAIXA GERAL		PGTO NF 31270 COMERCIO MAT CONSTRUÇÃO DALZOTO LTDA	1326	R\$ 397,48	C
09/12/2020	805	COMERCIO MAT CONSTRUÇÃO DALZOTO LTDA		PGTO NF 31270 COMERCIO MAT CONSTRUÇÃO DALZOTO LTDA	1326	R\$ 397,48	D
09/12/2020	805	COMERCIO MAT CONSTRUÇÃO DALZOTO LTDA		VLR NF 31269 COMERCIO MAT CONSTRUÇÃO DALZOTO LTDA	1333	R\$ 694,39	C
09/12/2020	569	MATERIAL APLICADO		VLR NF 31269 COMERCIO MAT CONSTRUÇÃO DALZOTO LTDA	1333	R\$ 694,39	D
09/12/2020	5	CAIXA GERAL		PGTO NF 31269 COMERCIO MAT CONSTRUÇÃO DALZOTO LTDA	1334	R\$ 694,39	C

Este relatório foi gerado pelo Sistema Público de Escrituração Digital - Sped

Versão 8.0.8 do Visualizador

Página 99 de 157

LIVRO DIÁRIO

Entidade: TFI ENGENHARIA LTDA

Período da Escrituração: 01/01/2020 a 31/12/2020

CNPJ: 27.723.924/0001-72

Número de Ordem do Livro: 5

Período Selecionado: 01 de Janeiro de 2020 a 31 de Dezembro de 2020

Data	Nº da Conta	Nome da Conta	Centro de Custo	Histórico	Nº do Lançamento	Valor	D/C
09/12/2020	605	COMERCIO MAT CONSTRUÇÃO DALZOTO LTDA		PGTO NF 31269 COMERCIO MAT CONSTRUÇÃO DALZOTO LTDA	1334	R\$ 694,39	D
09/12/2020	756	COMERCIAL IVAPORA LTDA		VLR NF 193678 COMERCIAL IVAPORA LTDA	1400	R\$ 550,00	C
09/12/2020	577	MATERIAL APLICADO		VLR NF 193678 COMERCIAL IVAPORA LTDA	1400	R\$ 550,00	D
09/12/2020	5	CAIXA GERAL		PGTO NF 193678 COMERCIAL IVAPORA LTDA	1401	R\$ 550,00	C
09/12/2020	766	COMERCIAL IVAPORA LTDA		PGTO NF 193678 COMERCIAL IVAPORA LTDA	1401	R\$ 550,00	D
10/12/2020	411	SERVIÇOS PRESTADOS		REFERENTE A SERVIÇOS PRESTADOS NF 70 PREFEITURA MUNICIPAL DE MATINHOS	114	R\$ 53.769,84	D
10/12/2020	553	MUNICIPIO DE MATINHOS		REFERENTE A SERVIÇOS PRESTADOS NF 68 MUNICIPIO DE SAO MATEUS DO SUL	114	R\$ 53.396,39	D
10/12/2020	476	ISS A RECUPERAR		REFERENTE A SERVIÇOS PRESTADOS NF 68 MUNICIPIO DE SAO MATEUS DO SUL	114	R\$ 403,42	D
10/12/2020	748	MARCOS DUDECK-ME		VLR NF 2776 MARCOS DUDECK-ME	1124	R\$ 1.986,05	C
10/12/2020	577	MATERIAL APLICADO		VLR NF 2776 MARCOS DUDECK-ME	1124	R\$ 1.986,05	D
10/12/2020	5	CAIXA GERAL		PGTO NF 2776 MARCOS DUDECK-ME	1125	R\$ 1.986,05	C
10/12/2020	748	MARCOS DUDECK-ME		PGTO NF 2776 MARCOS DUDECK-ME	1125	R\$ 1.986,05	D
10/12/2020	782	METALCOL IND E COM DE CAIXAS E FERRAGENS LTDA		VLR NF 9652 METALCOL IND E COM DE CAIXAS E FERRAGENS LTDA	1179	R\$ 518,00	C
10/12/2020	781	MATERIAL APLICADO		VLR NF 9652 METALCOL IND E COM DE CAIXAS E FERRAGENS LTDA	1179	R\$ 518,00	D
10/12/2020	5	CAIXA GERAL		PGTO NF 9652 METALCOL IND E COM DE CAIXAS E FERRAGENS LTDA	1180	R\$ 518,00	C
10/12/2020	782	METALCOL IND E COM DE CAIXAS E FERRAGENS LTDA		PGTO NF 9652 METALCOL IND E COM DE CAIXAS E FERRAGENS LTDA	1180	R\$ 518,00	D
10/12/2020	791	AMC FIOR MAT CONSTRUÇÃO LTDA		VLR NF 8192 AMC FIOR MAT CONSTRUÇÃO LTDA	1203	R\$ 1.420,40	C
10/12/2020	790	MATERIAL APLICADO		VLR NF 8192 AMC FIOR MAT CONSTRUÇÃO LTDA	1203	R\$ 1.420,40	D
10/12/2020	5	CAIXA GERAL		PGTO NF 8192 AMC FIOR MAT CONSTRUÇÃO LTDA	1204	R\$ 1.420,40	C
10/12/2020	791	AMC FIOR MAT CONSTRUÇÃO LTDA		PGTO NF 8192 AMC FIOR MAT CONSTRUÇÃO LTDA	1204	R\$ 1.420,40	D
10/12/2020	800	PEDROSO MATERIAIS DE CONSTRUÇÃO LTDA		VLR NF 24006 PEDROSO MATERIAIS DE CONSTRUÇÃO LTDA	1236	R\$ 7.424,00	C

Este relatório foi gerado pelo Sistema Público de Escrituração Digital - Sped

Versão 8.0.8 do Visualizador

Página 101 de 157

LIVRO DIÁRIO

Entidade: TFI ENGENHARIA LTDA

Período da Escrituração: 01/01/2020 a 31/12/2020

CNPJ: 27.723.924/0001-72

Número de Ordem do Livro: 5

Período Selecionado: 01 de Janeiro de 2020 a 31 de Dezembro de 2020

Data	Nº da Conta	Nome da Conta	Centro de Custo	Histórico	Nº do Lançamento	Valor	D/C
10/12/2020	790	MATERIAL APLICADO		VLR NF 24006 PEDROSO MATERIAIS DE CONSTRUÇÃO LTDA	1236	R\$ 7.424,00	D
10/12/2020	5	CAIXA GERAL		PGTO NF 24006 PEDROSO MATERIAIS DE CONSTRUÇÃO LTDA	1236	R\$ 7.424,00	C
10/12/2020	800	PEDROSO MATERIAIS DE CONSTRUÇÃO LTDA		PGTO NF 24006 PEDROSO MATERIAIS DE CONSTRUÇÃO LTDA	1236	R\$ 7.424,00	D
10/12/2020	794	SCHUMACHER AREIAS E ARGAMASSA LTDA		VLR NF 72727 SCHUMACHER AREIAS E ARGAMASSA LTDA	1244	R\$ 181,45	C
10/12/2020	597	MATERIAL APLICADO		VLR NF 72727 SCHUMACHER AREIAS E ARGAMASSA LTDA	1244	R\$ 181,45	D
10/12/2020	5	CAIXA GERAL		PGTO NF 72727 SCHUMACHER AREIAS E ARGAMASSA LTDA	1245	R\$ 181,45	C
10/12/2020	794	SCHUMACHER AREIAS E ARGAMASSA LTDA		PGTO NF 72727 SCHUMACHER AREIAS E ARGAMASSA LTDA	1245	R\$ 181,45	D
10/12/2020	759	BRAZ COMERCIO DE MATERIAIS PARA CONSTRUÇÃO LTDA		VLR NF 1949 BRAZ COMERCIO DE MATERIAIS PARA CONSTRUÇÃO LTDA	1314	R\$ 139,76	C
10/12/2020	607	MATERIAL APLICADO		VLR NF 1949 BRAZ COMERCIO DE MATERIAIS PARA CONSTRUÇÃO LTDA	1314	R\$ 139,76	D
10/12/2020	5	CAIXA GERAL		PGTO NF 1949 BRAZ COMERCIO DE MATERIAIS PARA CONSTRUÇÃO LTDA	1315	R\$ 139,76	C
10/12/2020	759	BRAZ COMERCIO DE MATERIAIS PARA CONSTRUÇÃO LTDA		PGTO NF 1949 BRAZ COMERCIO DE MATERIAIS PARA CONSTRUÇÃO LTDA	1315	R\$ 139,76	D
11/12/2020	788	FGS MATERIAIS DE CONST E ARTEFATOS LTDA		VLR NF 6452 FGS MATERIAIS DE CONST E ARTEFATOS LTDA	1201	R\$ 3.216,80	C
11/12/2020	769	MATERIAL APLICADO		VLR NF 6452 FGS MATERIAIS DE CONST E ARTEFATOS LTDA	1201	R\$ 3.216,80	D
11/12/2020	5	CAIXA GERAL		PGTO NF 6452 FGS MATERIAIS DE CONST E ARTEFATOS LTDA	1202	R\$ 3.216,80	C
11/12/2020	788	FGS MATERIAIS DE CONST E ARTEFATOS LTDA		PGTO NF 6452 FGS MATERIAIS DE CONST E ARTEFATOS LTDA	1202	R\$ 3.216,80	D
11/12/2020	794	SCHUMACHER AREIAS E ARGAMASSA LTDA		VLR NF 72770 SCHUMACHER AREIAS E ARGAMASSA LTDA	1237	R\$ 188,70	C
11/12/2020	587	MATERIAL APLICADO		VLR NF 72770 SCHUMACHER AREIAS E ARGAMASSA LTDA	1237	R\$ 188,70	D
11/12/2020	5	CAIXA GERAL		PGTO NF 72770 SCHUMACHER AREIAS E ARGAMASSA LTDA	1238	R\$ 188,70	C
11/12/2020	794	SCHUMACHER AREIAS E ARGAMASSA LTDA		PGTO NF 72770 SCHUMACHER AREIAS E ARGAMASSA LTDA	1238	R\$ 188,70	D
11/12/2020	800	PEDROSO MATERIAIS DE CONSTRUÇÃO LTDA		VLR NF 24020 PEDROSO MATERIAIS DE CONSTRUÇÃO LTDA	1241	R\$ 159,00	C



Este relatório foi gerado pelo Sistema Público de Escrituração Digital - Sped

Versão 8.0.8 do Visualizador

Página 101 de 157

LIVRO DIÁRIO

Entidade: TFI ENGENHARIA LTDA

Período da Escrituração: 01/01/2020 a 31/12/2020

CNPJ: 27.723.924/0001-72

Número de Ordem do Livro: 5

Período Selecionado: 01 de Janeiro de 2020 a 31 de Dezembro de 2020

Data	Nº da Conta	Nome da Conta	Centro de Custo	Histórico	Nº do Lançamento	Valor	D/C
11/12/2020	790	MATERIAL APLICADO		VLR NF 24020 PEDROSO MATERIAIS DE CONSTRUÇÃO LTDA	1241	R\$ 159,00	D
11/12/2020	794	SCHUMACHER AREIAS E ARGAMASSA LTDA		VLR NF 72769 SCHUMACHER AREIAS E ARGAMASSA LTDA	1246	R\$ 139,80	C
11/12/2020	597	MATERIAL APLICADO		VLR NF 72769 SCHUMACHER AREIAS E ARGAMASSA LTDA	1246	R\$ 139,80	D
11/12/2020	5	CAIXA GERAL		PGTO NF 72769 SCHUMACHER AREIAS E ARGAMASSA LTDA	1247	R\$ 139,80	C
11/12/2020	794	SCHUMACHER AREIAS E ARGAMASSA LTDA		PGTO NF 72769 SCHUMACHER AREIAS E ARGAMASSA LTDA	1247	R\$ 139,80	D
11/12/2020	5	CAIXA GERAL		PGTO NF 24020 PEDROSO MATERIAIS DE CONSTRUÇÃO LTDA	1340	R\$ 159,00	C
11/12/2020	800	PEDROSO MATERIAIS DE CONSTRUÇÃO LTDA		PGTO NF 24020 PEDROSO MATERIAIS DE CONSTRUÇÃO LTDA	1340	R\$ 159,00	D
11/12/2020	545	VENDA DE UNIDADES IMOBILIARIAS		RECEBIMENTO VENDA IMÓVEL RUA 10 - LOTE 10 CASA 03 EMPREENDIMENTO SAINT ETIENNE MATINHOS/PR	1550	R\$ 145.000,00	C
11/12/2020	5	CAIXA GERAL		RECEBIMENTO VENDA IMÓVEL RUA 10 - LOTE 10 CASA 03 EMPREENDIMENTO SAINT ETIENNE MATINHOS/PR	1550	R\$ 145.000,00	D
11/12/2020	825	UNIDADE 03		BAIXA UNIDADE 03- RUA 10 LOTE 10 - CASA 03- SAINT ETIENNE - MATINHOS/PR	1576	R\$ 66.500,00	C
11/12/2020	735	CUSTO DE IMOVEIS VENDIDOS		BAIXA UNIDADE 03- RUA 10 LOTE 10 - CASA 03- SAINT ETIENNE - MATINHOS/PR	1576	R\$ 66.500,00	D
14/12/2020	411	SERVIÇOS PRESTADOS		REFERENTE A SERVIÇOS PRESTADOS NF 71 MUNICIPIO DE GUAMIRANGA	115	R\$ 22.839,70	C
14/12/2020	554	MUNICIPIO DE GUAMIRANGA		REFERENTE A SERVIÇOS PRESTADOS NF 71 MUNICIPIO DE GUAMIRANGA	115	R\$ 22.564,20	D
14/12/2020	476	ISS A RECUPERAR		REFERENTE A SERVIÇOS PRESTADOS NF 71 MUNICIPIO DE GUAMIRANGA	115	R\$ 285,50	D
14/12/2020	724	ACQUAFORT COM DE MAT DE CONST EIRELI EPP		VLR NF 329615 ACQUAFORT COM DE MAT DE CONST EIRELI EPP	1130	R\$ 6.406,71	C
14/12/2020	607	MATERIAL APLICADO		VLR NF 329615 ACQUAFORT COM DE MAT DE CONST EIRELI EPP	1130	R\$ 6.406,71	D
14/12/2020	5	CAIXA GERAL		PGTO NF 329615 ACQUAFORT COM DE MAT DE CONST EIRELI EPP	1131	R\$ 6.406,71	C
14/12/2020	724	ACQUAFORT COM DE MAT DE CONST EIRELI EPP		PGTO NF 329615 ACQUAFORT COM DE MAT DE CONST EIRELI EPP	1131	R\$ 6.406,71	D
14/12/2020	746	COMERCIAL LANCARE LTDA		VLR NF 48660 COMERCIAL LANCARE LTDA	1181	R\$ 922,00	C
14/12/2020	769	MATERIAL APLICADO		VLR NF 48660 COMERCIAL LANCARE LTDA	1181	R\$ 922,00	D
14/12/2020	5	CAIXA GERAL		PGTO NF 48660 COMERCIAL LANCARE	1182	R\$ 922,00	C

Este relatório foi gerado pelo Sistema Público de Escrituração Digital - Sped

Versão 8.0.8 do Visualizador

Página 102 de 157



LIVRO DIÁRIO

Entidade: TFI ENGENHARIA LTDA

Período da Escrituração: 01/01/2020 a 31/12/2020

CNPJ: 27.723.924/0001-72

Número de Ordem do Livro: 5

Período Selecionado: 01 de Janeiro de 2020 a 31 de Dezembro de 2020

Data	Nº da Conta	Nome da Conta	Centro de Custo	Histórico	Nº do Lançamento	Valor	D/C
14/12/2020	746	COMERCIAL LANCARE LTDA		PGTO NF 48660 COMERCIAL LANCARE LTDA	1182	R\$ 922,00	D
14/12/2020	746	COMERCIAL LANCARE LTDA		VLR NF 48625 COMERCIAL LANCARE LTDA	1189	R\$ 922,00	C
14/12/2020	669	MATERIAL APLICADO		VLR NF 48625 COMERCIAL LANCARE LTDA	1189	R\$ 922,00	D
14/12/2020	5	CAIXA GERAL		PGTO NF 48625 COMERCIAL LANCARE LTDA	1190	R\$ 922,00	C
14/12/2020	746	COMERCIAL LANCARE LTDA		PGTO NF 48625 COMERCIAL LANCARE LTDA	1190	R\$ 922,00	D
14/12/2020	794	SCHUMACHER AREIAS E ARGAMASSA LTDA		VLR NF 72814 SCHUMACHER AREIAS E ARGAMASSAS LTDA	1211	R\$ 160,60	C
14/12/2020	597	MATERIAL APLICADO		VLR NF 72814 SCHUMACHER AREIAS E ARGAMASSAS LTDA	1211	R\$ 160,60	D
14/12/2020	5	CAIXA GERAL		PGTO NF 72814 SCHUMACHER AREIAS E ARGAMASSAS LTDA	1212	R\$ 160,60	C
14/12/2020	794	SCHUMACHER AREIAS E ARGAMASSA LTDA		PGTO NF 72814 SCHUMACHER AREIAS E ARGAMASSAS LTDA	1212	R\$ 160,60	D
14/12/2020	738	BALAROTI COM DE MATS DE CONSTRUÇÃO S.A		VLR NF 347380 BALAROTI COM DE MATS DE CONSTRUÇÃO S.A	1351	R\$ 125,22	C
14/12/2020	567	MATERIAL APLICADO		VLR NF 347380 BALAROTI COM DE MATS DE CONSTRUÇÃO S.A	1351	R\$ 125,22	D
14/12/2020	5	CAIXA GERAL		PGTO NF 347380 BALAROTI COM DE MATS DE CONSTRUÇÃO S.A	1352	R\$ 125,22	C
14/12/2020	738	BALAROTI COM DE MATS DE CONSTRUÇÃO S.A		PGTO NF 347380 BALAROTI COM DE MATS DE CONSTRUÇÃO S.A	1352	R\$ 125,22	D
15/12/2020	411	SERVIÇOS PRESTADOS		REFERENTE A SERVIÇOS PRESTADOS NF 72 MITRA DA DIOCESE DE SAO JOSE DOS PINHAIS	116	R\$ 5.000,00	C
15/12/2020	555	MITRA DA DIOCESE DE SAO JOSE DOS PINHAIS		REFERENTE A SERVIÇOS PRESTADOS NF 72 MITRA DA DIOCESE DE SAO JOSE DOS PINHAIS	116	R\$ 4.750,00	D
15/12/2020	476	ISS A RECUPERAR		REFERENTE A SERVIÇOS PRESTADOS NF 72 MITRA DA DIOCESE DE SAO JOSE DOS PINHAIS	116	R\$ 250,00	D
15/12/2020	411	SERVIÇOS PRESTADOS		REFERENTE A SERVIÇOS PRESTADOS NF 73 MUNICIPIO DE CURITIBANOS	117	R\$ 20.657,95	C
15/12/2020	555	MUNICIPIO DE CURITIBANOS		REFERENTE A SERVIÇOS PRESTADOS NF 73 MUNICIPIO DE CURITIBANOS	117	R\$ 19.852,29	D
15/12/2020	476	ISS A RECUPERAR		REFERENTE A SERVIÇOS PRESTADOS NF 73 MUNICIPIO DE CURITIBANOS	117	R\$ 123,06	D

Este relatório foi gerado pelo Sistema Público de Escrituração Digital - Sped

Versão 8.0.8 do Visualizador

Página 103 de 157

LIVRO DIÁRIO

Entidade: TFI ENGENHARIA LTDA

Período da Escrituração: 01/01/2020 a 31/12/2020

CNPJ: 27.723.924/0001-72

Número de Ordem do Livro: 5

Período Selecionado: 01 de Janeiro de 2020 a 31 de Dezembro de 2020

Data	Nº da Conta	Nome da Conta	Centro de Custo	Histórico	Nº do Lançamento	Valor	D/C
15/12/2020	38	INSS A COMPENSAR		REFERENTE A SERVIÇOS PRESTADOS NF 73 MUNICIPIO DE CURITIBANOS	117	R\$ 681,71	D
15/12/2020	5	CAIXA GERAL		REF. DESCONTO DE ADTO. DE SALÁRIO DO MÊS 12/2020	583	R\$ 313,66	C
15/12/2020	25	ADIANTAMENTO DE SALÁRIO		REF. DESCONTO DE ADTO. DE SALÁRIO DO MÊS 12/2020	583	R\$ 313,66	D
15/12/2020	5	CAIXA GERAL		REF. DESCONTO DE ADTO. DE SALÁRIO DO MÊS 12/2020	592	R\$ 571,97	C
15/12/2020	25	ADIANTAMENTO DE SALÁRIO		REF. DESCONTO DE ADTO. DE SALÁRIO DO MÊS 12/2020	592	R\$ 571,97	D
15/12/2020	5	CAIXA GERAL		REF. DESCONTO DE ADTO. DE SALÁRIO DO MÊS 12/2020	615	R\$ 6.100,73	C
15/12/2020	25	ADIANTAMENTO DE SALÁRIO		REF. DESCONTO DE ADTO. DE SALÁRIO DO MÊS 12/2020	615	R\$ 6.100,73	D
15/12/2020	5	CAIXA GERAL		REF. DESCONTO DE ADTO. DE SALÁRIO DO MÊS 12/2020	644	R\$ 810,22	C
15/12/2020	25	ADIANTAMENTO DE SALÁRIO		REF. DESCONTO DE ADTO. DE SALÁRIO DO MÊS 12/2020	644	R\$ 810,22	D
15/12/2020	5	CAIXA GERAL		REF. DESCONTO DE ADTO. DE SALÁRIO DO MÊS 12/2020	645	R\$ 810,22	C
15/12/2020	25	ADIANTAMENTO DE SALÁRIO		REF. DESCONTO DE ADTO. DE SALÁRIO DO MÊS 12/2020	645	R\$ 810,22	D
15/12/2020	5	CAIXA GERAL		REF. DESCONTO DE ADTO. DE SALÁRIO DO MÊS 12/2020	653	R\$ 2.192,41	C
15/12/2020	25	ADIANTAMENTO DE SALÁRIO		REF. DESCONTO DE ADTO. DE SALÁRIO DO MÊS 12/2020	653	R\$ 2.192,41	D
15/12/2020	5	CAIXA GERAL		REF. DESCONTO DE ADTO. DE SALÁRIO DO MÊS 12/2020	682	R\$ 1.620,44	C
15/12/2020	25	ADIANTAMENTO DE SALÁRIO		REF. DESCONTO DE ADTO. DE SALÁRIO DO MÊS 12/2020	682	R\$ 1.620,44	D
15/12/2020	5	CAIXA GERAL		REF. DESCONTO DE ADTO. DE SALÁRIO DO MÊS 12/2020	700	R\$ 1.382,19	C
15/12/2020	25	ADIANTAMENTO DE SALÁRIO		REF. DESCONTO DE ADTO. DE SALÁRIO DO MÊS 12/2020	700	R\$ 1.382,19	D
15/12/2020	5	CAIXA GERAL		REF. DESCONTO DE ADTO. DE SALÁRIO DO MÊS 12/2020	716	R\$ 2.430,66	C
15/12/2020	25	ADIANTAMENTO DE SALÁRIO		REF. DESCONTO DE ADTO. DE SALÁRIO DO MÊS 12/2020	716	R\$ 2.430,66	D
15/12/2020	5	CAIXA GERAL		REF. DESCONTO DE ADTO. DE SALÁRIO DO MÊS 12/2020	734	R\$ 2.430,66	C
15/12/2020	25	ADIANTAMENTO DE SALÁRIO		REF. DESCONTO DE ADTO. DE SALÁRIO DO MÊS 12/2020	734	R\$ 2.430,66	D

Este relatório foi gerado pelo Sistema Público de Escrituração Digital - Sped

Versão 8.0.8 do Visualizador

Página 104 de 157

LIVRO DIÁRIO

Entidade: TFI ENGENHARIA LTDA

Período da Escrituração: 01/01/2020 a 31/12/2020

CNPJ: 27.723.924/0001-72

Número de Ordem do Livro: 5

Período Selecionado: 01 de Janeiro de 2020 a 31 de Dezembro de 2020

Data	Nº da Conta	Nome da Conta	Centro de Custo	Histórico	Nº do Lançamento	Valor	D/C
15/12/2020	5	CAIXA GERAL		REF. DESCONTO DE ADTO. DE SALÁRIO DO MÊS 12/2020	751	R\$ 1.620,44	C
15/12/2020	25	ADIANTAMENTO DE SALÁRIO		REF. DESCONTO DE ADTO. DE SALÁRIO DO MÊS 12/2020	751	R\$ 1.620,44	D
15/12/2020	5	CAIXA GERAL		REF. DESCONTO DE ADTO. DE SALÁRIO DO MÊS 12/2020	796	R\$ 313,66	C
15/12/2020	25	ADIANTAMENTO DE SALÁRIO		REF. DESCONTO DE ADTO. DE SALÁRIO DO MÊS 12/2020	796	R\$ 313,66	D
15/12/2020	5	CAIXA GERAL		REF. DESCONTO DE ADTO. DE SALÁRIO DO MÊS 12/2020	806	R\$ 1.386,82	C
15/12/2020	25	ADIANTAMENTO DE SALÁRIO		REF. DESCONTO DE ADTO. DE SALÁRIO DO MÊS 12/2020	806	R\$ 1.386,82	D
15/12/2020	5	CAIXA GERAL		REF. DESCONTO DE ADTO. DE SALÁRIO DO MÊS 12/2020	833	R\$ 1.874,00	C
15/12/2020	25	ADIANTAMENTO DE SALÁRIO		REF. DESCONTO DE ADTO. DE SALÁRIO DO MÊS 12/2020	833	R\$ 1.874,00	D
15/12/2020	5	CAIXA GERAL		REF. DESCONTO DE ADTO. DE SALÁRIO DO MÊS 12/2020	855	R\$ 444,31	C
15/12/2020	25	ADIANTAMENTO DE SALÁRIO		REF. DESCONTO DE ADTO. DE SALÁRIO DO MÊS 12/2020	855	R\$ 444,31	D
15/12/2020	797	PLANALTO SUL ATACADO DE MATERIAIS PARA CONSTRUÇÃO LTDA		VLR NF 1185 PLANALTO SUL ATACADO DE MATERIAIS PARA CONSTRUÇÃO LTDA	1221	R\$ 740,00	C
15/12/2020	629	MATERIAL APLICADO		VLR NF 1185 PLANALTO SUL ATACADO DE MATERIAIS PARA CONSTRUÇÃO LTDA	1221	R\$ 740,00	D
15/12/2020	5	CAIXA GERAL		PGTO NF 1185 PLANALTO SUL ATACADO DE MATERIAIS PARA CONSTRUÇÃO LTDA	1222	R\$ 740,00	C
15/12/2020	797	PLANALTO SUL ATACADO DE MATERIAIS PARA CONSTRUÇÃO LTDA		PGTO NF 1185 PLANALTO SUL ATACADO DE MATERIAIS PARA CONSTRUÇÃO LTDA	1222	R\$ 740,00	D
15/12/2020	742	A.C.MACHADO E CIA LTDA		VLR NF 262894 A.C.MACHADO E CIA LTDA	1312	R\$ 99,89	C
15/12/2020	557	MATERIAL APLICADO		VLR NF 262894 A.C.MACHADO E CIA LTDA	1312	R\$ 99,89	D
15/12/2020	5	CAIXA GERAL		PGTO NF 262894 A.C.MACHADO E CIA LTDA	1313	R\$ 99,89	C
15/12/2020	742	A.C.MACHADO E CIA LTDA		PGTO NF 262894 A.C.MACHADO E CIA LTDA	1313	R\$ 99,89	D
15/12/2020	738	BALAROTI COM DE MATS DE CONSTRUÇÃO S.A		VLR NF 118541 BALAROTI COM DE MATS DE CONSTRUÇÃO S.A	1353	R\$ 504,29	C
15/12/2020	557	MATERIAL APLICADO		VLR NF 118541 BALAROTI COM DE MATS DE CONSTRUÇÃO S.A	1353	R\$ 504,29	D
15/12/2020	5	CAIXA GERAL		PGTO NF 118541 BALAROTI COM DE MATS DE CONSTRUÇÃO S.A	1354	R\$ 504,29	C

Este relatório foi gerado pelo Sistema Público de Escrituração Digital - Sped

Versão 8.0.8 do Visualizador

Página 105 de 157



LIVRO DIÁRIO

Entidade: TFI ENGENHARIA LTDA

Período da Escrituração: 01/01/2020 a 31/12/2020

CNPJ: 27.723.924/0001-72

Número de Ordem do Livro: 5

Período Selecionado: 01 de Janeiro de 2020 a 31 de Dezembro de 2020

Data	Nº da Conta	Nome da Conta	Centro de Custo	Histórico	Nº do Lançamento	Valor	D/C
15/12/2020	738	BALAROTI COM DE MATS DE CONSTRUÇÃO S A		PGTO NF 118541 BALAROTI COM DE MATS DE CONSTRUÇÃO S A	1354	R\$ 504,29	D
16/12/2020	411	SERVIÇOS PRESTADOS		REFERENTE A SERVIÇOS PRESTADOS NF 76 FUNDO MUNICIPAL DE ASSISTENCIA SOCIAL DE CANOINHAS	118	R\$ 45.656,76	C
16/12/2020	548	FUNDO MUNICIPAL DE ASSISTENCIA SOCIAL DE CANOINHAS		REFERENTE A SERVIÇOS PRESTADOS NF 76 FUNDO MUNICIPAL DE ASSISTENCIA SOCIAL DE CANOINHAS	118	R\$ 43.738,24	D
16/12/2020	476	ISS A RECUPERAR		REFERENTE A SERVIÇOS PRESTADOS NF 76 FUNDO MUNICIPAL DE ASSISTENCIA SOCIAL DE CANOINHAS	118	R\$ 410,90	D
16/12/2020	38	INSS A COMPENSAR		REFERENTE A SERVIÇOS PRESTADOS NF 76 FUNDO MUNICIPAL DE ASSISTENCIA SOCIAL DE CANOINHAS	118	R\$ 1.506,64	D
16/12/2020	726	ELETROBIT COMERCIO DE MATERIAIS ELETR LTDA		VLR NF 90915 ELETROBIT COMERCIO DE MATERIAIS ELETR LTDA	1134	R\$ 129,58	C
16/12/2020	557	MATERIAL APLICADO		VLR NF 90915 ELETROBIT COMERCIO DE MATERIAIS ELETR LTDA	1134	R\$ 129,58	D
16/12/2020	5	CAIXA GERAL		PGTO NF 90915 ELETROBIT COMERCIO DE MATERIAIS ELETR LTDA	1135	R\$ 129,58	C
16/12/2020	726	ELETROBIT COMERCIO DE MATERIAIS ELETR LTDA		PGTO NF 90915 ELETROBIT COMERCIO DE MATERIAIS ELETR LTDA	1135	R\$ 129,58	D
16/12/2020	765	PHC COMERCIO DE MADEIRA E TRANSPORTES EIRELI		VLR NF 2540 PHC COMERCIO DE MADEIRA E TRANSPORTES EIRELI	1157	R\$ 3.236,20	C
16/12/2020	557	MATERIAL APLICADO		VLR NF 2540 PHC COMERCIO DE MADEIRA E TRANSPORTES EIRELI	1157	R\$ 3.236,20	D
16/12/2020	5	CAIXA GERAL		PGTO NF 2540 PHC COMERCIO DE MADEIRA E TRANSPORTES EIRELI	1158	R\$ 3.236,20	C
16/12/2020	765	PHC COMERCIO DE MADEIRA E TRANSPORTES EIRELI		PGTO NF 2540 PHC COMERCIO DE MADEIRA E TRANSPORTES EIRELI	1158	R\$ 3.236,20	D
16/12/2020	738	BALAROTI COM DE MATS DE CONSTRUÇÃO S A		VLR NF 372209 BALAROTI COM DE MATS DE CONSTRUÇÃO S A	1363	R\$ 2.270,43	C
16/12/2020	597	MATERIAL APLICADO		VLR NF 372209 BALAROTI COM DE MATS DE CONSTRUÇÃO S A	1363	R\$ 2.270,43	D
16/12/2020	5	CAIXA GERAL		PGTO NF 372209 BALAROTI COM DE MATS DE CONSTRUÇÃO S A	1364	R\$ 2.270,43	C
16/12/2020	738	BALAROTI COM DE MATS DE CONSTRUÇÃO S A		PGTO NF 372209 BALAROTI COM DE MATS DE CONSTRUÇÃO S A	1364	R\$ 2.270,43	D
16/12/2020	738	BALAROTI COM DE MATS DE CONSTRUÇÃO S A		VLR NF 371621 BALAROTI COM DE MATS DE CONSTRUÇÃO S A	1367	R\$ 458,84	C
16/12/2020	557	MATERIAL APLICADO		VLR NF 371621 BALAROTI COM DE MATS DE CONSTRUÇÃO S A	1367	R\$ 458,84	D

Este relatório foi gerado pelo Sistema Público de Escrituração Digital - Sped

Versão 8.0.8 do Visualizador

Página 106 de 157



LIVRO DIÁRIO

Entidade: TFI ENGENHARIA LTDA

Período da Escrituração: 01/01/2020 a 31/12/2020

CNPJ: 27.723.924/0001-72

Número de Ordem do Livro: 5

Período Selecionado: 01 de Janeiro de 2020 a 31 de Dezembro de 2020

Data	Nº da Conta	Nome da Conta	Centro de Custo	Histórico	Nº do Lançamento	Valor	D/C
16/12/2020	5	CAIXA GERAL		DE CONSTRUÇÃO S A			
16/12/2020	5	CAIXA GERAL		PGTO NF 371621 BALAROTI COM DE MATS DE CONSTRUÇÃO S A	1368	R\$ 458,84	C
16/12/2020	738	BALAROTI COM DE MATS DE CONSTRUÇÃO S A		PGTO NF 371621 BALAROTI COM DE MATS DE CONSTRUÇÃO S A	1368	R\$ 458,84	D
16/12/2020	738	BALAROTI COM DE MATS DE CONSTRUÇÃO S A		VLR NF 371797 BALAROTI COM DE MATS DE CONSTRUÇÃO S A	1369	R\$ 458,84	C
16/12/2020	557	MATERIAL APLICADO		VLR NF 371797 BALAROTI COM DE MATS DE CONSTRUÇÃO S A	1369	R\$ 458,84	D
16/12/2020	5	CAIXA GERAL		PGTO NF 371797 BALAROTI COM DE MATS DE CONSTRUÇÃO S A	1370	R\$ 458,84	C
16/12/2020	738	BALAROTI COM DE MATS DE CONSTRUÇÃO S A		PGTO NF 371797 BALAROTI COM DE MATS DE CONSTRUÇÃO S A	1370	R\$ 458,84	D
16/12/2020	738	BALAROTI COM DE MATS DE CONSTRUÇÃO S A		VLR NF 371680 BALAROTI COM DE MATS DE CONSTRUÇÃO S A	1371	R\$ 7.767,69	C
16/12/2020	629	MATERIAL APLICADO		VLR NF 371680 BALAROTI COM DE MATS DE CONSTRUÇÃO S A	1371	R\$ 7.767,69	D
16/12/2020	5	CAIXA GERAL		PGTO NF 371680 BALAROTI COM DE MATS DE CONSTRUÇÃO S A	1372	R\$ 7.767,69	C
16/12/2020	738	BALAROTI COM DE MATS DE CONSTRUÇÃO S A		PGTO NF 371680 BALAROTI COM DE MATS DE CONSTRUÇÃO S A	1372	R\$ 7.767,69	D
17/12/2020	411	SERVIÇOS PRESTADOS		REFERENTE A SERVIÇOS PRESTADOS NF 81 MUNICIPIO DE SAO MATEUS DO SUL	119	R\$ 24.940,20	C
17/12/2020	548	MUNICIPIO DE SAO MATEUS DO SUL		REFERENTE A SERVIÇOS PRESTADOS NF 81 MUNICIPIO DE SAO MATEUS DO SUL	119	R\$ 24.600,80	D
17/12/2020	476	ISS A RECUPERAR		REFERENTE A SERVIÇOS PRESTADOS NF 81 MUNICIPIO DE SAO MATEUS DO SUL	119	R\$ 240,40	D
17/12/2020	411	SERVIÇOS PRESTADOS		REFERENTE A SERVIÇOS PRESTADOS NF 82 FUNDO MUNICIPAL DE SAUDE DE CANOINHAS	120	R\$ 36.791,58	C
17/12/2020	548	FUNDO MUNICIPAL DE ASSISTENCIA SOCIAL DE CANOINHAS		REFERENTE A SERVIÇOS PRESTADOS NF 82 FUNDO MUNICIPAL DE SAUDE DE CANOINHAS	120	R\$ 35.503,88	D
17/12/2020	476	ISS A RECUPERAR		REFERENTE A SERVIÇOS PRESTADOS NF 82 FUNDO MUNICIPAL DE SAUDE DE CANOINHAS	120	R\$ 275,94	D
17/12/2020	38	INSS A COMPENSAR		REFERENTE A SERVIÇOS PRESTADOS NF 82 FUNDO MUNICIPAL DE SAUDE DE CANOINHAS	120	R\$ 1.011,76	D
17/12/2020	411	SERVIÇOS PRESTADOS		REFERENTE A SERVIÇOS PRESTADOS NF 83 MUNICIPIO DE ARAPOTI	121	R\$ 67.540,61	C
17/12/2020	552	MUNICIPIO DE ARAPOTI		REFERENTE A SERVIÇOS PRESTADOS NF 83 MUNICIPIO DE ARAPOTI	121	R\$ 66.189,61	D

Este relatório foi gerado pelo Sistema Público de Escrituração Digital - Sped

Versão 8.0.8 do Visualizador

Página 107 de 157

LIVRO DIÁRIO

Entidade: TFI ENGENHARIA LTDA

Período da Escrituração: 01/01/2020 a 31/12/2020

CNPJ: 27.723.924/0001-72

Número de Ordem do Livro: 5

Período Selecionado: 01 de Janeiro de 2020 a 31 de Dezembro de 2020

Data	Nº da Conta	Nome da Conta	Centro de Custo	Histórico	Nº do Lançamento	Valor	D/C
17/12/2020	476	ISS A RECUPERAR		83 MUNICIPIO DE ARAPOTI REFERENTE A SERVIÇOS PRESTADOS NF 83 MUNICIPIO DE ARAPOTI	121	R\$ 1.350,81	D
17/12/2020	762	JOSE ANTONIO RIBEIRO DE ALMEIDA & CIA LTDA ME		VLR NF 5498 JOSE ANTONIO RIBEIRO DE ALMEIDA & CIA LTDA ME	1148	R\$ 675,00	C
17/12/2020	607	MATERIAL APLICADO		VLR NF 5498 JOSE ANTONIO RIBEIRO DE ALMEIDA & CIA LTDA ME	1148	R\$ 675,00	D
17/12/2020	5	CAIXA GERAL		PGTO NF 6498 JOSE ANTONIO RIBEIRO DE ALMEIDA & CIA LTDA ME	1149	R\$ 675,00	C
17/12/2020	762	JOSE ANTONIO RIBEIRO DE ALMEIDA & CIA LTDA ME		PGTO NF 5498 JOSE ANTONIO RIBEIRO DE ALMEIDA & CIA LTDA ME	1149	R\$ 675,00	D
17/12/2020	763	RENATA ROTENSKI ME		VLR NF 19964 RENATA ROTENSKI ME	1150	R\$ 89,90	C
17/12/2020	557	MATERIAL APLICADO		VLR NF 19964 RENATA ROTENSKI ME	1150	R\$ 89,90	D
17/12/2020	5	CAIXA GERAL		PGTO NF 19964 RENATA ROTENSKI ME	1151	R\$ 89,90	C
17/12/2020	763	RENATA ROTENSKI ME		PGTO NF 19964 RENATA ROTENSKI ME	1151	R\$ 89,90	D
17/12/2020	767	INPRELL IND DE PREGOS LINSE LTDA		VLR NF 43842 IMPRELL IND DE PREGOS LINSE LTDA	1163	R\$ 1.079,58	C
17/12/2020	557	MATERIAL APLICADO		VLR NF 43842 IMPRELL IND DE PREGOS LINSE LTDA	1163	R\$ 1.079,58	D
17/12/2020	5	CAIXA GERAL		PGTO NF 43842 IMPRELL IND DE PREGOS LINSE LTDA	1164	R\$ 1.079,58	C
17/12/2020	767	INPRELL IND DE PREGOS LINSE LTDA		PGTO NF 43842 IMPRELL IND DE PREGOS LINSE LTDA	1164	R\$ 1.079,58	D
17/12/2020	741	ARCELORMITTAL BRASIL S A		VLR NF 274022 ARCELORMITTAL BRASIL S A	1167	R\$ 2.123,00	C
17/12/2020	557	MATERIAL APLICADO		VLR NF 274022 ARCELORMITTAL BRASIL S A	1167	R\$ 2.123,00	D
17/12/2020	5	CAIXA GERAL		PGTO NF 274022 ARCELORMITTAL BRASIL S A	1168	R\$ 2.123,00	C
17/12/2020	741	ARCELORMITTAL BRASIL S A		PGTO NF 274022 ARCELORMITTAL BRASIL S A	1168	R\$ 2.123,00	D
17/12/2020	741	ARCELORMITTAL BRASIL S A		VLR NF 274023 ARCELORMITTAL BRASIL S A	1169	R\$ 2.123,00	C
17/12/2020	557	MATERIAL APLICADO		VLR NF 274023 ARCELORMITTAL BRASIL S A	1169	R\$ 2.123,00	D
17/12/2020	5	CAIXA GERAL		PGTO NF 274023 ARCELORMITTAL BRASIL S A	1170	R\$ 2.123,00	C
17/12/2020	741	ARCELORMITTAL BRASIL S.		PGTO NF 274023 ARCELORMITTAL BRASIL	1170	R\$ 2.123,00	D

Este relatório foi gerado pelo Sistema Público de Escrituração Digital - Sped

Versão 8.0.8 do Visualizador

Página 108 de 157



LIVRO DIÁRIO

Entidade: TFI ENGENHARIA LTDA

Período da Escrituração: 01/01/2020 a 31/12/2020

CNPJ: 27.723.924/0001-72

Número de Ordem do Livro: 5

Período Selecionado: 01 de Janeiro de 2020 a 31 de Dezembro de 2020

Data	Nº da Conta	Nome da Conta	Centro de Custo	Histórico	Nº do Lançamento	Valor	D/C
17/12/2020	777	A JOSE HENRIQUE MACHADO DE ALMEIDA		S A VLR NF 8783 JOSE HENRIQUE MACHADO DE ALMEIDA	1173	R\$ 4.998,00	C
17/12/2020	607	MATERIAL APLICADO		VLR NF 8783 JOSE HENRIQUE MACHADO DE ALMEIDA	1173	R\$ 4.008,00	D
17/12/2020	5	CAIXA GERAL		PGTO NF 8783 JOSE HENRIQUE MACHADO DE ALMEIDA	1174	R\$ 4.998,00	C
17/12/2020	777	JOSE HENRIQUE MACHADO DE ALMEIDA		PGTO NF 8783 JOSE HENRIQUE MACHADO DE ALMEIDA	1174	R\$ 4.998,00	D
17/12/2020	788	FGS MATERIAIS DE CONST E ARTEFATOS LTDA		VLR NF 6479 FGS MATERIAIS DE CONST E ARTEFATOS LTDA	1199	R\$ 1.907,50	C
17/12/2020	770	SALÁRIOS E ORDENADOS		VLR NF 6479 FGS MATERIAIS DE CONST E ARTEFATOS LTDA	1199	R\$ 1.907,50	D
17/12/2020	5	CAIXA GERAL		PGTO NF 6479 FGS MATERIAIS DE CONST E ARTEFATOS LTDA	1200	R\$ 1.907,50	C
17/12/2020	788	FGS MATERIAIS DE CONST E ARTEFATOS LTDA		PGTO NF 6479 FGS MATERIAIS DE CONST E ARTEFATOS LTDA	1200	R\$ 1.907,50	D
17/12/2020	800	PEDROSO MATERIAIS DE CONSTRUÇÃO LTDA		VLR NF 24090 PEDROSO MATERIAIS DE CONSTRUÇÃO LTDA	1262	R\$ 33,00	C
17/12/2020	790	MATERIAL APLICADO		VLR NF 24090 PEDROSO MATERIAIS DE CONSTRUÇÃO LTDA	1252	R\$ 33,00	D
17/12/2020	5	CAIXA GERAL		PGTO NF 24090 PEDROSO MATERIAIS DE CONSTRUÇÃO LTDA	1253	R\$ 33,00	C
17/12/2020	800	PEDROSO MATERIAIS DE CONSTRUÇÃO LTDA		PGTO NF 24090 PEDROSO MATERIAIS DE CONSTRUÇÃO LTDA	1253	R\$ 33,00	D
17/12/2020	800	PEDROSO MATERIAIS DE CONSTRUÇÃO LTDA		VLR NF 24091 PEDROSO MATERIAIS DE CONSTRUÇÃO LTDA	1254	R\$ 1.545,18	C
17/12/2020	790	MATERIAL APLICADO		VLR NF 24001 PEDROSO MATERIAIS DE CONSTRUÇÃO LTDA	1264	R\$ 1.545,18	D
17/12/2020	5	CAIXA GERAL		PGTO NF 24091 PEDROSO MATERIAIS DE CONSTRUÇÃO LTDA	1255	R\$ 1.545,18	C
17/12/2020	800	PEDROSO MATERIAIS DE CONSTRUÇÃO LTDA		PGTO NF 24091 PEDROSO MATERIAIS DE CONSTRUÇÃO LTDA	1255	R\$ 1.545,18	D
17/12/2020	738	BALAROTI COM DE MATS DE CONSTRUÇÃO S A		VLR NF 347701 BALAROTI COM DE MATS DE CONSTRUÇÃO S A	1349	R\$ 51,27	C
17/12/2020	557	MATERIAL APLICADO		VLR NF 347701 BALAROTI COM DE MATS DE CONSTRUÇÃO S A	1349	R\$ 51,27	D
17/12/2020	5	CAIXA GERAL		PGTO NF 347701 BALAROTI COM DE MATS DE CONSTRUÇÃO S A	1350	R\$ 51,27	C
17/12/2020	738	BALAROTI COM DE MATS DE CONSTRUÇÃO S A		PGTO NF 347701 BALAROTI COM DE MATS DE CONSTRUÇÃO S A	1350	R\$ 51,27	D
17/12/2020	759	COMERCIAL IVAPORA		VLR NF 153955 COMERCIAL IVAPORA	1386	R\$ 250,00	C

Este relatório foi gerado pelo Sistema Público de Escrituração Digital - Sped

Versão 8.0.3 do Visualizador

Página 109 de 157

LIVRO DIÁRIO

Entidade: TFI ENGENHARIA LTDA

Período da Escrituração: 01/01/2020 a 31/12/2020

CNPJ: 27.723.924/0001-72

Número de Ordem do Livro: 5

Período Selecionado: 01 de Janeiro de 2020 a 31 de Dezembro de 2020

Data	Nº da Conta	Nome da Conta	Centro de Custo	Histórico	Nº do Lançamento	Valor	D/C
		LTDA		LTDA			
17/12/2020	577	MATERIAL APLICADO		VLR NF 193966 COMERCIAL IVAPORA LTDA	1386	R\$ 250,00	D
17/12/2020	5	CAIXA GERAL		PGTO NF 193956 COMERCIAL IVAPORA LTDA	1387	R\$ 250,00	C
17/12/2020	756	COMERCIAL IVAPORA LTDA		PGTO NF 193960 COMERCIAL IVAPORA LTDA	1387	R\$ 250,00	D
17/12/2020	756	COMERCIAL IVAPORA LTDA		VLR NF 193954 COMERCIAL IVAPORA LTDA	1390	R\$ 87,50	C
17/12/2020	577	MATERIAL APLICADO		VLR NF 193984 COMERCIAL IVAPORA LTDA	1390	R\$ 87,50	D
17/12/2020	5	CAIXA GERAL		PGTO NF 193984 COMERCIAL IVAPORA LTDA	1391	R\$ 87,50	C
17/12/2020	756	COMERCIAL IVAPORA LTDA		PGTO NF 193954 COMERCIAL IVAPORA LTDA	1391	R\$ 87,50	D
17/12/2020	756	COMERCIAL IVAPORA LTDA		VLR NF 193961 COMERCIAL IVAPORA LTDA	1392	R\$ 540,35	C
17/12/2020	577	MATERIAL APLICADO		VLR NF 193961 COMERCIAL IVAPORA LTDA	1392	R\$ 540,35	D
17/12/2020	5	CAIXA GERAL		PGTO NF 193961 COMERCIAL IVAPORA LTDA	1393	R\$ 540,35	C
17/12/2020	756	COMERCIAL IVAPORA LTDA		PGTO NF 193961 COMERCIAL IVAPORA LTDA	1393	R\$ 540,35	D
17/12/2020	738	BALAROTI COM DE MATS DE CONSTRUÇÃO S.A		VLR NF 374014 BALAROTI COM DE MATS DE CONSTRUÇÃO S.A	1408	R\$ 472,51	C
17/12/2020	640	MATERIAL APLICADO		VLR NF 374014 BALAROTI COM DE MATS DE CONSTRUÇÃO S.A	1408	R\$ 472,51	D
17/12/2020	5	CAIXA GERAL		PGTO NF 374014 BALAROTI COM DE MATS DE CONSTRUÇÃO S.A	1409	R\$ 472,51	C
17/12/2020	738	BALAROTI COM DE MATS DE CONSTRUÇÃO S.A		PGTO NF 374014 BALAROTI COM DE MATS DE CONSTRUÇÃO S.A	1409	R\$ 472,51	D
17/12/2020	738	BALAROTI COM DE MATS DE CONSTRUÇÃO S.A		VLR NF 374013 BALAROTI COM DE MATS DE CONSTRUÇÃO S.A	1410	R\$ 472,51	C
17/12/2020	640	MATERIAL APLICADO		VLR NF 374013 BALAROTI COM DE MATS DE CONSTRUÇÃO S.A	1410	R\$ 472,51	D
17/12/2020	547	SÃO JOSE DOS PINHAIS PREFEITURA		RECEBIMENTO NF 62 SÃO JOSE DOS PINHAIS PREFEITURA	1492	R\$ 54.298,24	C
17/12/2020	5	CAIXA GERAL		RECEBIMENTO NF 62 SÃO JOSE DOS PINHAIS PREFEITURA	1492	R\$ 54.298,24	D
17/12/2020	547	SÃO JOSE DOS PINHAIS PREFEITURA		RECEBIMENTO NF 64 SÃO JOSE DOS PINHAIS PREFEITURA	1493	R\$ 58.083,39	C
17/12/2020	5	CAIXA GERAL		RECEBIMENTO NF 64 SÃO JOSE DOS PINHAIS PREFEITURA	1493	R\$ 58.083,39	D

Este relatório foi gerado pelo Sistema Público de Escrituração Digital - Sped

Versão 8.0.8 do Visualizador



LIVRO DIÁRIO

Entidade: TFI ENGENHARIA LTDA

Período da Escrituração: 01/01/2020 a 31/12/2020

CNPJ: 27.723.924/0001-72

Número de Ordem do Livro: 5

Período Selecionado: 01 de Janeiro de 2020 a 31 de Dezembro de 2020

Data	Nº da Conta	Nome da Conta	Centro de Custo	Histórico	Nº do Lançamento	Valor	D/C
				PINHAIS PREFEITURA			
17/12/2020	548	FUNDO MUNICIPAL DE ASSISTENCIA SOCIAL DE CANOINHAS		RECEBIMENTO NF 78 FUNDO MUNICIPAL DE ASSISTENCIA SOCIAL DE CANOINHAS	1499	R\$ 43.738,24	C
17/12/2020	5	CAIXA GERAL		RECEBIMENTO NF 76 FUNDO MUNICIPAL DE ASSISTENCIA SOCIAL DE CANOINHAS	1499	R\$ 43.738,24	D
17/12/2020	552	MUNICIPIO DE ARAPOTI		RECEBIMENTO NF 83 MUNICIPIO DE ARAPOTI	1501	R\$ 66.169,80	C
17/12/2020	5	CAIXA GERAL		RECEBIMENTO NF 83 MUNICIPIO DE ARAPOTI	1501	R\$ 66.169,80	D
17/12/2020	5	CAIXA GERAL		PGTO NF 374013 BALAROTI COM DE MATS DE CONSTRUÇÃO S.A	1508	R\$ 472,51	C
17/12/2020	738	BALAROTI COM DE MATS DE CONSTRUÇÃO S.A		PGTO NF 374013 BALAROTI COM DE MATS DE CONSTRUÇÃO S.A	1508	R\$ 472,51	D
18/12/2020	5	CAIXA GERAL		PGTO REF 13º SALARIO 12/2020	890	R\$ 3.782,07	C
18/12/2020	187	SALÁRIOS E ORDENADOS A PAGAR		PGTO REF 13º SALARIO 12/2020	890	R\$ 3.782,07	D
18/12/2020	5	CAIXA GERAL		PGTO REF INSS 13º SALARIO	891	R\$ 2.190,45	C
18/12/2020	191	INSS A RECOLHER		PGTO REF INSS 13º SALARIO	891	R\$ 2.190,45	D
18/12/2020	753	ACD COMERCIO DE FERRAGENS E FERRAMENTAS LTDA		VLR NF 20565 ACD COMERCIO DE FERRAGENS E FERRAMENTAS LTDA	1142	R\$ 318,18	C
18/12/2020	567	MATERIAL APLICADO		VLR NF 20565 ACD COMERCIO DE FERRAGENS E FERRAMENTAS LTDA	1142	R\$ 318,18	D
18/12/2020	5	CAIXA GERAL		PGTO NF 20565 ACD COMERCIO DE FERRAGENS E FERRAMENTAS LTDA	1143	R\$ 318,18	C
18/12/2020	753	ACD COMERCIO DE FERRAGENS E FERRAMENTAS LTDA		PGTO NF 20565 ACD COMERCIO DE FERRAGENS E FERRAMENTAS LTDA	1143	R\$ 318,18	D
18/12/2020	704	SCHUMACHER AREIAS E ARGAMASSAS LTDA		VLR NF 72934 SCHUMACHER AREIAS E ARGAMASSAS LTDA	1209	R\$ 314,05	C
18/12/2020	597	MATERIAL APLICADO		VLR NF 72934 SCHUMACHER AREIAS E ARGAMASSAS LTDA	1209	R\$ 314,05	D
18/12/2020	5	CAIXA GERAL		PGTO NF 72934 SCHUMACHER AREIAS E ARGAMASSAS LTDA	1210	R\$ 314,05	C
18/12/2020	794	SCHUMACHER AREIAS E ARGAMASSAS LTDA		PGTO NF 72934 SCHUMACHER AREIAS E ARGAMASSAS LTDA	1210	R\$ 314,05	D
18/12/2020	800	PEDROSO MATERIAIS DE CONSTRUÇÃO LTDA		VLR NF 24112 PEDROSO MATERIAIS DE CONSTRUÇÃO LTDA	1239	R\$ 625,90	C
18/12/2020	790	MATERIAL APLICADO		VLR NF 24112 PEDROSO MATERIAIS DE CONSTRUÇÃO LTDA	1239	R\$ 625,90	D

Este relatório foi gerado pelo Sistema Público de Escrituração Digital - Sped

Versão 8.0.8 do Visualizador

Página 111 de 157

LIVRO DIÁRIO

Entidade: TFI ENGENHARIA LTDA

Período da Escrituração: 01/01/2020 a 31/12/2020

CNPJ: 27.723.924/0001-72

Número de Ordem do Livro: 5

Período Selecionado: 01 de Janeiro de 2020 a 31 de Dezembro de 2020

Data	Nº da Conta	Nome da Conta	Centro de Custo	Histórico	Nº do Lançamento	Valor	D/C
18/12/2020	5	CAIXA GERAL		PGTO NF 24112 PEDROSO MATERIAIS DE CONSTRUÇÃO LTDA	1240	R\$ 625,90	C
18/12/2020	800	PEDROSO MATERIAIS DE CONSTRUÇÃO LTDA		PGTO NF 24112 PEDROSO MATERIAIS DE CONSTRUÇÃO LTDA	1240	R\$ 625,90	D
18/12/2020	806	DEPOSITO DE MATERIAIS PARA CONSTRUÇÃO NICHELE LTDA		VLR NF 1267690 DEPOSITO DE MATERIAIS PARA CONSTRUÇÃO NICHELE LTDA	1331	R\$ 990,00	C
18/12/2020	669	MATERIAL APLICADO		VLR NF 1267690 DEPOSITO DE MATERIAIS PARA CONSTRUÇÃO NICHELE LTDA	1331	R\$ 990,00	D
18/12/2020	5	CAIXA GERAL		PGTO NF 1267690 DEPOSITO DE MATERIAIS PARA CONSTRUÇÃO NICHELE LTDA	1332	R\$ 990,00	C
18/12/2020	806	DEPOSITO DE MATERIAIS PARA CONSTRUÇÃO NICHELE LTDA		PGTO NF 1267690 DEPOSITO DE MATERIAIS PARA CONSTRUÇÃO NICHELE LTDA	1332	R\$ 990,00	D
18/12/2020	738	BALAROTI COM DE MATS DE CONSTRUÇÃO S.A		VLR NF 378552 BALAROTI COM DE MATS DE CONSTRUÇÃO S.A	1406	R\$ 472,51	C
18/12/2020	840	MATERIAL APLICADO		VLR NF 378552 BALAROTI COM DE MATS DE CONSTRUÇÃO S.A	1406	R\$ 472,51	D
18/12/2020	5	CAIXA GERAL		PGTO NF 378552 BALAROTI COM DE MATS DE CONSTRUÇÃO S.A	1407	R\$ 472,51	C
18/12/2020	733	BALAROTI COM DE MATS DE CONSTRUÇÃO S.A		PGTO NF 378552 BALAROTI COM DE MATS DE CONSTRUÇÃO S.A	1407	R\$ 472,51	D
18/12/2020	554	MUNICIPIO DE GUAMIRANGA		RECEBIMENTO NF 71 MUNICIPIO DE GUAMIRANGA	1497	R\$ 22.554,20	C
18/12/2020	5	CAIXA GERAL		RECEBIMENTO NF 71 MUNICIPIO DE GUAMIRANGA	1497	R\$ 22.554,20	D
18/12/2020	548	FUNDO MUNICIPAL DE ASSISTENCIA SOCIAL DE CANOINHAS		RECEBIMENTO NF 82 FUNDO MUNICIPAL DE ASSISTENCIA SOCIAL DE CANOINHAS	1500	R\$ 34.670,07	C
18/12/2020	5	CAIXA GERAL		RECEBIMENTO NF 82 FUNDO MUNICIPAL DE ASSISTENCIA SOCIAL DE CANOINHAS	1500	R\$ 34.670,07	D
19/12/2020	756	COMERCIAL IVAPORA LTDA		VLR NF 194058 COMERCIAL IVAPORA LTDA	1388	R\$ 98,85	C
19/12/2020	577	MATERIAL APLICADO		VLR NF 194058 COMERCIAL IVAPORA LTDA	1388	R\$ 98,85	D
19/12/2020	5	CAIXA GERAL		PGTO NF 194058 COMERCIAL IVAPORA LTDA	1389	R\$ 98,85	C
19/12/2020	756	COMERCIAL IVAPORA LTDA		PGTO NF 194058 COMERCIAL IVAPORA LTDA	1389	R\$ 98,85	D
20/12/2020	738	BALAROTI COM DE MATS DE CONSTRUÇÃO S.A		VLR NF 348055 BALAROTI COM DE MATS DE CONSTRUÇÃO S.A	1338	R\$ 989,70	C

Este relatório foi gerado pelo Sistema Público de Escrituração Digital - Sped

Versão 8.0.8 do Visualizador



LIVRO DIÁRIO

Entidade: TFI ENGENHARIA LTDA

Período da Escrituração: 01/01/2020 a 31/12/2020

CNPJ: 27.723.924/0001-72

Número de Ordem do Livro: 5

Período Selecionado: 01 de Janeiro de 2020 a 31 de Dezembro de 2020

Data	Nº da Conta	Nome da Conta	Centro de Custo	Histórico	Nº do Lançamento	Valor	D/C
20/12/2020	557	MATERIAL APLICADO		VLR NF 348055 BALAROTI COM DE MATS DE CONSTRUÇÃO S.A	1338	R\$ 989,70	D
20/12/2020	5	CAIXA GERAL		PGTO NF 348055 BALAROTI COM DE MATS DE CONSTRUÇÃO S.A	1339	R\$ 989,70	C
20/12/2020	738	BALAROTI COM DE MATS DE CONSTRUÇÃO S.A		PGTO NF 348055 BALAROTI COM DE MATS DE CONSTRUÇÃO S.A	1339	R\$ 989,70	D
21/12/2020	741	ARCELORMITTAL BRASIL S.A		VLR NF 42379 ARCELORMITTAL BRASIL S.A	1153	R\$ 10.393,50	C
21/12/2020	708	MATERIAL APLICADO		VLR NF 42379 ARCELORMITTAL BRASIL S.A	1153	R\$ 10.393,50	D
21/12/2020	5	CAIXA GERAL		PGTO NF 42379 ARCELORMITTAL BRASIL S.A	1154	R\$ 10.393,50	C
21/12/2020	741	ARCELORMITTAL BRASIL S.A		PGTO NF 42379 ARCELORMITTAL BRASIL S.A	1154	R\$ 10.393,50	D
21/12/2020	741	ARCELORMITTAL BRASIL S.A		VLR NF 42377 ARCELORMITTAL BRASIL S.A	1171	R\$ 10.393,50	C
21/12/2020	708	MATERIAL APLICADO		VLR NF 42377 ARCELORMITTAL BRASIL S.A	1171	R\$ 10.393,50	D
21/12/2020	5	CAIXA GERAL		PGTO NF 42377 ARCELORMITTAL BRASIL S.A	1172	R\$ 10.393,50	C
21/12/2020	741	ARCELORMITTAL BRASIL S.A		PGTO NF 42377 ARCELORMITTAL BRASIL S.A	1172	R\$ 10.393,50	D
21/12/2020	792	FIORI WOLF MAT CONST LTDA - EPP		VLR NF 27835 FIORI WOLF MAT CONST LTDA - EPP	1205	R\$ 1.440,00	C
21/12/2020	790	MATERIAL APLICADO		VLR NF 27835 FIORI WOLF MAT CONST LTDA - EPP	1205	R\$ 1.440,00	D
21/12/2020	5	CAIXA GERAL		PGTO NF 27835 FIORI WOLF MAT CONST LTDA - EPP	1206	R\$ 1.440,00	C
21/12/2020	792	FIORI WOLF MAT CONST LTDA - EPP		PGTO NF 27835 FIORI WOLF MAT CONST LTDA - EPP	1206	R\$ 1.440,00	D
21/12/2020	798	CONSTRUMALL SERVIÇOS EIRELI		VLR NF 21 CONSTRUMALL SERVIÇOS EIRELI	1219	R\$ 490,78	C
21/12/2020	629	MATERIAL APLICADO		VLR NF 21 CONSTRUMALL SERVIÇOS EIRELI	1219	R\$ 490,78	D
21/12/2020	5	CAIXA GERAL		PGTO NF 21 CONSTRUMALL SERVIÇOS EIRELI	1220	R\$ 490,78	C
21/12/2020	798	CONSTRUMALL SERVIÇOS EIRELI		PGTO NF 21 CONSTRUMALL SERVIÇOS EIRELI	1220	R\$ 490,78	D
21/12/2020	797	PLANALTO SUL ATACADO DE MATERIAIS PARA CONSTRUÇÃO LTDA		VLR NF 1211 PLANALTO SUL ATACADO DE MATERIAIS PARA CONSTRUÇÃO LTDA	1229	R\$ 508,85	C
21/12/2020	829	MATERIAL APLICADO		VLR NF 1211 PLANALTO SUL ATACADO DE MATERIAIS PARA CONSTRUÇÃO LTDA	1229	R\$ 508,85	D

Este relatório foi gerado pelo Sistema Público de Escrituração Digital - Sped

Versão 8.0.8 do Visualizador

Página 113 de 150

LIVRO DIÁRIO

Entidade: TFI ENGENHARIA LTDA

Período da Escrituração: 01/01/2020 a 31/12/2020

CNPJ: 27.723.924/0001-72

Número de Ordem do Livro: 5

Período Selecionado: 01 de Janeiro de 2020 a 31 de Dezembro de 2020

Data	Nº da Conta	Nome da Conta	Centro de Custo	Histórico	Nº do Lançamento	Valor	D/C
21/12/2020	5	CAIXA GERAL		PGTO NF 1211 PLANALTO SUL ATACADO DE MATERIAIS PARA CONSTRUÇÃO LTDA	1230	R\$ 508,85	C
21/12/2020	797	PLANALTO SUL ATACADO DE MATERIAIS PARA CONSTRUÇÃO LTDA		PGTO NF 1211 PLANALTO SUL ATACADO DE MATERIAIS PARA CONSTRUÇÃO LTDA	1230	R\$ 508,85	D
21/12/2020	801	ATO PARTICIPACOES LTDA		VLR NF 1541 ATO PARTICIPACOES LTDA	1242	R\$ 6.028,00	C
21/12/2020	629	MATERIAL APLICADO		VLR NF 1541 ATO PARTICIPACOES LTDA	1242	R\$ 6.028,00	D
21/12/2020	5	CAIXA GERAL		PGTO NF 1541 ATO PARTICIPACOES LTDA	1243	R\$ 6.028,00	C
21/12/2020	801	ATO PARTICIPACOES LTDA		PGTO NF 1541 ATO PARTICIPACOES LTDA	1243	R\$ 6.028,00	D
21/12/2020	800	PEDROSO MATERIAIS DE CONSTRUÇÃO LTDA		VLR NF 24138 PEDROSO MATERIAIS DE CONSTRUÇÃO LTDA	1248	R\$ 610,45	C
21/12/2020	790	MATERIAL APLICADO		VLR NF 24138 PEDROSO MATERIAIS DE CONSTRUÇÃO LTDA	1248	R\$ 610,45	D
21/12/2020	5	CAIXA GERAL		PGTO NF 24138 PEDROSO MATERIAIS DE CONSTRUÇÃO LTDA	1249	R\$ 610,45	C
21/12/2020	800	PEDROSO MATERIAIS DE CONSTRUÇÃO LTDA		PGTO NF 24138 PEDROSO MATERIAIS DE CONSTRUÇÃO LTDA	1249	R\$ 610,45	D
21/12/2020	800	PEDROSO MATERIAIS DE CONSTRUÇÃO LTDA		VLR NF 24147 PEDROSO MATERIAIS DE CONSTRUÇÃO LTDA	1250	R\$ 2.341,00	C
21/12/2020	790	MATERIAL APLICADO		VLR NF 24147 PEDROSO MATERIAIS DE CONSTRUÇÃO LTDA	1250	R\$ 2.341,00	D
21/12/2020	5	CAIXA GERAL		PGTO NF 24147 PEDROSO MATERIAIS DE CONSTRUÇÃO LTDA	1251	R\$ 2.341,00	C
21/12/2020	800	PEDROSO MATERIAIS DE CONSTRUÇÃO LTDA		PGTO NF 24147 PEDROSO MATERIAIS DE CONSTRUÇÃO LTDA	1251	R\$ 2.341,00	D
21/12/2020	759	BRAZ COMERCIO DE MATERIAIS PARA CONSTRUÇÃO LTDA		VLR NF 1973 BRAZ COMERCIO DE MATERIAIS PARA CONSTRUÇÃO LTDA	1308	R\$ 6.875,00	C
21/12/2020	807	MATERIAL APLICADO		VLR NF 1973 BRAZ COMERCIO DE MATERIAIS PARA CONSTRUÇÃO LTDA	1308	R\$ 6.875,00	D
21/12/2020	5	CAIXA GERAL		PGTO NF 1973 BRAZ COMERCIO DE MATERIAIS PARA CONSTRUÇÃO LTDA	1309	R\$ 6.875,00	C
21/12/2020	759	BRAZ COMERCIO DE MATERIAIS PARA CONSTRUÇÃO LTDA		PGTO NF 1973 BRAZ COMERCIO DE MATERIAIS PARA CONSTRUÇÃO LTDA	1309	R\$ 6.875,00	D
21/12/2020	738	BALAROTI COM DE MATS DE CONSTRUÇÃO S.A		VLR NF 383818 BALAROTI COM DE MATS DE CONSTRUÇÃO S.A	1365	R\$ 2.270,43	C
21/12/2020	597	MATERIAL APLICADO		VLR NF 383818 BALAROTI COM DE MATS DE CONSTRUÇÃO S.A	1365	R\$ 2.270,43	D
21/12/2020	5	CAIXA GERAL		PGTO NF 383818 BALAROTI COM DE MATS DE CONSTRUÇÃO S.A	1366	R\$ 2.270,43	C

Este relatório foi gerado pelo Sistema Público de Escrituração Digital - Sped

Versão 8.0.8 do Visualizador

Página 114 de 157

LIVRO DIÁRIO

Entidade: TFI ENGENHARIA LTDA

Período da Escrituração: 01/01/2020 a 31/12/2020

CNPJ: 27.723.924/0001-72

Número de Ordem do Livro: 5

Período Selecionado: 01 de Janeiro de 2020 a 31 de Dezembro de 2020

Data	Nº da Conta	Nome da Conta	Centro de Custo	Histórico	Nº do Lançamento	Valor	D/C
21/12/2020	738	BALAROTI COM DE MATS DE CONSTRUÇÃO S.A		PGTO NF 383818 BALAROTI COM DE MATS DE CONSTRUÇÃO S.A	1366	R\$ 2.270,43	D
22/12/2020	800	PEDROSO MATERIAIS DE CONSTRUÇÃO LTDA		VLR NF 24149 PEDROSO MATERIAIS DE CONSTRUÇÃO LTDA	1233	R\$ 223,40	C
22/12/2020	790	MATERIAL APLICADO		VLR NF 24149 PEDROSO MATERIAIS DE CONSTRUÇÃO LTDA	1233	R\$ 223,40	D
22/12/2020	5	CAIXA GERAL		PGTO NF 24149 PEDROSO MATERIAIS DE CONSTRUÇÃO LTDA	1234	R\$ 223,40	C
22/12/2020	800	PEDROSO MATERIAIS DE CONSTRUÇÃO LTDA		PGTO NF 24149 PEDROSO MATERIAIS DE CONSTRUÇÃO LTDA	1234	R\$ 223,40	D
22/12/2020	738	BALAROTI COM DE MATS DE CONSTRUÇÃO S.A		VLR NF 384987 BALAROTI COM DE MATS DE CONSTRUÇÃO S.A	1373	R\$ 458,84	C
22/12/2020	557	MATERIAL APLICADO		VLR NF 384987 BALAROTI COM DE MATS DE CONSTRUÇÃO S.A	1373	R\$ 458,84	D
22/12/2020	5	CAIXA GERAL		PGTO NF 384987 BALAROTI COM DE MATS DE CONSTRUÇÃO S.A	1374	R\$ 458,84	C
22/12/2020	738	BALAROTI COM DE MATS DE CONSTRUÇÃO S.A		PGTO NF 384987 BALAROTI COM DE MATS DE CONSTRUÇÃO S.A	1374	R\$ 458,84	D
22/12/2020	555	MUNICIPIO DE CURITIBANOS		RECEBIMENTO NF 73 MUNICIPIO DE CURITIBANOS	1498	R\$ 19.852,29	C
22/12/2020	5	CAIXA GERAL		RECEBIMENTO NF 73 MUNICIPIO DE CURITIBANOS	1498	R\$ 19.852,29	D
22/12/2020	5	CAIXA GERAL		PGTO IRPJ 12.2020	1640	R\$ 6.016,56	C
22/12/2020	176	IMPOSTO DE RENDA A RECOLHER		PGTO IRPJ 12.2020	1640	R\$ 6.016,56	D
22/12/2020	5	CAIXA GERAL		PGTO COFINS 11.2020	1642	R\$ 13.373,34	C
22/12/2020	180	COFINS A RECOLHER		PGTO COFINS 11.2020	1642	R\$ 13.373,34	D
22/12/2020	5	CAIXA GERAL		PGTO CSLL 12.2020	1644	R\$ 4.814,00	C
22/12/2020	177	CONTRIBUIÇÃO SOCIAL A RECOLHER		PGTO CSLL 12.2020	1644	R\$ 4.814,00	D
22/12/2020	5	CAIXA GERAL		PGTO PIS 11.2020	1646	R\$ 2.897,56	C
22/12/2020	179	PIS A RECOLHER		PGTO PIS 11.2020	1646	R\$ 2.897,56	D
23/12/2020	759	BRAZ COMERCIO DE MATERIAIS PARA CONSTRUÇÃO LTDA		VLR NF 1986 BRAZ COMERCIO DE MATERIAIS PARA CONSTRUÇÃO LTDA	1306	R\$ 290,94	C
23/12/2020	607	MATERIAL APLICADO		VLR NF 1986 BRAZ COMERCIO DE MATERIAIS PARA CONSTRUÇÃO LTDA	1306	R\$ 290,94	D
23/12/2020	5	CAIXA GERAL		PGTO NF 1986 BRAZ COMERCIO DE MATERIAIS PARA CONSTRUÇÃO LTDA	1307	R\$ 290,94	C

Este relatório foi gerado pelo Sistema Público de Escrituração Digital - Sped

Versão 8.0.8 do Visualizador

Página 115 de 157



Handwritten signatures and initials in blue ink, including a large signature and several smaller initials.

LIVRO DIÁRIO

Entidade: TFI ENGENHARIA LTDA
 Período da Escrituração: 01/01/2020 a 31/12/2020 CNPJ: 27.723.924/0001-72 Número de Ordem do Livro: 5
 Período Selecionado: 01 de Janeiro de 2020 a 31 de Dezembro de 2020

Data	Nº da Conta	Nome da Conta	Centro de Custo	Histórico	Nº do Lançamento	Valor	D/C
23/12/2020	759	BRAZ COMERCIO DE MATERIAIS PARA CONSTRUÇÃO LTDA		PGTO NF 1986 BRAZ COMERCIO DE MATERIAIS PARA CONSTRUÇÃO LTDA	1307	R\$ 290,94	D
23/12/2020	738	BALAROTI COM DE MATS DE CONSTRUÇÃO S.A		VLR NF 138041 BALAROTI COM DE MATS DE CONSTRUÇÃO S.A	1327	R\$ 637,62	C
23/12/2020	603	MATERIAL PARA OBRAS		VLR NF 138041 BALAROTI COM DE MATS DE CONSTRUÇÃO S.A	1327	R\$ 637,62	D
23/12/2020	5	CAIXA GERAL		PGTO NF 138041 BALAROTI COM DE MATS DE CONSTRUÇÃO S.A	1328	R\$ 637,62	C
23/12/2020	738	BALAROTI COM DE MATS DE CONSTRUÇÃO S.A		PGTO NF 138041 BALAROTI COM DE MATS DE CONSTRUÇÃO S.A	1328	R\$ 637,62	D
23/12/2020	738	BALAROTI COM DE MATS DE CONSTRUÇÃO S.A		VLR NF 392522 BALAROTI COM DE MATS DE CONSTRUÇÃO S.A	1341	R\$ 472,51	C
23/12/2020	557	MATERIAL APLICADO		VLR NF 392522 BALAROTI COM DE MATS DE CONSTRUÇÃO S.A	1341	R\$ 472,51	D
23/12/2020	5	CAIXA GERAL		PGTO NF 392522 BALAROTI COM DE MATS DE CONSTRUÇÃO S.A	1342	R\$ 472,51	C
23/12/2020	738	BALAROTI COM DE MATS DE CONSTRUÇÃO S.A		PGTO NF 392522 BALAROTI COM DE MATS DE CONSTRUÇÃO S.A	1342	R\$ 472,51	D
23/12/2020	738	BALAROTI COM DE MATS DE CONSTRUÇÃO S.A		VLR NF 392523 BALAROTI COM DE MATS DE CONSTRUÇÃO S.A	1369	R\$ 472,51	C
23/12/2020	557	MATERIAL APLICADO		VLR NF 392523 BALAROTI COM DE MATS DE CONSTRUÇÃO S.A	1369	R\$ 472,51	D
23/12/2020	5	CAIXA GERAL		PGTO NF 392523 BALAROTI COM DE MATS DE CONSTRUÇÃO S.A	1380	R\$ 472,51	C
23/12/2020	738	BALAROTI COM DE MATS DE CONSTRUÇÃO S.A		PGTO NF 392523 BALAROTI COM DE MATS DE CONSTRUÇÃO S.A	1369	R\$ 472,51	D
23/12/2020	756	COMERCIAL IVAPORA LTDA		VLR NF 194187 COMERCIAL IVAPORA LTDA	1396	R\$ 578,05	C
23/12/2020	577	MATERIAL APLICADO		VLR NF 194187 COMERCIAL IVAPORA LTDA	1396	R\$ 578,05	D
23/12/2020	5	CAIXA GERAL		PGTO NF 194187 COMERCIAL IVAPORA LTDA	1397	R\$ 578,05	C
23/12/2020	756	COMERCIAL IVAPORA LTDA		PGTO NF 194187 COMERCIAL IVAPORA LTDA	1397	R\$ 578,05	D
24/12/2020	738	BALAROTI COM DE MATS DE CONSTRUÇÃO S.A		VLR NF 393419 BALAROTI COM DE MATS DE CONSTRUÇÃO S.A	1347	R\$ 1.113,25	C
24/12/2020	567	MATERIAL APLICADO		VLR NF 393419 BALAROTI COM DE MATS DE CONSTRUÇÃO S.A	1347	R\$ 1.113,25	D
24/12/2020	5	CAIXA GERAL		PGTO NF 393419 BALAROTI COM DE MATS DE CONSTRUÇÃO S.A	1348	R\$ 1.113,25	C
24/12/2020	738	BALAROTI COM DE MATS DE CONSTRUÇÃO S.A		PGTO NF 393419 BALAROTI COM DE MATS DE CONSTRUÇÃO S.A	1348	R\$ 1.113,25	D

Este relatório foi gerado pelo Sistema Público de Escrituração Digital - Sped Versão 8.0.8 do Visualizador Página 116 de 157



LIVRO DIÁRIO

Entidade: TFI ENGENHARIA LTDA
 Período da Escrituração: 01/01/2020 a 31/12/2020 CNPJ: 27.723.924/0001-72 Número de Ordem do Livro: 5
 Período Selecionado: 01 de Janeiro de 2020 a 31 de Dezembro de 2020

Data	Nº da Conta	Nome da Conta	Centro de Custo	Histórico	Nº do Lançamento	Valor	D/C
24/12/2020	738	BALAROTI COM DE MATS DE CONSTRUÇÃO S.A		VLR NF 393418 BALAROTI COM DE MATS DE CONSTRUÇÃO S.A	1361	R\$ 2.388,95	C
24/12/2020	567	MATERIAL APLICADO		VLR NF 393418 BALAROTI COM DE MATS DE CONSTRUÇÃO S.A	1361	R\$ 2.388,95	D
24/12/2020	5	CAIXA GERAL		PGTO NF 393418 BALAROTI COM DE MATS DE CONSTRUÇÃO S.A	1362	R\$ 2.388,95	C
24/12/2020	738	BALAROTI COM DE MATS DE CONSTRUÇÃO S.A		PGTO NF 393418 BALAROTI COM DE MATS DE CONSTRUÇÃO S.A	1362	R\$ 2.388,95	D
26/12/2020	738	BALAROTI COM DE MATS DE CONSTRUÇÃO S.A		VLR NF 394883 BALAROTI COM DE MATS DE CONSTRUÇÃO S.A	1355	R\$ 2.388,95	C
26/12/2020	567	MATERIAL APLICADO		VLR NF 394883 BALAROTI COM DE MATS DE CONSTRUÇÃO S.A	1355	R\$ 2.388,95	D
26/12/2020	5	CAIXA GERAL		PGTO NF 394883 BALAROTI COM DE MATS DE CONSTRUÇÃO S.A	1356	R\$ 2.388,96	C
26/12/2020	738	BALAROTI COM DE MATS DE CONSTRUÇÃO S.A		PGTO NF 394883 BALAROTI COM DE MATS DE CONSTRUÇÃO S.A	1356	R\$ 2.388,95	D
26/12/2020	738	BALAROTI COM DE MATS DE CONSTRUÇÃO S.A		VLR NF 394884 BALAROTI COM DE MATS DE CONSTRUÇÃO S.A	1357	R\$ 1.113,25	C
26/12/2020	567	MATERIAL APLICADO		VLR NF 394884 BALAROTI COM DE MATS DE CONSTRUÇÃO S.A	1357	R\$ 1.113,25	D
26/12/2020	5	CAIXA GERAL		PGTO NF 394884 BALAROTI COM DE MATS DE CONSTRUÇÃO S.A	1358	R\$ 1.113,25	C
26/12/2020	738	BALAROTI COM DE MATS DE CONSTRUÇÃO S.A		PGTO NF 394884 BALAROTI COM DE MATS DE CONSTRUÇÃO S.A	1358	R\$ 1.113,25	D
28/12/2020	738	BALAROTI COM DE MATS DE CONSTRUÇÃO S.A		VLR NF 395514 BALAROTI COM DE MATS DE CONSTRUÇÃO S.A	1377	R\$ 472,51	C
28/12/2020	567	MATERIAL APLICADO		VLR NF 395514 BALAROTI COM DE MATS DE CONSTRUÇÃO S.A	1377	R\$ 472,51	D
28/12/2020	5	CAIXA GERAL		PGTO NF 395514 BALAROTI COM DE MATS DE CONSTRUÇÃO S.A	1378	R\$ 472,51	C
28/12/2020	738	BALAROTI COM DE MATS DE CONSTRUÇÃO S.A		PGTO NF 395514 BALAROTI COM DE MATS DE CONSTRUÇÃO S.A	1378	R\$ 472,51	D
28/12/2020	756	COMERCIAL IVAPORA LTDA		VLR NF 194288 COMERCIAL IVAPORA LTDA	1394	R\$ 107,04	C
28/12/2020	577	MATERIAL APLICADO		VLR NF 194288 COMERCIAL IVAPORA LTDA	1394	R\$ 107,04	D
28/12/2020	5	CAIXA GERAL		PGTO NF 194288 COMERCIAL IVAPORA LTDA	1395	R\$ 107,04	C
28/12/2020	756	COMERCIAL IVAPORA LTDA		PGTO NF 194288 COMERCIAL IVAPORA LTDA	1395	R\$ 107,04	D
28/12/2020	756	COMERCIAL IVAPORA LTDA		VLR NF 194274 COMERCIAL IVAPORA LTDA	1398	R\$ 112,93	C

Este relatório foi gerado pelo Sistema Público de Escrituração Digital - Sped Versão 8.0.8 do Visualizador Página 117 de 157

[Handwritten signatures and initials in blue ink]

LIVRO DIÁRIO

Entidade: TFI ENGENHARIA LTDA

Período da Escrituração: 01/01/2020 a 31/12/2020

CNPJ: 27.723.924/0001-72

Número de Ordem do Livro: 5

Período Selecionado: 01 de Janeiro de 2020 a 31 de Dezembro de 2020

Data	Nº da Conta	Nome da Conta	Centro de Custo	Histórico	Nº do Lançamento	Valor	D/C
28/12/2020	577	MATERIAL APLICADO		VLR NF 194274 COMERCIAL IVAPORA LTDA	1398	R\$ 112,93	D
28/12/2020	5	CAIXA GERAL		PGTO NF 194274 COMERCIAL IVAPORA LTDA	1399	R\$ 112,93	C
28/12/2020	756	COMERCIAL IVAPORA LTDA		PGTO NF 194274 COMERCIAL IVAPORA LTDA	1399	R\$ 112,93	D
28/12/2020	5	CAIXA GERAL		DEVOLUCAO EMPRESTIMO RECEBIDO SOCIOS	1654	R\$ 87.701,33	C
28/12/2020	837	EMPRESTIMO SOCIOS		DEVOLUCAO EMPRESTIMO RECEBIDO SOCIOS	1654	R\$ 87.701,33	D
29/12/2020	711	VOTORANTIN CIMENTOS S.A		VLR NF 49363 VOTORANTIN CIMENTOS S.A	1138	R\$ 4.628,00	D
29/12/2020	607	MATERIAL APLICADO		VLR NF 49363 VOTORANTIN CIMENTOS S.A	1138	R\$ 4.628,00	D
29/12/2020	5	CAIXA GERAL		PGTO NF 49363 VOTORANTIN CIMENTOS S.A	1139	R\$ 4.628,00	C
29/12/2020	711	VOTORANTIN CIMENTOS S.A		PGTO NF 49363 VOTORANTIN CIMENTOS S.A	1139	R\$ 4.628,00	D
29/12/2020	741	ARCELORMITTAL BRASIL S.A		VLR NF 42496 ARCELORMITTAL BRASIL S.A	1155	R\$ 8.997,00	C
29/12/2020	607	MATERIAL APLICADO		VLR NF 42496 ARCELORMITTAL BRASIL S.A	1155	R\$ 8.997,00	D
29/12/2020	5	CAIXA GERAL		PGTO NF 42496 ARCELORMITTAL BRASIL S.A	1156	R\$ 8.997,00	C
29/12/2020	741	ARCELORMITTAL BRASIL S.A		PGTO NF 42496 ARCELORMITTAL BRASIL S.A	1156	R\$ 8.997,00	D
29/12/2020	741	ARCELORMITTAL BRASIL S.A		VLR NF 42497 ARCELORMITTAL BRASIL S.A	1161	R\$ 8.997,00	C
29/12/2020	607	MATERIAL APLICADO		VLR NF 42497 ARCELORMITTAL BRASIL S.A	1161	R\$ 8.997,00	D
29/12/2020	5	CAIXA GERAL		PGTO NF 42497 ARCELORMITTAL BRASIL S.A	1162	R\$ 8.997,00	C
29/12/2020	741	ARCELORMITTAL BRASIL S.A		PGTO NF 42497 ARCELORMITTAL BRASIL S.A	1162	R\$ 8.997,00	D
29/12/2020	787	MERIDIONAL COMERCIO DE COMPENSADOS LTDA		VLR NF 3909 MERIDIONAL COMERCIO DE COMPENSADOS LTDA	1197	R\$ 3.600,00	C
29/12/2020	786	MATERIAL APLICADO		VLR NF 3909 MERIDIONAL COMERCIO DE COMPENSADOS LTDA	1197	R\$ 3.600,00	D
29/12/2020	5	CAIXA GERAL		PGTO NF 3909 MERIDIONAL COMERCIO DE COMPENSADOS LTDA	1198	R\$ 3.600,00	C
29/12/2020	787	MERIDIONAL COMERCIO DE COMPENSADOS LTDA		PGTO NF 3909 MERIDIONAL COMERCIO DE COMPENSADOS LTDA	1198	R\$ 3.600,00	D

Este relatório foi gerado pelo Sistema Público de Escrituração Digital - Sped

Versão 8.0.8 do Visualizador

Página 118 de 157



LIVRO DIÁRIO

Entidade: TFI ENGENHARIA LTDA

Período da Escrituração: 01/01/2020 a 31/12/2020

CNPJ: 27.723.924/0001-72

Número de Ordem do Livro: 5

Período Selecionado: 01 de Janeiro de 2020 a 31 de Dezembro de 2020

Data	Nº da Conta	Nome da Conta	Centro de Custo	Histórico	Nº do Lançamento	Valor	D/C
29/12/2020	793	DEL FIORI MAT CONST LTDA EPP		VLR NF 15015 DEL FIORI MAT CONST LTDA EPP	1207	R\$ 1.800,00	C
29/12/2020	790	MATERIAL APLICADO		VLR NF 15015 DEL FIORI MAT CONST LTDA EPP	1207	R\$ 1.800,00	D
29/12/2020	5	CAIXA GERAL		PGTO NF 15015 DEL FIORI MAT CONST LTDA EPP	1208	R\$ 1.800,00	C
29/12/2020	793	DEL FIORI MAT CONST LTDA EPP		PGTO NF 15015 DEL FIORI MAT CONST LTDA EPP	1208	R\$ 1.800,00	D
29/12/2020	806	DEPOSITO DE MATERIAIS PARA CONSTRUÇÃO NICHELE LTDA		VLR NF 1273192 DEPOSITO DE MATERIAIS PARA CONSTRUÇÃO NICHELE LTDA	1320	R\$ 600,00	C
29/12/2020	623	MATERIAL PARA OBRAS		VLR NF 1273192 DEPOSITO DE MATERIAIS PARA CONSTRUÇÃO NICHELE LTDA	1320	R\$ 600,00	D
29/12/2020	5	CAIXA GERAL		PGTO NF 1273192 DEPOSITO DE MATERIAIS PARA CONSTRUÇÃO NICHELE LTDA	1330	R\$ 500,00	C
29/12/2020	806	DEPOSITO DE MATERIAIS PARA CONSTRUÇÃO NICHELE LTDA		PGTO NF 1273192 DEPOSITO DE MATERIAIS PARA CONSTRUÇÃO NICHELE LTDA	1330	R\$ 500,00	D
29/12/2020	553	MUNICIPIO DE MATINHOS		RECEBIMENTO NF 70 MUNICIPIO DE MATINHOS	1496	R\$ 53.386,39	C
29/12/2020	5	CAIXA GERAL		RECEBIMENTO NF 70 MUNICIPIO DE MATINHOS	1496	R\$ 53.386,39	D
30/12/2020	187	SALÁRIOS E ORDENADOS A PAGAR		REF VALE COMPRAS DO MÊS 12/2020	846	R\$ 1.921,23	C
30/12/2020	836	CONSTRUÇÃO OBRA SAINT ETIENNE RUA 19		REF VALE COMPRAS DO MÊS 12/2020	846	R\$ 1.921,23	D
30/12/2020	5	CAIXA GERAL		PGTO REF FGTS RECISÃO	892	R\$ 170,13	C
30/12/2020	192	FGTS A RECOLHER		PGTO REF FGTS RECISÃO	892	R\$ 170,13	D
30/12/2020	796	LOUISE LUCAS CARNIEL NADAL		VLR NF 9571 SCHUMACHER AREIAS E ARGAMASSAS LTDA	1213	R\$ 407,80	C
30/12/2020	529	MATERIAL APLICADO		VLR NF 9571 SCHUMACHER AREIAS E ARGAMASSAS LTDA	1213	R\$ 407,80	D
30/12/2020	5	CAIXA GERAL		PGTO NF 9571 SCHUMACHER AREIAS E ARGAMASSAS LTDA	1214	R\$ 407,80	C
30/12/2020	796	LOUISE LUCAS CARNIEL NADAL		PGTO NF 9571 SCHUMACHER AREIAS E ARGAMASSAS LTDA	1214	R\$ 407,80	D
30/12/2020	795	LOUISE LUCAS CARNIEL NADAL		VLR NF 9569 LOUISE LUCAS CARNIEL NADAL	1225	R\$ 442,79	C
30/12/2020	629	MATERIAL APLICADO		VLR NF 9569 LOUISE LUCAS CARNIEL NADAL	1225	R\$ 442,79	D

Este relatório foi gerado pelo Sistema Público de Escrituração Digital - Sped

Versão 8.0.8 do Visualizador

Página 119 de 157

LIVRO DIÁRIO

Entidade: TFI ENGENHARIA LTDA
 Período da Escrituração: 01/01/2020 a 31/12/2020 CNPJ: 27.723.924/0001-72 Número de Ordem do Livro: 5
 Período Selecionado: 01 de Janeiro de 2020 a 31 de Dezembro de 2020

Data	Nº da Conta	Nome da Conta	Centro de Custo	Histórico	Nº do Lançamento	Valor	D/C
30/12/2020	5	CAIXA GERAL		PGTO NF 9569 LOUISE LUCAS CARNIEL NADAL	1226	R\$ 442,79	C
30/12/2020	795	LOUISE LUCAS CARNIEL NADAL		PGTO NF 9569 LOUISE LUCAS CARNIEL NADAL	1226	R\$ 442,79	D
30/12/2020	795	LOUISE LUCAS CARNIEL NADAL		VLR NF 9570 LOUISE LUCAS CARNIEL NADAL	1227	R\$ 407,60	C
30/12/2020	625	MATERIAL APLICADO		VLR NF 9570 LOUISE LUCAS CARNIEL NADAL	1227	R\$ 407,60	D
30/12/2020	5	CAIXA GERAL		PGTO NF 9570 LOUISE LUCAS CARNIEL NADAL	1228	R\$ 407,60	C
30/12/2020	795	LOUISE LUCAS CARNIEL NADAL		PGTO NF 9570 LOUISE LUCAS CARNIEL NADAL	1228	R\$ 407,60	D
31/12/2020	411	SERVIÇOS PRESTADOS		REFERENTE A SERVIÇOS PRESTADOS NF 84 PREFEITURA MUNICIPAL DE GUARAQUECABA	122	R\$ 27.135,84	C
31/12/2020	550	MUNICÍPIO DE GUARAQUECABA		REFERENTE A SERVIÇOS PRESTADOS NF 84 PREFEITURA MUNICIPAL DE GUARAQUECABA	122	R\$ 25.032,32	D
31/12/2020	475	ISS A RECUPERAR		REFERENTE A SERVIÇOS PRESTADOS NF 84 PREFEITURA MUNICIPAL DE GUARAQUECABA	122	R\$ 203,52	D
31/12/2020	38	INSS A COMPENSAR		COMPENSAÇÃO DE INSS NO MÊS 12/2020	582	R\$ 2.653,60	C
31/12/2020	191	INSS A RECOLHER		COMPENSAÇÃO DE INSS NO MÊS 12/2020	582	R\$ 2.653,59	D
31/12/2020	191	INSS A RECOLHER		INSS A RECOLHER DO MÊS 12/2020	584	R\$ 8,64	C
31/12/2020	187	SALÁRIOS E ORDENADOS A PAGAR		INSS A RECOLHER DO MÊS 12/2020	584	R\$ 8,64	D
31/12/2020	187	SALÁRIOS E ORDENADOS A PAGAR		REF. A 13º SALÁRIO DO MÊS 12/2020	585	R\$ 115,32	C
31/12/2020	195	PROVISÕES PARA 13º SALÁRIO		REF. A 13º SALÁRIO DO MÊS 12/2020	585	R\$ 115,32	D
31/12/2020	192	FGTS A RECOLHER		FGTS A RECOLHER DO MÊS 12/2020	586	R\$ 9,22	C
31/12/2020	190	FGTS SOBRE PROVISÕES PARA 13º SALÁRIO		FGTS A RECOLHER DO MÊS 12/2020	586	R\$ 9,22	D
31/12/2020	187	SALÁRIOS E ORDENADOS A PAGAR		REFERENTE FOLHA DE PAGAMENTO DO MÊS 12/2020	587	R\$ 1.590,50	C
31/12/2020	331	SALÁRIOS E ORDENADOS		REFERENTE FOLHA DE PAGAMENTO DO MÊS 12/2020	587	R\$ 1.590,59	D
31/12/2020	331	SALÁRIOS E ORDENADOS		REF. DESCONTOS DE FOLHA DO MÊS 12/2020	588	R\$ 1.276,93	C
31/12/2020	187	SALÁRIOS E ORDENADOS A PAGAR		REF. DESCONTOS DE FOLHA DO MÊS 12/2020	588	R\$ 1.276,93	D

Este relatório foi gerado pelo Sistema Público de Escrituração Digital - Sped Versão 8.0.8 do Visualizador Página 120 de 157



LIVRO DIÁRIO

Entidade: TFI ENGENHARIA LTDA
 Período da Escrituração: 01/01/2020 a 31/12/2020 CNPJ: 27.723.924/0001-72 Número de Ordem do Livro: 5
 Período Selecionado: 01 de Janeiro de 2020 a 31 de Dezembro de 2020

Data	Nº da Conta	Nome da Conta	Centro de Custo	Histórico	Nº do Lançamento	Valor	D/C
31/12/2020	25	ADIANTAMENTO DE SALÁRIO		REF. DESCONTO DE ADTO. DE SALÁRIO DO MÊS	589	R\$ 313,66	C
31/12/2020	187	SALÁRIOS E ORDENADOS A PAGAR		REF. DESCONTO DE ADTO. DE SALÁRIO DO MÊS	589	R\$ 313,66	D
31/12/2020	191	INSS A RECOLHER		INSS A RECOLHER DO MÊS 12/2020	590	R\$ 0,00	C
31/12/2020	336	INSS		INSS A RECOLHER DO MÊS 12/2020	590	R\$ 0,00	D
31/12/2020	191	INSS A RECOLHER		INSS A RECOLHER DO MÊS 12/2020	591	R\$ 31,47	C
31/12/2020	330	INSS		INSS A RECOLHER DO MÊS 12/2020	591	R\$ 31,47	D
31/12/2020	187	SALÁRIOS E ORDENADOS A PAGAR		REFERENTE FOLHA DE PAGAMENTO DO MÊS 12/2020	593	R\$ 24,56	C
31/12/2020	558	SALÁRIOS E ORDENADOS		REFERENTE FOLHA DE PAGAMENTO DO MÊS 12/2020	593	R\$ 24,56	D
31/12/2020	558	SALÁRIOS E ORDENADOS		REF. DESCONTOS DE FOLHA DO MÊS 12/2020	594	R\$ 49,01	C
31/12/2020	187	SALÁRIOS E ORDENADOS A PAGAR		REF. DESCONTOS DE FOLHA DO MÊS 12/2020	594	R\$ 49,01	D
31/12/2020	191	INSS A RECOLHER		INSS A RECOLHER DO MÊS 12/2020	595	R\$ 174,93	C
31/12/2020	187	SALÁRIOS E ORDENADOS A PAGAR		INSS A RECOLHER DO MÊS 12/2020	595	R\$ 174,93	D
31/12/2020	187	SALÁRIOS E ORDENADOS A PAGAR		REF. A 13º SALÁRIO DO MÊS 12/2020	596	R\$ 2.172,75	C
31/12/2020	195	PROVISÕES PARA 13º SALÁRIO		REF. A 13º SALÁRIO DO MÊS 12/2020	596	R\$ 2.172,75	D
31/12/2020	192	FGTS A RECOLHER		FGTS A RECOLHER DO MÊS 12/2020	597	R\$ 73,80	C
31/12/2020	337	FGTS		FGTS A RECOLHER DO MÊS 12/2020	597	R\$ 73,80	D
31/12/2020	26	ADIANTAMENTO DE 13º SALÁRIO		REF. A ADIANTAMENTO DE 13º SALÁRIO DO MÊS	598	R\$ 1.201,20	C
31/12/2020	187	SALÁRIOS E ORDENADOS A PAGAR		REF. A ADIANTAMENTO DE 13º SALÁRIO DO MÊS	598	R\$ 1.201,20	D
31/12/2020	187	SALÁRIOS E ORDENADOS A PAGAR		REFERENTE FOLHA DE PAGAMENTO DO MÊS 12/2020	599	R\$ 6.315,32	C
31/12/2020	558	SALÁRIOS E ORDENADOS		REFERENTE FOLHA DE PAGAMENTO DO MÊS 12/2020	599	R\$ 6.315,32	D
31/12/2020	558	SALÁRIOS E ORDENADOS		REF. DESCONTOS DE FOLHA DO MÊS 12/2020	600	R\$ 4.839,14	C
31/12/2020	187	SALÁRIOS E ORDENADOS A PAGAR		REF. DESCONTOS DE FOLHA DO MÊS 12/2020	600	R\$ 4.839,14	D
31/12/2020	563	VALE TRANSPORTE		REF. A VALE TRANSPORTE DO MÊS 12/2020	601	R\$ 171,51	C

Este relatório foi gerado pelo Sistema Público de Escrituração Digital - Sped Versão 8.0.8 do Visualizador Página 121 de 157

[Handwritten signatures and initials in blue ink]

LIVRO DIÁRIO

Entidade: TFI ENGENHARIA LTDA

Período da Escrituração: 01/01/2020 a 31/12/2020

CNPJ: 27.723.924/0001-72

Número de Ordem do Livro: 5

Período Selecionado: 01 de Janeiro de 2020 a 31 de Dezembro de 2020

Data	Nº da Conta	Nome da Conta	Centro de Custo	Histórico	Nº do Lançamento	Valor	D/C
31/12/2020	187	SALÁRIOS E ORDENADOS A PAGAR		REF. A VALE TRANSPORTE DO MÊS 12/2020	601	R\$ 171,51	D
31/12/2020	191	INSS A RECOLHER		INSS A RECOLHER DO MÊS 12/2020	602	R\$ 117,17	C
31/12/2020	187	SALÁRIOS E ORDENADOS A PAGAR		INSS A RECOLHER DO MÊS 12/2020	602	R\$ 117,17	D
31/12/2020	192	FGTS A RECOLHER		FGTS A RECOLHER DO MÊS 12/2020	603	R\$ 118,09	C
31/12/2020	562	FGTS		FGTS A RECOLHER DO MÊS 12/2020	603	R\$ 118,09	D
31/12/2020	25	ADIANTAMENTO DE SALÁRIO		REF. DESCONTO DE ADTO. DE SALÁRIO DO MÊS	604	R\$ 1.143,94	C
31/12/2020	187	SALÁRIOS E ORDENADOS A PAGAR		REF. DESCONTO DE ADTO. DE SALÁRIO DO MÊS	604	R\$ 1.143,94	D
31/12/2020	187	SALÁRIOS E ORDENADOS A PAGAR		REF. VALE COMPRAS DO MÊS 12/2020	605	R\$ 388,01	C
31/12/2020	564	VALE COMPRAS		REF. VALE COMPRAS DO MÊS 12/2020	605	R\$ 388,01	D
31/12/2020	191	INSS A RECOLHER		INSS A RECOLHER DO MÊS 12/2020	606	R\$ 402,99	C
31/12/2020	561	INSS		INSS A RECOLHER DO MÊS 12/2020	606	R\$ 402,99	D
31/12/2020	191	INSS A RECOLHER		INSS A RECOLHER DO MÊS 12/2020	607	R\$ 553,16	C
31/12/2020	561	INSS		INSS A RECOLHER DO MÊS 12/2020	607	R\$ 553,16	D
31/12/2020	338	INSS		ESTORNO PROVISÃO INSS SOBRE FÉRIAS DO MÊS	608	R\$ 147,14	C
31/12/2020	196	INSS SOBRE PROVISÕES PARA FÉRIAS		ESTORNO PROVISÃO INSS SOBRE FÉRIAS DO MÊS	608	R\$ 147,14	D
31/12/2020	337	FGTS		ESTORNO PROVISÃO FGTS SOBRE FÉRIAS DO MÊS	609	R\$ 43,11	C
31/12/2020	108	FGTS SOBRE PROVISÕES PARA FÉRIAS		ESTORNO PROVISÃO FGTS SOBRE FÉRIAS DO MÊS	609	R\$ 43,11	D
31/12/2020	559	FÉRIAS		ESTORNO PROVISÃO DE FÉRIAS DO MÊS	610	R\$ 538,90	C
31/12/2020	194	PROVISÕES PARA FÉRIAS		ESTORNO PROVISÃO DE FÉRIAS DO MÊS	610	R\$ 538,90	D
31/12/2020	106	PROVISÕES PARA 13º SALÁRIO		PROVISÃO DE 13º SALÁRIO DO MÊS 12/2020	611	R\$ 230,64	C
31/12/2020	560	13º SALÁRIO		PROVISÃO DE 13º SALÁRIO DO MÊS 12/2020	611	R\$ 230,64	D
31/12/2020	197	INSS SOBRE PROVISÕES PARA 13º SALÁRIO		PROVISÃO INSS SOBRE 13º SALÁRIO DO MÊS 12/2020	612	R\$ 62,97	C
31/12/2020	561	INSS		PROVISÃO INSS SOBRE 13º SALÁRIO DO MÊS 12/2020	612	R\$ 62,97	D
31/12/2020	199	FGTS SOBRE PROVISÕES		PROVISÃO FGTS SOBRE 13º SALÁRIO DO MÊS 12/2020	613	R\$ 18,45	C

Este relatório foi gerado pelo Sistema Público de Escrituração Digital - Sped

Versão 8.0.8 do Visualizador

Página 22 de 157



LIVRO DIÁRIO

Entidade: TFI ENGENHARIA LTDA

Período da Escrituração: 01/01/2020 a 31/12/2020

CNPJ: 27.723.924/0001-72

Número de Ordem do Livro: 5

Período Selecionado: 01 de Janeiro de 2020 a 31 de Dezembro de 2020

Data	Nº da Conta	Nome da Conta	Centro de Custo	Histórico	Nº do Lançamento	Valor	D/C
		PARA 13º SALÁRIO		MÊS 12/2020			
31/12/2020	562	FGTS		PROVISÃO FGTS SOBRE 13º SALÁRIO DO MÊS 12/2020	613	R\$ 18,45	D
31/12/2020	561	INSS		ESTORNO INSS 13º DO MÊS	614	R\$ 0,01	C
31/12/2020	197	INSS SOBRE PROVISÕES PARA 13º SALÁRIO		ESTORNO INSS 13º DO MÊS	614	R\$ 0,01	D
31/12/2020	191	INSS A RECOLHER		INSS A RECOLHER DO MÊS 12/2020	616	R\$ 24,60	C
31/12/2020	187	SALÁRIOS E ORDENADOS A PAGAR		INSS A RECOLHER DO MÊS 12/2020	616	R\$ 24,60	D
31/12/2020	187	SALÁRIOS E ORDENADOS A PAGAR		REF. A 13º SALÁRIO DO MÊS 12/2020	617	R\$ 326,70	C
31/12/2020	196	PROVISÕES PARA 13º SALÁRIO		REF. A 13º SALÁRIO DO MÊS 12/2020	617	R\$ 326,70	D
31/12/2020	192	FGTS A RECOLHER		FGTS A RECOLHER DO MÊS 12/2020	618	R\$ 19,58	C
31/12/2020	108	FGTS SOBRE PROVISÕES PARA 13º SALÁRIO		FGTS A RECOLHER DO MÊS 12/2020	618	R\$ 19,58	D
31/12/2020	26	ADIANTAMENTO DE 13º SALÁRIO		REF. A ADIANTAMENTO DE 13º SALÁRIO DO MÊS	619	R\$ 81,66	C
31/12/2020	187	SALÁRIOS E ORDENADOS A PAGAR		REF. A ADIANTAMENTO DE 13º SALÁRIO DO MÊS	619	R\$ 81,66	D
31/12/2020	187	SALÁRIOS E ORDENADOS A PAGAR		REFERENTE FOLHA DE PAGAMENTO DO MÊS 12/2020	620	R\$ 4.769,82	C
31/12/2020	831	CONSTRUÇÃO OBRA SAINT ETIENNE RUA 15,64		REFERENTE FOLHA DE PAGAMENTO DO MÊS 12/2020	620	R\$ 4.769,82	D
31/12/2020	831	CONSTRUÇÃO OBRA SAINT ETIENNE RUA 15,64		REF. DESCONTOS DE FOLHA DO MÊS 12/2020	621	R\$ 2.383,79	C
31/12/2020	187	SALÁRIOS E ORDENADOS A PAGAR		REF. DESCONTOS DE FOLHA DO MÊS 12/2020	621	R\$ 2.383,79	D
31/12/2020	191	INSS A RECOLHER		INSS A RECOLHER DO MÊS 12/2020	622	R\$ 180,90	C
31/12/2020	187	SALÁRIOS E ORDENADOS A PAGAR		INSS A RECOLHER DO MÊS 12/2020	622	R\$ 180,90	D
31/12/2020	192	FGTS A RECOLHER		FGTS A RECOLHER DO MÊS 12/2020	623	R\$ 190,88	C
31/12/2020	831	CONSTRUÇÃO OBRA SAINT ETIENNE RUA 15,64		FGTS A RECOLHER DO MÊS 12/2020	623	R\$ 190,88	D
31/12/2020	25	ADIANTAMENTO DE SALÁRIO		REF. DESCONTO DE ADTO. DE SALÁRIO DO MÊS	624	R\$ 1.542,04	C
31/12/2020	187	SALÁRIOS E ORDENADOS A PAGAR		REF. DESCONTO DE ADTO. DE SALÁRIO DO MÊS	624	R\$ 1.542,04	D
31/12/2020	187	SALÁRIOS E ORDENADOS		REFERENTE FOLHA DE PAGAMENTO DO MÊS 12/2020	625	R\$ 2.074,83	C

Este relatório foi gerado pelo Sistema Público de Escrituração Digital - Sped

Versão 8.0.8 do Visualizador

Página 123 de 157

LIVRO DIÁRIO

Entidade: TFI ENGENHARIA LTDA

Período da Escrituração: 01/01/2020 a 31/12/2020

CNPJ: 27.723.924/0001-72

Número de Ordem do Livro: 5

Período Selecionado: 01 de Janeiro de 2020 a 31 de Dezembro de 2020

Data	Nº da Conta	Nome da Conta	Centro de Custo	Histórico	Nº do Lançamento	Valor	D/C
		A PAGAR		MES 12/2020			
31/12/2020	831	CONSTRUÇÃO OBRA SAINT ETIENNE RUA 15,64		REFERENTE FOLHA DE PAGAMENTO DO MES 12/2020	625	R\$ 2.074,83	D
31/12/2020	831	CONSTRUÇÃO OBRA SAINT ETIENNE RUA 15,64		REF. DESCONTOS DE FOLHA DO MES 12/2020	626	R\$ 2.319,72	C
31/12/2020	187	SALÁRIOS E ORDENADOS A PAGAR		REF. DESCONTOS DE FOLHA DO MES 12/2020	626	R\$ 2.319,72	D
31/12/2020	191	INSS A RECOLHER		INSS A RECOLHER DO MES 12/2020	627	R\$ 77,82	C
31/12/2020	187	SALÁRIOS E ORDENADOS A PAGAR		INSS A RECOLHER DO MES 12/2020	627	R\$ 77,82	D
31/12/2020	192	FGTS A RECOLHER		FGTS A RECOLHER DO MES 12/2020	628	R\$ 69,95	C
31/12/2020	831	CONSTRUÇÃO OBRA SAINT ETIENNE RUA 15,64		FGTS A RECOLHER DO MES 12/2020	628	R\$ 69,95	D
31/12/2020	187	SALÁRIOS E ORDENADOS A PAGAR		REF. A FÉRIAS DO MES 12/2020	629	R\$ 123,00	C
31/12/2020	194	PROVISÕES PARA FÉRIAS		REF. A FÉRIAS DO MES 12/2020	629	R\$ 123,00	D
31/12/2020	5	CAIXA GERAL		REF. A PAGAMENTO DE RESCISÃO DO MES 12/2020	630	R\$ 224,80	C
31/12/2020	187	SALÁRIOS E ORDENADOS A PAGAR		REF. A PAGAMENTO DE RESCISÃO DO MES 12/2020	630	R\$ 224,80	D
31/12/2020	187	SALÁRIOS E ORDENADOS A PAGAR		REF. VALE COMPRAS DO MES 12/2020	631	R\$ 424,80	C
31/12/2020	831	CONSTRUÇÃO OBRA SAINT ETIENNE RUA 15,64		REF. VALE COMPRAS DO MES 12/2020	631	R\$ 424,80	D
31/12/2020	187	SALÁRIOS E ORDENADOS A PAGAR		REF. VALE COMPRAS DO MES 12/2020	632	R\$ 425,51	C
31/12/2020	831	CONSTRUÇÃO OBRA SAINT ETIENNE RUA 15,64		REF. VALE COMPRAS DO MES 12/2020	632	R\$ 425,51	D
31/12/2020	191	INSS A RECOLHER		INSS A RECOLHER DO MES 12/2020	633	R\$ 993,26	C
31/12/2020	831	CONSTRUÇÃO OBRA SAINT ETIENNE RUA 15,64		INSS A RECOLHER DO MES 12/2020	633	R\$ 993,26	D
31/12/2020	191	INSS A RECOLHER		INSS A RECOLHER DO MES 12/2020	634	R\$ 120,65	C
31/12/2020	831	CONSTRUÇÃO OBRA SAINT ETIENNE RUA 15,64		INSS A RECOLHER DO MES 12/2020	634	R\$ 120,65	D
31/12/2020	194	PROVISÕES PARA FÉRIAS		PROVISÃO DE FÉRIAS DO MES 12/2020	635	R\$ 174,74	C
31/12/2020	335	FÉRIAS		PROVISÃO DE FÉRIAS DO MES 12/2020	635	R\$ 174,74	D
31/12/2020	196	INSS SOBRE PROVISÕES PARA FÉRIAS		PROVISÃO INSS SOBRE FÉRIAS DO MES 12/2020	636	R\$ 47,57	C

Este relatório foi gerado pelo Sistema Público de Escrituração Digital - Sped

Versão 8.0.8 do Visualizador

Página 124 de 157



LIVRO DIÁRIO

Entidade: TFI ENGENHARIA LTDA

Período da Escrituração: 01/01/2020 a 31/12/2020

CNPJ: 27.723.924/0001-72

Número de Ordem do Livro: 5

Período Selecionado: 01 de Janeiro de 2020 a 31 de Dezembro de 2020

Data	Nº da Conta	Nome da Conta	Centro de Custo	Histórico	Nº do Lançamento	Valor	D/C
31/12/2020	336	INSS		PROVISÃO INSS SOBRE FÉRIAS DO MES 12/2020	636	R\$ 47,57	D
31/12/2020	196	FGTS SOBRE PROVISÕES PARA FÉRIAS		PROVISÃO FGTS SOBRE FÉRIAS DO MES 12/2020	637	R\$ 13,33	C
31/12/2020	337	FGTS		PROVISÃO FGTS SOBRE FÉRIAS DO MES 12/2020	637	R\$ 13,93	D
31/12/2020	335	FÉRIAS		ESTORNO PROVISÃO DE FÉRIAS DO MES	638	R\$ 30,76	C
31/12/2020	194	PROVISÕES PARA FÉRIAS		ESTORNO PROVISÃO DE FÉRIAS DO MES	638	R\$ 30,76	D
31/12/2020	336	INSS		ESTORNO PROVISÃO INSS SOBRE FÉRIAS DO MES	639	R\$ 41,98	C
31/12/2020	196	INSS SOBRE PROVISÕES PARA FÉRIAS		ESTORNO PROVISÃO INSS SOBRE FÉRIAS DO MES	639	R\$ 41,98	D
31/12/2020	337	FGTS		ESTORNO PROVISÃO FGTS SOBRE FÉRIAS DO MES	640	R\$ 12,30	C
31/12/2020	196	FGTS SOBRE PROVISÕES PARA FÉRIAS		ESTORNO PROVISÃO FGTS SOBRE FÉRIAS DO MES	640	R\$ 12,30	D
31/12/2020	195	PROVISÕES PARA 13º SALÁRIO		PROVISÃO DE 13º SALÁRIO DO MES 12/2020	641	R\$ 183,35	C
31/12/2020	334	13º SALÁRIO		PROVISÃO DE 13º SALÁRIO DO MES 12/2020	641	R\$ 163,35	D
31/12/2020	197	INSS SOBRE PROVISÕES PARA 13º SALÁRIO		PROVISÃO INSS SOBRE 13º SALÁRIO DO MES 12/2020	642	R\$ 44,58	C
31/12/2020	335	INSS		PROVISÃO INSS SOBRE 13º SALÁRIO DO MES 12/2020	642	R\$ 44,59	D
31/12/2020	196	FGTS SOBRE PROVISÕES PARA 13º SALÁRIO		PROVISÃO FGTS SOBRE 13º SALÁRIO DO MES 12/2020	643	R\$ 16,90	C
31/12/2020	337	FGTS		PROVISÃO FGTS SOBRE 13º SALÁRIO DO MES 12/2020	643	R\$ 16,30	D
31/12/2020	191	INSS A RECOLHER		INSS A RECOLHER DO MES 12/2020	646	R\$ 130,47	C
31/12/2020	187	SALÁRIOS E ORDENADOS A PAGAR		INSS A RECOLHER DO MES 12/2020	646	R\$ 130,47	D
31/12/2020	187	SALÁRIOS E ORDENADOS A PAGAR		REF. A 13º SALÁRIO DO MES 12/2020	647	R\$ 1.720,03	C
31/12/2020	195	PROVISÕES PARA 13º SALÁRIO		REF. A 13º SALÁRIO DO MES 12/2020	647	R\$ 1.720,03	D
31/12/2020	192	FGTS A RECOLHER		FGTS A RECOLHER DO MES 12/2020	648	R\$ 68,79	C
31/12/2020	337	FGTS		FGTS A RECOLHER DO MES 12/2020	648	R\$ 68,79	D
31/12/2020	26	ADIANTAMENTO DE 13º SALÁRIO		REF. A ADIANTAMENTO DE 13º SALÁRIO DO MES	649	R\$ 860,02	C
31/12/2020	187	SALÁRIOS E ORDENADOS		REF. A ADIANTAMENTO DE 13º SALÁRIO	649	R\$ 860,02	D

Este relatório foi gerado pelo Sistema Público de Escrituração Digital - Sped

Versão 8.0.8 do Visualizador

Página 125 de 157

LIVRO DIÁRIO

Entidade: TFI ENGENHARIA LTDA

Período da Escrituração: 01/01/2020 a 31/12/2020

CNPJ: 27.723.924/0001-72

Número de Ordem do Livro: 5

Período Selecionado: 01 de Janeiro de 2020 a 31 de Dezembro de 2020

Data	Nº da Conta	Nome da Conta	Centro de Custo	Histórico	Nº do Lançamento	Valpr	D/C
		A PAGAR		DO MÊS			
31/12/2020	187	SALÁRIOS E ORDENADOS A PAGAR		REFERENTE FOLHA DE PAGAMENTO DO MÊS 12/2020	650	R\$ 3.456,47	C
31/12/2020	563	SALÁRIOS E ORDENADOS		REFERENTE FOLHA DE PAGAMENTO DO MÊS 12/2020	650	R\$ 3.456,47	D
31/12/2020	568	SALÁRIOS E ORDENADOS		REF. DESCONTOS DE FOLHA DO MÊS 12/2020	651	R\$ 2.006,25	C
31/12/2020	187	SALÁRIOS E ORDENADOS A PAGAR		REF. DESCONTOS DE FOLHA DO MÊS 12/2020	651	R\$ 2.006,25	D
31/12/2020	191	INSS A RECOLHER		INSS A RECOLHER DO MÊS 12/2020	652	R\$ 108,68	C
31/12/2020	187	SALÁRIOS E ORDENADOS A PAGAR		INSS A RECOLHER DO MÊS 12/2020	652	R\$ 108,68	D
31/12/2020	192	FGTS A RECOLHER		FGTS A RECOLHER DO MÊS 12/2020	653	R\$ 115,93	C
31/12/2020	572	FGTS		FGTS A RECOLHER DO MÊS 12/2020	653	R\$ 115,93	D
31/12/2020	187	SALÁRIOS E ORDENADOS A PAGAR		REF VALE COMPRAS DO MÊS 12/2020	654	R\$ 663,48	C
31/12/2020	574	VALE COMPRAS		REF VALE COMPRAS DO MÊS 12/2020	654	R\$ 663,48	D
31/12/2020	191	INSS A RECOLHER		INSS A RECOLHER DO MÊS 12/2020	655	R\$ 386,65	C
31/12/2020	571	INSS		INSS A RECOLHER DO MÊS 12/2020	655	R\$ 396,65	D
31/12/2020	191	INSS A RECOLHER		INSS A RECOLHER DO MÊS 12/2020	656	R\$ 469,67	C
31/12/2020	571	INSS		INSS A RECOLHER DO MÊS 12/2020	656	R\$ 469,67	D
31/12/2020	569	FÉRIAS		ESTORNO PROVISÃO DE FÉRIAS DO MÊS	657	R\$ 435,60	C
31/12/2020	194	PROVISÕES PARA FÉRIAS		ESTORNO PROVISÃO DE FÉRIAS DO MÊS	657	R\$ 435,60	D
31/12/2020	571	INSS		ESTORNO PROVISÃO INSS SOBRE FÉRIAS DO MÊS	658	R\$ 118,90	C
31/12/2020	196	INSS SOBRE PROVISÕES PARA FÉRIAS		ESTORNO PROVISÃO INSS SOBRE FÉRIAS DO MÊS	658	R\$ 118,90	D
31/12/2020	572	FGTS		ESTORNO PROVISÃO FGTS SOBRE FÉRIAS DO MÊS	659	R\$ 34,85	C
31/12/2020	198	FGTS SOBRE PROVISÕES PARA FÉRIAS		ESTORNO PROVISÃO FGTS SOBRE FÉRIAS DO MÊS	659	R\$ 34,85	D
31/12/2020	195	PROVISÕES PARA 13º SALÁRIO		PROVISÃO DE 13º SALÁRIO DO MÊS 12/2020	660	R\$ 278,66	C
31/12/2020	570	13º SALÁRIO		PROVISÃO DE 13º SALÁRIO DO MÊS 12/2020	660	R\$ 278,66	D
31/12/2020	197	INSS SOBRE PROVISÕES PARA 13º SALÁRIO		PROVISÃO INSS SOBRE 13º SALÁRIO DO MÊS 12/2020	661	R\$ 76,09	C

Este relatório foi gerado pelo Sistema Público de Escrituração Digital - Sped

Versão 8.0.8 do Visualizador

Página 126 de 157



LIVRO DIÁRIO

Entidade: TFI ENGENHARIA LTDA

Período da Escrituração: 01/01/2020 a 31/12/2020

CNPJ: 27.723.924/0001-72

Número de Ordem do Livro: 5

Período Selecionado: 01 de Janeiro de 2020 a 31 de Dezembro de 2020

Data	Nº da Conta	Nome da Conta	Centro de Custo	Histórico	Nº do Lançamento	Valor	D/C
31/12/2020	571	INSS		PROVISÃO INSS SOBRE 13º SALÁRIO DO MÊS 12/2020	661	R\$ 76,09	D
31/12/2020	190	FGTS SOBRE PROVISÕES PARA 13º SALÁRIO		PROVISÃO FGTS SOBRE 13º SALÁRIO DO MÊS 12/2020	662	R\$ 22,28	C
31/12/2020	572	FGTS		PROVISÃO FGTS SOBRE 13º SALÁRIO DO MÊS 12/2020	662	R\$ 22,28	D
31/12/2020	187	SALÁRIOS E ORDENADOS A PAGAR		REFERENTE FOLHA DE PAGAMENTO DO MÊS 12/2020	664	R\$ 24,50	C
31/12/2020	578	SALÁRIOS E ORDENADOS		REFERENTE FOLHA DE PAGAMENTO DO MÊS 12/2020	664	R\$ 24,50	D
31/12/2020	191	INSS A RECOLHER		INSS A RECOLHER DO MÊS 12/2020	665	R\$ 24,50	C
31/12/2020	187	SALÁRIOS E ORDENADOS A PAGAR		INSS A RECOLHER DO MÊS 12/2020	665	R\$ 24,50	D
31/12/2020	187	SALÁRIOS E ORDENADOS A PAGAR		REF. A 13º SALÁRIO DO MÊS 12/2020	666	R\$ 326,70	C
31/12/2020	195	PROVISÕES PARA 13º SALÁRIO		REF. A 13º SALÁRIO DO MÊS 12/2020	666	R\$ 326,70	D
31/12/2020	26	ADIANTAMENTO DE 13º SALÁRIO		REF. A ADIANTAMENTO DE 13º SALÁRIO DO MÊS	667	R\$ 326,70	C
31/12/2020	187	SALÁRIOS E ORDENADOS A PAGAR		REF. A ADIANTAMENTO DE 13º SALÁRIO DO MÊS	667	R\$ 326,70	D
31/12/2020	187	SALÁRIOS E ORDENADOS A PAGAR		REFERENTE FOLHA DE PAGAMENTO DO MÊS 12/2020	668	R\$ 11.732,47	C
31/12/2020	578	SALÁRIOS E ORDENADOS		REFERENTE FOLHA DE PAGAMENTO DO MÊS 12/2020	668	R\$ 11.732,47	D
31/12/2020	578	SALÁRIOS E ORDENADOS		REF. DESCONTOS DE FOLHA DO MÊS 12/2020	669	R\$ 1.568,16	C
31/12/2020	187	SALÁRIOS E ORDENADOS A PAGAR		REF. DESCONTOS DE FOLHA DO MÊS 12/2020	669	R\$ 1.568,16	D
31/12/2020	191	INSS A RECOLHER		INSS A RECOLHER DO MÊS 12/2020	670	R\$ 801,39	C
31/12/2020	187	SALÁRIOS E ORDENADOS A PAGAR		INSS A RECOLHER DO MÊS 12/2020	670	R\$ 801,39	D
31/12/2020	192	FGTS A RECOLHER		FGTS A RECOLHER DO MÊS 12/2020	671	R\$ 773,94	C
31/12/2020	582	FGTS		FGTS A RECOLHER DO MÊS 12/2020	671	R\$ 773,94	D
31/12/2020	25	ADIANTAMENTO DE SALÁRIO		REF. DESCONTO DE ADTO. DE SALÁRIO DO MÊS	672	R\$ 1.620,44	C
31/12/2020	187	SALÁRIOS E ORDENADOS A PAGAR		REF. DESCONTO DE ADTO. DE SALÁRIO DO MÊS	672	R\$ 1.620,44	D
31/12/2020	192	FGTS A RECOLHER		FGTS A RECOLHER DO MÊS 12/2020	673	R\$ 43,12	C
31/12/2020	199	FGTS SOBRE PROVISÕES		FGTS A RECOLHER DO MÊS 12/2020	673	R\$ 43,12	D

Este relatório foi gerado pelo Sistema Público de Escrituração Digital - Sped

Versão 8.0.8 do Visualizador

Página 127 de 157

LIVRO DIÁRIO

Entidade: TFI ENGENHARIA LTDA

Período da Escrituração: 01/01/2020 a 31/12/2020

CNPJ: 27.723.924/0001-72

Número de Ordem do Livro: 5

Período Selecionado: 01 de Janeiro de 2020 a 31 de Dezembro de 2020

Data	Nº da Conta	Nome da Conta	Centro de Custo	Histórico	Nº do Lançamento	Valor	D/C
31/12/2020	187	PARA 13º SALÁRIO SALÁRIOS E ORDENADOS A PAGAR		REF VALE COMPRAS DO MÊS 12/2020	674	R\$ 457,90	C
31/12/2020	584	VALE COMPRAS		REF VALE COMPRAS DO MÊS 12/2020	674	R\$ 457,90	D
31/12/2020	187	SALÁRIOS E ORDENADOS A PAGAR		REF VALE COMPRAS DO MÊS 12/2020	675	R\$ 851,02	C
31/12/2020	584	VALE COMPRAS		REF VALE COMPRAS DO MÊS 12/2020	675	R\$ 851,02	D
31/12/2020	191	INSS A RECOLHER		INSS A RECOLHER DO MÊS 12/2020	676	R\$ 2.641,23	C
31/12/2020	581	INSS		INSS A RECOLHER DO MÊS 12/2020	676	R\$ 2.641,23	D
31/12/2020	191	INSS A RECOLHER		INSS A RECOLHER DO MÊS 12/2020	677	R\$ 236,42	C
31/12/2020	581	INSS		INSS A RECOLHER DO MÊS 12/2020	677	R\$ 236,42	D
31/12/2020	194	PROVISÕES PARA FÉRIAS		PROVISÃO DE FÉRIAS DO MÊS 12/2020	678	R\$ 174,24	C
31/12/2020	579	FÉRIAS		PROVISÃO DE FÉRIAS DO MÊS 12/2020	678	R\$ 174,24	D
31/12/2020	195	INSS SOBRE PROVISÕES PARA FÉRIAS		PROVISÃO INSS SOBRE FÉRIAS DO MÊS 12/2020	679	R\$ 47,54	C
31/12/2020	581	INSS		PROVISÃO INSS SOBRE FÉRIAS DO MÊS 12/2020	679	R\$ 47,54	D
31/12/2020	198	FGTS SOBRE PROVISÕES PARA FÉRIAS		PROVISÃO FGTS SOBRE FÉRIAS DO MÊS 12/2020	680	R\$ 13,94	C
31/12/2020	582	FGTS		PROVISÃO FGTS SOBRE FÉRIAS DO MÊS 12/2020	680	R\$ 13,94	D
31/12/2020	197	INSS SOBRE PROVISÕES PARA 13º SALÁRIO		PROVISÃO INSS SOBRE 13º SALÁRIO DO MÊS 12/2020	681	R\$ 89,16	C
31/12/2020	581	INSS		PROVISÃO INSS SOBRE 13º SALÁRIO DO MÊS 12/2020	681	R\$ 89,16	D
31/12/2020	191	INSS A RECOLHER		INSS A RECOLHER DO MÊS 12/2020	683	R\$ 12,25	C
31/12/2020	187	SALÁRIOS E ORDENADOS A PAGAR		INSS A RECOLHER DO MÊS 12/2020	683	R\$ 12,25	D
31/12/2020	187	SALÁRIOS E ORDENADOS A PAGAR		REF A 13º SALÁRIO DO MÊS 12/2020	684	R\$ 163,35	C
31/12/2020	195	PROVISÕES PARA 13º SALÁRIO		REF. A 13º SALÁRIO DO MÊS 12/2020	684	R\$ 163,35	D
31/12/2020	192	FGTS A RECOLHER		FGTS A RECOLHER DO MÊS 12/2020	685	R\$ 13,06	C
31/12/2020	199	FGTS SOBRE PROVISÕES PARA 13º SALÁRIO		FGTS A RECOLHER DO MÊS 12/2020	685	R\$ 13,06	D
31/12/2020	187	SALÁRIOS E ORDENADOS A PAGAR		REFERENTE FOLHA DE PAGAMENTO DO MÊS 12/2020	686	R\$ 2.025,54	C

Este relatório foi gerado pelo Sistema Público de Escrituração Digital – Sped

Versão 8.0.8 do Visualizador

Página 128 de 157

LIVRO DIÁRIO

Entidade: TFI ENGENHARIA LTDA

Período da Escrituração: 01/01/2020 a 31/12/2020

CNPJ: 27.723.924/0001-72

Número de Ordem do Livro: 5

Período Selecionado: 01 de Janeiro de 2020 a 31 de Dezembro de 2020

Data	Nº da Conta	Nome da Conta	Centro de Custo	Histórico	Nº do Lançamento	Valor	D/C
31/12/2020	588	SALÁRIOS E ORDENADOS		REFERENTE FOLHA DE PAGAMENTO DO MÊS 12/2020	686	R\$ 2.025,54	D
31/12/2020	588	SALÁRIOS E ORDENADOS		REF. DESCONTOS DE FOLHA DO MÊS 12/2020	687	R\$ 522,66	C
31/12/2020	187	SALÁRIOS E ORDENADOS A PAGAR		REF. DESCONTOS DE FOLHA DO MÊS 12/2020	687	R\$ 522,66	D
31/12/2020	191	INSS A RECOLHER		INSS A RECOLHER DO MÊS 12/2020	688	R\$ 119,57	C
31/12/2020	187	SALÁRIOS E ORDENADOS A PAGAR		INSS A RECOLHER DO MÊS 12/2020	688	R\$ 119,57	D
31/12/2020	192	FGTS A RECOLHER		FGTS A RECOLHER DO MÊS 12/2020	689	R\$ 120,23	C
31/12/2020	592	FGTS		FGTS A RECOLHER DO MÊS 12/2020	689	R\$ 120,23	D
31/12/2020	25	ADIANTAMENTO DE SALÁRIO		REF. DESCONTO DE ADTO. DE SALÁRIO DO MÊS	690	R\$ 810,22	C
31/12/2020	187	SALÁRIOS E ORDENADOS A PAGAR		REF. DESCONTO DE ADTO. DE SALÁRIO DO MÊS	690	R\$ 810,22	D
31/12/2020	187	SALÁRIOS E ORDENADOS A PAGAR		REF VALE COMPRAS DO MÊS 12/2020	691	R\$ 481,77	C
31/12/2020	594	VALE COMPRAS		REF VALE COMPRAS DO MÊS 12/2020	691	R\$ 481,77	D
31/12/2020	191	INSS A RECOLHER		INSS A RECOLHER DO MÊS 12/2020	692	R\$ 410,29	C
31/12/2020	591	INSS		INSS A RECOLHER DO MÊS 12/2020	692	R\$ 410,29	D
31/12/2020	191	INSS A RECOLHER		INSS A RECOLHER DO MÊS 12/2020	693	R\$ 44,59	C
31/12/2020	591	INSS		INSS A RECOLHER DO MÊS 12/2020	693	R\$ 44,59	D
31/12/2020	194	PROVISÕES PARA FÉRIAS		PROVISÃO DE FÉRIAS DO MÊS 12/2020	694	R\$ 217,80	C
31/12/2020	589	FÉRIAS		PROVISÃO DE FÉRIAS DO MÊS 12/2020	694	R\$ 217,80	D
31/12/2020	195	INSS SOBRE PROVISÕES PARA FÉRIAS		PROVISÃO INSS SOBRE FÉRIAS DO MÊS 12/2020	695	R\$ 59,48	C
31/12/2020	591	INSS		PROVISÃO INSS SOBRE FÉRIAS DO MÊS 12/2020	695	R\$ 59,48	D
31/12/2020	198	FGTS SOBRE PROVISÕES PARA FÉRIAS		PROVISÃO FGTS SOBRE FÉRIAS DO MÊS 12/2020	696	R\$ 17,42	C
31/12/2020	592	FGTS		PROVISÃO FGTS SOBRE FÉRIAS DO MÊS 12/2020	696	R\$ 17,42	D
31/12/2020	195	PROVISÕES PARA 13º SALÁRIO		PROVISÃO DE 13º SALÁRIO DO MÊS 12/2020	697	R\$ 163,35	C
31/12/2020	590	13º SALÁRIO		PROVISÃO DE 13º SALÁRIO DO MÊS 12/2020	697	R\$ 163,35	D
31/12/2020	197	INSS SOBRE PROVISÕES		PROVISÃO INSS SOBRE 13º SALÁRIO DO	698	R\$ 44,59	C

Este relatório foi gerado pelo Sistema Público de Escrituração Digital – Sped

Versão 8.0.8 do Visualizador

Página 129 de 157

LIVRO DIÁRIO

Entidade: TFI ENGENHARIA LTDA

Período da Escrituração: 01/01/2020 a 31/12/2020

CNPJ: 27.723.924/0001-72

Número de Ordem do Livro: 5

Período Selecionado: 01 de Janeiro de 2020 a 31 de Dezembro de 2020

Data	Nº da Conta	Nome da Conta	Centro de Custo	Histórico	Nº do Lançamento	Valor	D/C
		PARA 13º SALÁRIO		MES 12/2020			
31/12/2020	591	INSS		PROVISÃO INSS SOBRE 13º SALÁRIO DO MÊS 12/2020	698	R\$ 44,59	D
31/12/2020	199	FGTS SOBRE PROVISÕES PARA 13º SALÁRIO		PROVISÃO FGTS SOBRE 13º SALÁRIO DO MÊS 12/2020	699	R\$ 13,06	C
31/12/2020	592	FGTS		PROVISÃO FGTS SOBRE 13º SALÁRIO DO MÊS 12/2020	699	R\$ 13,06	D
31/12/2020	191	INSS A RECOLHER		INSS A RECOLHER DO MÊS 12/2020	701	R\$ 41,79	C
31/12/2020	187	SALÁRIOS E ORDENADOS A PAGAR		INSS A RECOLHER DO MÊS 12/2020	701	R\$ 41,79	D
31/12/2020	187	SALÁRIOS E ORDENADOS A PAGAR		REF. A 13º SALÁRIO DO MÊS 12/2020	702	R\$ 557,33	C
31/12/2020	105	PROVISÕES PARA 13º SALÁRIO		REF. A 13º SALÁRIO DO MÊS 12/2020	702	R\$ 557,33	D
31/12/2020	192	FGTS A RECOLHER		FGTS A RECOLHER DO MÊS 12/2020	703	R\$ 11,14	C
31/12/2020	199	FGTS SOBRE PROVISÕES PARA 13º SALÁRIO		FGTS A RECOLHER DO MÊS 12/2020	703	R\$ 11,14	D
31/12/2020	28	ADIANTAMENTO DE 13º SALÁRIO		REF. A ADIANTAMENTO DE 13º SALÁRIO DO MÊS	704	R\$ 418,01	C
31/12/2020	187	SALÁRIOS E ORDENADOS A PAGAR		REF. A ADIANTAMENTO DE 13º SALÁRIO DO MÊS	704	R\$ 418,01	D
31/12/2020	187	SALÁRIOS E ORDENADOS A PAGAR		REFERENTE FOLHA DE PAGAMENTO DO MÊS 12/2020	705	R\$ 3.455,47	C
31/12/2020	598	SALÁRIOS E ORDENADOS		REFERENTE FOLHA DE PAGAMENTO DO MÊS 12/2020	705	R\$ 3.455,47	D
31/12/2020	598	SALÁRIOS E ORDENADOS		REF. DESCONTOS DE FOLHA DO MÊS 12/2020	706	R\$ 1.894,84	C
31/12/2020	187	SALÁRIOS E ORDENADOS A PAGAR		REF. DESCONTOS DE FOLHA DO MÊS 12/2020	706	R\$ 1.894,84	D
31/12/2020	191	INSS A RECOLHER		INSS A RECOLHER DO MÊS 12/2020	707	R\$ 117,04	C
31/12/2020	187	SALÁRIOS E ORDENADOS A PAGAR		INSS A RECOLHER DO MÊS 12/2020	707	R\$ 117,04	D
31/12/2020	192	FGTS A RECOLHER		FGTS A RECOLHER DO MÊS 12/2020	708	R\$ 124,84	C
31/12/2020	602	FGTS		FGTS A RECOLHER DO MÊS 12/2020	708	R\$ 124,84	D
31/12/2020	25	ADIANTAMENTO DE SALÁRIO		REF. DESCONTO DE ADTO. DE SALÁRIO DO MÊS	709	R\$ 1.382,19	C
31/12/2020	187	SALÁRIOS E ORDENADOS A PAGAR		REF. DESCONTO DE ADTO. DE SALÁRIO DO MÊS	709	R\$ 1.382,19	D
31/12/2020	187	SALÁRIOS E ORDENADOS		REF VALE COMPRAS DO MÊS 12/2020	710	R\$ 700,98	C

Este relatório foi gerado pelo Sistema Público de Escrituração Digital - Sped

Versão 8.0.8 do Visualizador

Página 130 de 157

LIVRO DIÁRIO

Entidade: TFI ENGENHARIA LTDA

Período da Escrituração: 01/01/2020 a 31/12/2020

CNPJ: 27.723.924/0001-72

Número de Ordem do Livro: 5

Período Selecionado: 01 de Janeiro de 2020 a 31 de Dezembro de 2020

Data	Nº da Conta	Nome da Conta	Centro de Custo	Histórico	Nº do Lançamento	Valor	D/C
		A PAGAR					
31/12/2020	604	VALE COMPRAS		REF VALE COMPRAS DO MÊS 12/2020	710	R\$ 700,98	D
31/12/2020	191	INSS A RECOLHER		INSS A RECOLHER DO MÊS 12/2020	711	R\$ 426,05	C
31/12/2020	601	INSS		INSS A RECOLHER DO MÊS 12/2020	711	R\$ 426,05	D
31/12/2020	191	INSS A RECOLHER		INSS A RECOLHER DO MÊS 12/2020	712	R\$ 152,16	C
31/12/2020	335	INSS		INSS A RECOLHER DO MÊS 12/2020	712	R\$ 152,16	D
31/12/2020	195	PROVISÕES PARA 13º SALÁRIO		PROVISÃO DE 13º SALÁRIO DO MÊS 12/2020	713	R\$ 278,66	C
31/12/2020	600	13º SALÁRIO		PROVISÃO DE 13º SALÁRIO DO MÊS 12/2020	713	R\$ 278,66	D
31/12/2020	197	INSS SOBRE PROVISÕES PARA 13º SALÁRIO		PROVISÃO INSS SOBRE 13º SALÁRIO DO MÊS 12/2020	714	R\$ 76,10	C
31/12/2020	601	INSS		PROVISÃO INSS SOBRE 13º SALÁRIO DO MÊS 12/2020	714	R\$ 76,10	D
31/12/2020	199	FGTS SOBRE PROVISÕES PARA 13º SALÁRIO		PROVISÃO FGTS SOBRE 13º SALÁRIO DO MÊS 12/2020	715	R\$ 22,29	C
31/12/2020	602	FGTS		PROVISÃO FGTS SOBRE 13º SALÁRIO DO MÊS 12/2020	715	R\$ 22,29	D
31/12/2020	191	INSS A RECOLHER		INSS A RECOLHER DO MÊS 12/2020	717	R\$ 36,75	C
31/12/2020	187	SALÁRIOS E ORDENADOS A PAGAR		INSS A RECOLHER DO MÊS 12/2020	717	R\$ 36,75	D
31/12/2020	187	SALÁRIOS E ORDENADOS A PAGAR		REF. A 13º SALÁRIO DO MÊS 12/2020	718	R\$ 496,05	C
31/12/2020	195	PROVISÕES PARA 13º SALÁRIO		REF. A 13º SALÁRIO DO MÊS 12/2020	718	R\$ 496,05	D
31/12/2020	192	FGTS A RECOLHER		FGTS A RECOLHER DO MÊS 12/2020	719	R\$ 39,18	C
31/12/2020	199	FGTS SOBRE PROVISÕES PARA 13º SALÁRIO		FGTS A RECOLHER DO MÊS 12/2020	719	R\$ 39,18	D
31/12/2020	187	SALÁRIOS E ORDENADOS A PAGAR		REFERENTE FOLHA DE PAGAMENTO DO MÊS 12/2020	720	R\$ 6.076,62	C
31/12/2020	608	SALÁRIOS E ORDENADOS		REFERENTE FOLHA DE PAGAMENTO DO MÊS 12/2020	720	R\$ 6.076,62	D
31/12/2020	608	SALÁRIOS E ORDENADOS		REF. DESCONTOS DE FOLHA DO MÊS 12/2020	721	R\$ 3.397,47	C
31/12/2020	187	SALÁRIOS E ORDENADOS A PAGAR		REF. DESCONTOS DE FOLHA DO MÊS 12/2020	721	R\$ 3.397,47	D
31/12/2020	191	INSS A RECOLHER		INSS A RECOLHER DO MÊS 12/2020	722	R\$ 200,93	C
31/12/2020	187	SALÁRIOS E ORDENADOS		INSS A RECOLHER DO MÊS 12/2020	722	R\$ 200,93	D



LIVRO DIÁRIO

Entidade: TFI ENGENHARIA LTDA

Período da Escrituração: 01/01/2020 a 31/12/2020

CNPJ: 27.723.924/0001-72

Número de Ordem do Livro: 5

Período Selecionado: 01 de Janeiro de 2020 a 31 de Dezembro de 2020

Data	Nº da Conta	Nome da Conta	Centro de Custo	Histórico	Nº do Lançamento	Valor	D/C
		A PAGAR					
31/12/2020	192	FGTS A RECOLHER		FGTS A RECOLHER DO MÊS 12/2020	723	R\$ 214,32	C
31/12/2020	612	FGTS		FGTS A RECOLHER DO MÊS 12/2020	723	R\$ 214,32	D
31/12/2020	25	ADIANTAMENTO DE SALÁRIO		REF. DESCONTO DE ADTO. DE SALÁRIO DO MÊS	724	R\$ 1.620,44	C
31/12/2020	187	SALÁRIOS E ORDENADOS A PAGAR		REF. DESCONTO DE ADTO. DE SALÁRIO DO MÊS	724	R\$ 1.620,44	D
31/12/2020	187	SALÁRIOS E ORDENADOS A PAGAR		REF VALE COMPRAS DO MÊS 12/2020	725	R\$ 1.032,72	C
31/12/2020	614	VALE COMPRAS		REF VALE COMPRAS DO MÊS 12/2020	725	R\$ 1.032,72	D
31/12/2020	191	INSS A RECOLHER		INSS A RECOLHER DO MÊS 12/2020	726	R\$ 731,40	C
31/12/2020	611	INSS		INSS A RECOLHER DO MÊS 12/2020	726	R\$ 731,40	D
31/12/2020	191	INSS A RECOLHER		INSS A RECOLHER DO MÊS 12/2020	727	R\$ 133,77	C
31/12/2020	611	INSS		INSS A RECOLHER DO MÊS 12/2020	727	R\$ 133,77	D
31/12/2020	194	PROVISÕES PARA FÉRIAS		PROVISÃO DE FÉRIAS DO MÊS 12/2020	728	R\$ 479,16	C
31/12/2020	609	FÉRIAS		PROVISÃO DE FÉRIAS DO MÊS 12/2020	728	R\$ 479,16	D
31/12/2020	196	INSS SOBRE PROVISÕES PARA FÉRIAS		PROVISÃO INSS SOBRE FÉRIAS DO MÊS 12/2020	729	R\$ 130,82	C
31/12/2020	611	INSS		PROVISÃO INSS SOBRE FÉRIAS DO MÊS 12/2020	729	R\$ 130,82	D
31/12/2020	198	FGTS SOBRE PROVISÕES PARA FÉRIAS		PROVISÃO FGTS SOBRE FÉRIAS DO MÊS 12/2020	730	R\$ 38,31	C
31/12/2020	612	FGTS		PROVISÃO FGTS SOBRE FÉRIAS DO MÊS 12/2020	730	R\$ 38,31	D
31/12/2020	195	PROVISÕES PARA 13º SALÁRIO		PROVISÃO DE 13º SALÁRIO DO MÊS 12/2020	731	R\$ 490,05	C
31/12/2020	610	13º SALÁRIO		PROVISÃO DE 13º SALÁRIO DO MÊS 12/2020	731	R\$ 490,05	D
31/12/2020	197	INSS SOBRE PROVISÕES PARA 13º SALÁRIO		PROVISÃO INSS SOBRE 13º SALÁRIO DO MÊS 12/2020	732	R\$ 133,77	C
31/12/2020	611	INSS		PROVISÃO INSS SOBRE 13º SALÁRIO DO MÊS 12/2020	732	R\$ 133,77	D
31/12/2020	199	FGTS SOBRE PROVISÕES PARA 13º SALÁRIO		PROVISÃO FGTS SOBRE 13º SALÁRIO DO MÊS 12/2020	733	R\$ 39,16	C
31/12/2020	612	FGTS		PROVISÃO FGTS SOBRE 13º SALÁRIO DO MÊS 12/2020	733	R\$ 39,16	D
31/12/2020	187	SALÁRIOS E ORDENADOS		REFERENTE FOLHA DE PAGAMENTO DO	735	R\$ 24,50	C

Este relatório foi gerado pelo Sistema Público de Escrituração Digital - Sped

Versão 8.0.8 do Visualizador

Página 132 de 157

LIVRO DIÁRIO

Entidade: TFI ENGENHARIA LTDA

Período da Escrituração: 01/01/2020 a 31/12/2020

CNPJ: 27.723.924/0001-72

Número de Ordem do Livro: 5

Período Selecionado: 01 de Janeiro de 2020 a 31 de Dezembro de 2020

Data	Nº da Conta	Nome da Conta	Centro de Custo	Histórico	Nº do Lançamento	Valor	D/C
		A PAGAR		MÊS 12/2020			
31/12/2020	618	SALÁRIOS E ORDENADOS		REFERENTE FOLHA DE PAGAMENTO DO MÊS 12/2020	735	R\$ 24,50	D
31/12/2020	191	INSS A RECOLHER		INSS A RECOLHER DO MÊS 12/2020	736	R\$ 24,50	C
31/12/2020	187	SALÁRIOS E ORDENADOS A PAGAR		INSS A RECOLHER DO MÊS 12/2020	736	R\$ 24,50	D
31/12/2020	187	SALÁRIOS E ORDENADOS A PAGAR		REF. A 13º SALÁRIO DO MÊS 12/2020	737	R\$ 326,70	C
31/12/2020	195	PROVISÕES PARA 13º SALÁRIO		REF. A 13º SALÁRIO DO MÊS 12/2020	737	R\$ 326,70	D
31/12/2020	26	ADIANTAMENTO DE 13º SALÁRIO		REF. A ADIANTAMENTO DE 13º SALÁRIO DO MÊS	738	R\$ 326,70	C
31/12/2020	187	SALÁRIOS E ORDENADOS A PAGAR		REF. A ADIANTAMENTO DE 13º SALÁRIO DO MÊS	738	R\$ 326,70	D
31/12/2020	187	SALÁRIOS E ORDENADOS A PAGAR		REFERENTE FOLHA DE PAGAMENTO DO MÊS 12/2020	739	R\$ 4.051,08	C
31/12/2020	616	SALÁRIOS E ORDENADOS		REFERENTE FOLHA DE PAGAMENTO DO MÊS 12/2020	739	R\$ 4.051,08	D
31/12/2020	618	SALÁRIOS E ORDENADOS		REF. DESCONTOS DE FOLHA DO MÊS 12/2020	740	R\$ 2.090,82	C
31/12/2020	187	SALÁRIOS E ORDENADOS A PAGAR		REF. DESCONTOS DE FOLHA DO MÊS 12/2020	740	R\$ 2.090,82	D
31/12/2020	191	INSS A RECOLHER		INSS A RECOLHER DO MÊS 12/2020	741	R\$ 147,00	C
31/12/2020	187	SALÁRIOS E ORDENADOS A PAGAR		INSS A RECOLHER DO MÊS 12/2020	741	R\$ 147,00	D
31/12/2020	192	FGTS A RECOLHER		FGTS A RECOLHER DO MÊS 12/2020	742	R\$ 156,62	C
31/12/2020	622	FGTS		FGTS A RECOLHER DO MÊS 12/2020	742	R\$ 156,62	D
31/12/2020	25	ADIANTAMENTO DE SALÁRIO		REF. DESCONTO DE ADTO. DE SALÁRIO DO MÊS	743	R\$ 1.620,44	C
31/12/2020	187	SALÁRIOS E ORDENADOS A PAGAR		REF. DESCONTO DE ADTO. DE SALÁRIO DO MÊS	743	R\$ 1.620,44	D
31/12/2020	187	SALÁRIOS E ORDENADOS A PAGAR		REF VALE COMPRAS DO MÊS 12/2020	744	R\$ 738,48	C
31/12/2020	625	VALE COMPRAS		REF VALE COMPRAS DO MÊS 12/2020	744	R\$ 738,48	D
31/12/2020	191	INSS A RECOLHER		INSS A RECOLHER DO MÊS 12/2020	745	R\$ 535,14	C
31/12/2020	621	INSS		INSS A RECOLHER DO MÊS 12/2020	745	R\$ 535,14	D
31/12/2020	191	INSS A RECOLHER		INSS A RECOLHER DO MÊS 12/2020	746	R\$ 89,16	C
31/12/2020	621	INSS		INSS A RECOLHER DO MÊS 12/2020	746	R\$ 89,16	D

Este relatório foi gerado pelo Sistema Público de Escrituração Digital - Sped

Versão 8.0.8 do Visualizador

Página 133 de 157



LIVRO DIÁRIO

Entidade: TFI ENGENHARIA LTDA

Período da Escrituração: 01/01/2020 a 31/12/2020

CNPJ: 27.723.924/0001-72

Número de Ordem do Livro: 5

Período Selecionado: 01 de Janeiro de 2020 a 31 de Dezembro de 2020

Data	Nº da Conta	Nome da Conta	Centro de Custo	Histórico	Nº do Lançamento	Valor	D/C
31/12/2020	194	PROVISÕES PARA FÉRIAS		PROVISÃO DE FÉRIAS DO MÊS 12/2020	747	R\$ 174,24	C
31/12/2020	819	FÉRIAS		PROVISÃO DE FÉRIAS DO MÊS 12/2020	747	R\$ 174,24	D
31/12/2020	106	INSS SOBRE PROVISÕES PARA FÉRIAS		PROVISÃO INSS SOBRE FÉRIAS DO MÊS 12/2020	748	R\$ 47,54	C
31/12/2020	621	INSS		PROVISÃO INSS SOBRE FÉRIAS DO MÊS 12/2020	748	R\$ 47,54	D
31/12/2020	198	FGTS SOBRE PROVISÕES PARA FÉRIAS		PROVISÃO FGTS SOBRE FÉRIAS DO MÊS 12/2020	749	R\$ 13,94	C
31/12/2020	622	FGTS		PROVISÃO FGTS SOBRE FÉRIAS DO MÊS 12/2020	749	R\$ 13,94	D
31/12/2020	197	INSS SOBRE PROVISÕES PARA 13º SALÁRIO		PROVISÃO INSS SOBRE 13º SALÁRIO DO MÊS 12/2020	750	R\$ 89,18	C
31/12/2020	621	INSS		PROVISÃO INSS SOBRE 13º SALÁRIO DO MÊS 12/2020	750	R\$ 89,18	D
31/12/2020	191	INSS A RECOLHER		INSS A RECOLHER DO MÊS 12/2020	752	R\$ 24,50	C
31/12/2020	187	SALÁRIOS E ORDENADOS A PAGAR		INSS A RECOLHER DO MÊS 12/2020	752	R\$ 24,50	D
31/12/2020	187	SALÁRIOS E ORDENADOS A PAGAR		REF. A 13º SALÁRIO DO MÊS 12/2020	753	R\$ 326,70	C
31/12/2020	195	PROVISÕES PARA 13º SALÁRIO		REF. A 13º SALÁRIO DO MÊS 12/2020	753	R\$ 326,70	D
31/12/2020	192	FGTS A RECOLHER		FGTS A RECOLHER DO MÊS 12/2020	754	R\$ 26,12	C
31/12/2020	199	FGTS SOBRE PROVISÕES PARA 13º SALÁRIO		FGTS A RECOLHER DO MÊS 12/2020	754	R\$ 26,12	D
31/12/2020	187	SALÁRIOS E ORDENADOS A PAGAR		REFERENTE FOLHA DE PAGAMENTO DO MÊS 12/2020	755	R\$ 4.051,08	C
31/12/2020	630	SALÁRIOS E ORDENADOS		REFERENTE FOLHA DE PAGAMENTO DO MÊS 12/2020	755	R\$ 4.051,08	D
31/12/2020	630	SALÁRIOS E ORDENADOS		REF. DESCONTOS DE FOLHA DO MÊS 12/2020	756	R\$ 2.221,44	C
31/12/2020	187	SALÁRIOS E ORDENADOS A PAGAR		REF. DESCONTOS DE FOLHA DO MÊS 12/2020	756	R\$ 2.221,44	D
31/12/2020	191	INSS A RECOLHER		INSS A RECOLHER DO MÊS 12/2020	757	R\$ 137,21	C
31/12/2020	187	SALÁRIOS E ORDENADOS A PAGAR		INSS A RECOLHER DO MÊS 12/2020	757	R\$ 137,21	D
31/12/2020	192	FGTS A RECOLHER		FGTS A RECOLHER DO MÊS 12/2020	758	R\$ 146,37	C
31/12/2020	634	FGTS		FGTS A RECOLHER DO MÊS 12/2020	758	R\$ 146,37	D
31/12/2020	26	ADIANTAMENTO DE SALÁRIO		REF. DESCONTO DE ADTO. DE SALÁRIO DO MÊS	759	R\$ 810,22	C

Este relatório foi gerado pelo Sistema Público de Escrituração Digital - Sped

Versão 8.0.8 do Visualizador

Página 144 de 157



LIVRO DIÁRIO

Entidade: TFI ENGENHARIA LTDA

Período da Escrituração: 01/01/2020 a 31/12/2020

CNPJ: 27.723.924/0001-72

Número de Ordem do Livro: 5

Período Selecionado: 01 de Janeiro de 2020 a 31 de Dezembro de 2020

Data	Nº da Conta	Nome da Conta	Centro de Custo	Histórico	Nº do Lançamento	Valor	D/C
31/12/2020	187	SALÁRIOS E ORDENADOS A PAGAR		REF. DESCONTO DE ADTO. DE SALÁRIO DO MÊS	759	R\$ 810,22	D
31/12/2020	187	SALÁRIOS E ORDENADOS A PAGAR		REFERENTE FOLHA DE PAGAMENTO DO MÊS 12/2020	760	R\$ 1.808,83	C
31/12/2020	630	SALÁRIOS E ORDENADOS		REFERENTE FOLHA DE PAGAMENTO DO MÊS 12/2020	760	R\$ 1.808,83	D
31/12/2020	191	INSS A RECOLHER		INSS A RECOLHER DO MÊS 12/2020	761	R\$ 113,69	C
31/12/2020	187	SALÁRIOS E ORDENADOS A PAGAR		INSS A RECOLHER DO MÊS 12/2020	761	R\$ 113,69	D
31/12/2020	192	FGTS A RECOLHER		FGTS A RECOLHER DO MÊS 12/2020	762	R\$ 163,80	C
31/12/2020	634	FGTS		FGTS A RECOLHER DO MÊS 12/2020	762	R\$ 163,80	D
31/12/2020	178	IRRF A RECOLHER		IRRF A RECOLHER DO MÊS 12/2020	763	R\$ 17,25	C
31/12/2020	187	SALÁRIOS E ORDENADOS A PAGAR		IRRF A RECOLHER DO MÊS 12/2020	763	R\$ 17,25	D
31/12/2020	187	SALÁRIOS E ORDENADOS A PAGAR		REF. A FÉRIAS DO MÊS 12/2020	764	R\$ 217,80	C
31/12/2020	194	PROVISÕES PARA FÉRIAS		REF. A FÉRIAS DO MÊS 12/2020	764	R\$ 217,80	D
31/12/2020	5	CAIXA GERAL		REF. A PAGAMENTO DE RESCISÃO DO MÊS 12/2020	765	R\$ 2.279,39	C
31/12/2020	187	SALÁRIOS E ORDENADOS A PAGAR		REF. A PAGAMENTO DE RESCISÃO DO MÊS 12/2020	765	R\$ 2.279,39	D
31/12/2020	187	SALÁRIOS E ORDENADOS A PAGAR		REF. VALE COMPRAS DO MÊS 12/2020	766	R\$ 383,70	C
31/12/2020	636	VALE COMPRAS		REF. VALE COMPRAS DO MÊS 12/2020	766	R\$ 383,70	D
31/12/2020	187	SALÁRIOS E ORDENADOS A PAGAR		REF. VALE COMPRAS DO MÊS 12/2020	767	R\$ 700,96	C
31/12/2020	636	VALE COMPRAS		REF. VALE COMPRAS DO MÊS 12/2020	767	R\$ 700,96	D
31/12/2020	191	INSS A RECOLHER		INSS A RECOLHER DO MÊS 12/2020	768	R\$ 891,91	C
31/12/2020	633	INSS		INSS A RECOLHER DO MÊS 12/2020	768	R\$ 891,91	D
31/12/2020	191	INSS A RECOLHER		INSS A RECOLHER DO MÊS 12/2020	769	R\$ 89,18	C
31/12/2020	633	INSS		INSS A RECOLHER DO MÊS 12/2020	769	R\$ 89,18	D
31/12/2020	194	PROVISÕES PARA FÉRIAS		PROVISÃO DE FÉRIAS DO MÊS 12/2020	770	R\$ 566,26	C
31/12/2020	631	FÉRIAS		PROVISÃO DE FÉRIAS DO MÊS 12/2020	770	R\$ 566,26	D
31/12/2020	196	INSS SOBRE PROVISÕES PARA FÉRIAS		PROVISÃO INSS SOBRE FÉRIAS DO MÊS 12/2020	771	R\$ 154,62	C
31/12/2020	633	INSS		PROVISÃO INSS SOBRE FÉRIAS DO MÊS	771	R\$ 154,62	D

Este relatório foi gerado pelo Sistema Público de Escrituração Digital - Sped

Versão 8.0.8 do Visualizador

Página 135 de 157

LIVRO DIÁRIO

Entidade: TFI ENGENHARIA LTDA

Período da Escrituração: 01/01/2020 a 31/12/2020

CNPJ: 27.723.924/0001-72

Número de Ordem do Livro: 5

Período Selecionado: 01 de Janeiro de 2020 a 31 de Dezembro de 2020

Data	Nº da Conta	Nome da Conta	Centro de Custo	Histórico	Nº do Lançamento	Valor	D/C
				12/2020			
31/12/2020	198	FGTS SOBRE PROVISÕES PARA FÉRIAS		PROVISÃO FGTS SOBRE FÉRIAS DO MÊS 12/2020	772	R\$ 45,28	C
31/12/2020	634	FGTS		PROVISÃO FGTS SOBRE FÉRIAS DO MÊS 12/2020	772	R\$ 45,28	D
31/12/2020	633	INSS		ESTORNO PROVISÃO INSS SOBRE FÉRIAS DO MÊS	773	R\$ 59,48	C
31/12/2020	195	INSS SOBRE PROVISÕES PARA FÉRIAS		ESTORNO PROVISÃO INSS SOBRE FÉRIAS DO MÊS	773	R\$ 59,48	D
31/12/2020	634	FGTS		ESTORNO PROVISÃO FGTS SOBRE FÉRIAS DO MÊS	774	R\$ 17,42	C
31/12/2020	198	FGTS SOBRE PROVISÕES PARA FÉRIAS		ESTORNO PROVISÃO FGTS SOBRE FÉRIAS DO MÊS	774	R\$ 17,42	D
31/12/2020	195	PROVISÕES PARA 13º SALÁRIO		PROVISÃO DE 13º SALÁRIO DO MÊS 12/2020	775	R\$ 408,37	C
31/12/2020	632	13º SALÁRIO		PROVISÃO DE 13º SALÁRIO DO MÊS 12/2020	775	R\$ 408,37	D
31/12/2020	197	INSS SOBRE PROVISÕES PARA 13º SALÁRIO		PROVISÃO INSS SOBRE 13º SALÁRIO DO MÊS 12/2020	776	R\$ 133,77	C
31/12/2020	833	INSS		PROVISÃO INSS SOBRE 13º SALÁRIO DO MÊS 12/2020	776	R\$ 133,77	D
31/12/2020	198	FGTS SOBRE PROVISÕES PARA 13º SALÁRIO		PROVISÃO FGTS SOBRE 13º SALÁRIO DO MÊS 12/2020	777	R\$ 32,65	C
31/12/2020	634	FGTS		PROVISÃO FGTS SOBRE 13º SALÁRIO DO MÊS 12/2020	777	R\$ 32,65	D
31/12/2020	191	INSS A RECOLHER		INSS A RECOLHER DO MÊS 12/2020	778	R\$ 12,25	C
31/12/2020	187	SALÁRIOS E ORDENADOS A PAGAR		INSS A RECOLHER DO MÊS 12/2020	778	R\$ 12,25	D
31/12/2020	187	SALÁRIOS E ORDENADOS A PAGAR		REF A 13º SALÁRIO DO MÊS 12/2020	779	R\$ 163,35	C
31/12/2020	195	PROVISÕES PARA 13º SALÁRIO		REF. A 13º SALÁRIO DO MÊS 12/2020	779	R\$ 163,35	D
31/12/2020	192	FGTS A RECOLHER		FGTS A RECOLHER DO MÊS 12/2020	780	R\$ 6,53	C
31/12/2020	199	FGTS SOBRE PROVISÕES PARA 13º SALÁRIO		FGTS A RECOLHER DO MÊS 12/2020	780	R\$ 6,53	D
31/12/2020	26	ADIANTAMENTO DE 13º SALÁRIO		REF. A ADIANTAMENTO DE 13º SALÁRIO DO MÊS	781	R\$ 81,66	C
31/12/2020	187	SALÁRIOS E ORDENADOS A PAGAR		REF. A ADIANTAMENTO DE 13º SALÁRIO DO MÊS	781	R\$ 81,66	D
31/12/2020	187	SALÁRIOS E ORDENADOS A PAGAR		REFERENTE FOLHA DE PAGAMENTO DO MÊS 12/2020	782	R\$ 2.026,54	C

Este relatório foi gerado pelo Sistema Público de Escrituração Digital – Sped

Versão 8.0.8 do Visualizador

Página 136 de 157

LIVRO DIÁRIO

Entidade: TFI ENGENHARIA LTDA

Período da Escrituração: 01/01/2020 a 31/12/2020

CNPJ: 27.723.924/0001-72

Número de Ordem do Livro: 5

Período Selecionado: 01 de Janeiro de 2020 a 31 de Dezembro de 2020

Data	Nº da Conta	Nome da Conta	Centro de Custo	Histórico	Nº do Lançamento	Valor	D/C
31/12/2020	840	SALÁRIOS E ORDENADOS		REFERENTE FOLHA DE PAGAMENTO DO MÊS 12/2020	782	R\$ 2.026,54	D
31/12/2020	640	SALÁRIOS E ORDENADOS		REF. DESCONTOS DE FOLHA DO MÊS 12/2020	782	R\$ 1.241,43	C
31/12/2020	187	SALÁRIOS E ORDENADOS A PAGAR		REF. DESCONTOS DE FOLHA DO MÊS 12/2020	783	R\$ 1.241,43	D
31/12/2020	645	VALE TRANSPORTE		REF. A VALE TRANSPORTE DO MÊS 12/2020	784	R\$ 121,48	C
31/12/2020	187	SALÁRIOS E ORDENADOS A PAGAR		REF. A VALE TRANSPORTE DO MÊS 12/2020	784	R\$ 121,48	D
31/12/2020	191	INSS A RECOLHER		INSS A RECOLHER DO MÊS 12/2020	785	R\$ 58,80	C
31/12/2020	187	SALÁRIOS E ORDENADOS A PAGAR		INSS A RECOLHER DO MÊS 12/2020	785	R\$ 58,80	D
31/12/2020	192	FGTS A RECOLHER		FGTS A RECOLHER DO MÊS 12/2020	786	R\$ 62,72	C
31/12/2020	644	FGTS		FGTS A RECOLHER DO MÊS 12/2020	786	R\$ 62,72	D
31/12/2020	187	SALÁRIOS E ORDENADOS A PAGAR		REF VALE COMPRAS DO MÊS 12/2020	787	R\$ 312,97	C
31/12/2020	646	VALE COMPRAS		REF VALE COMPRAS DO MÊS 12/2020	787	R\$ 312,97	D
31/12/2020	191	INSS A RECOLHER		INSS A RECOLHER DO MÊS 12/2020	788	R\$ 214,05	C
31/12/2020	643	INSS		INSS A RECOLHER DO MÊS 12/2020	788	R\$ 214,05	D
31/12/2020	191	INSS A RECOLHER		INSS A RECOLHER DO MÊS 12/2020	789	R\$ 44,59	C
31/12/2020	643	INSS		INSS A RECOLHER DO MÊS 12/2020	789	R\$ 44,59	D
31/12/2020	194	PROVISÕES PARA FÉRIAS		PROVISÃO DE FÉRIAS DO MÊS 12/2020	790	R\$ 130,68	C
31/12/2020	641	FÉRIAS		PROVISÃO DE FÉRIAS DO MÊS 12/2020	790	R\$ 130,68	D
31/12/2020	198	INSS SOBRE PROVISÕES PARA FÉRIAS		PROVISÃO INSS SOBRE FÉRIAS DO MÊS 12/2020	791	R\$ 35,65	C
31/12/2020	643	INSS		PROVISÃO INSS SOBRE FÉRIAS DO MÊS 12/2020	791	R\$ 35,65	D
31/12/2020	198	FGTS SOBRE PROVISÕES PARA FÉRIAS		PROVISÃO FGTS SOBRE FÉRIAS DO MÊS 12/2020	792	R\$ 10,45	C
31/12/2020	644	FGTS		PROVISÃO FGTS SOBRE FÉRIAS DO MÊS 12/2020	792	R\$ 10,45	D
31/12/2020	195	PROVISÕES PARA 13º SALÁRIO		PROVISÃO DE 13º SALÁRIO DO MÊS 12/2020	793	R\$ 81,67	C
31/12/2020	642	13º SALÁRIO		PROVISÃO DE 13º SALÁRIO DO MÊS 12/2020	793	R\$ 81,67	D
31/12/2020	197	INSS SOBRE PROVISÕES		PROVISÃO INSS SOBRE 13º SALÁRIO DO	794	R\$ 44,59	C

Este relatório foi gerado pelo Sistema Público de Escrituração Digital – Sped

Versão 8.0.8 do Visualizador

Página 137 de 157

LIVRO DIÁRIO

Entidade: TFI ENGENHARIA LTDA

Período da Escrituração: 01/01/2020 a 31/12/2020

CNPJ: 27.723.924/0001-72

Número de Ordem do Livro: 5

Período Selecionado: 01 de Janeiro de 2020 a 31 de Dezembro de 2020

Data	Nº da Conta	Nome da Conta	Centro de Custo	Histórico	Nº do Lançamento	Valor	D/C
		PARA 13º SALÁRIO		MÊS 12/2020			
31/12/2020	643	INSS		PROVISÃO INSS SOBRE 13º SALÁRIO DO MÊS 12/2020	794	R\$ 44,59	D
31/12/2020	199	FGTS SOBRE PROVISÕES PARA 13º SALÁRIO		PROVISÃO FGTS SOBRE 13º SALÁRIO DO MÊS 12/2020	795	R\$ 6,53	C
31/12/2020	644	FGTS		PROVISÃO FGTS SOBRE 13º SALÁRIO DO MÊS 12/2020	796	R\$ 6,53	D
31/12/2020	187	SALÁRIOS E ORDENADOS A PAGAR		REFERENTE FOLHA DE PAGAMENTO DO MÊS 12/2020	797	R\$ 784,15	C
31/12/2020	650	SALARIOS E ORDENADOS		REFERENTE FOLHA DE PAGAMENTO DO MÊS 12/2020	797	R\$ 784,15	D
31/12/2020	650	SALARIOS E ORDENADOS		REF. DESCONTOS DE FOLHA DO MÊS 12/2020	798	R\$ 599,56	C
31/12/2020	187	SALÁRIOS E ORDENADOS A PAGAR		REF. DESCONTOS DE FOLHA DO MÊS 12/2020	798	R\$ 599,56	D
31/12/2020	191	INSS A RECOLHER		INSS A RECOLHER DO MÊS 12/2020	799	R\$ 13,84	C
31/12/2020	187	SALÁRIOS E ORDENADOS A PAGAR		INSS A RECOLHER DO MÊS 12/2020	799	R\$ 13,84	D
31/12/2020	192	FGTS A RECOLHER		FGTS A RECOLHER DO MÊS 12/2020	800	R\$ 14,76	C
31/12/2020	654	FGTS		FGTS A RECOLHER DO MÊS 12/2020	800	R\$ 14,76	D
31/12/2020	187	SALÁRIOS E ORDENADOS A PAGAR		REF VALE COMPRAS DO MÊS 12/2020	801	R\$ 217,25	C
31/12/2020	656	VALE COMPRAS		REF VALE COMPRAS DO MÊS 12/2020	801	R\$ 217,25	D
31/12/2020	191	INSS A RECOLHER		INSS A RECOLHER DO MÊS 12/2020	802	R\$ 50,40	C
31/12/2020	653	INSS		INSS A RECOLHER DO MÊS 12/2020	802	R\$ 50,40	D
31/12/2020	194	PROVISÕES PARA FÉRIAS		PROVISÃO DE FÉRIAS DO MÊS 12/2020	803	R\$ 123,00	C
31/12/2020	651	FÉRIAS		PROVISÃO DE FÉRIAS DO MÊS 12/2020	803	R\$ 123,00	D
31/12/2020	196	INSS SOBRE PROVISÕES PARA FÉRIAS		PROVISÃO INSS SOBRE FÉRIAS DO MÊS 12/2020	804	R\$ 33,60	C
31/12/2020	653	INSS		PROVISÃO INSS SOBRE FÉRIAS DO MÊS 12/2020	804	R\$ 33,60	D
31/12/2020	198	FGTS SOBRE PROVISÕES PARA FÉRIAS		PROVISÃO FGTS SOBRE FÉRIAS DO MÊS 12/2020	805	R\$ 9,84	C
31/12/2020	654	FGTS		PROVISÃO FGTS SOBRE FÉRIAS DO MÊS 12/2020	805	R\$ 9,84	D
31/12/2020	187	SALÁRIOS E ORDENADOS A PAGAR		REFERENTE FOLHA DE PAGAMENTO DO MÊS 12/2020	807	R\$ 1.467,05	C
31/12/2020	660	SALARIOS E ORDENADOS		REFERENTE FOLHA DE PAGAMENTO DO MÊS 12/2020	807	R\$ 1.467,05	D

Este relatório foi gerado pelo Sistema Público de Escrituração Digital - Sped

Versão 8.0.8 do Visualizador

Página 139 de 157



LIVRO DIÁRIO

Entidade: TFI ENGENHARIA LTDA

Período da Escrituração: 01/01/2020 a 31/12/2020

CNPJ: 27.723.924/0001-72

Número de Ordem do Livro: 5

Período Selecionado: 01 de Janeiro de 2020 a 31 de Dezembro de 2020

Data	Nº da Conta	Nome da Conta	Centro de Custo	Histórico	Nº do Lançamento	Valor	D/C
				MÊS 12/2020			
31/12/2020	680	SALÁRIOS E ORDENADOS		REF. DESCONTOS DE FOLHA DO MÊS 12/2020	808	R\$ 2.521,42	C
31/12/2020	187	SALÁRIOS E ORDENADOS A PAGAR		REF. DESCONTOS DE FOLHA DO MÊS 12/2020	808	R\$ 2.521,42	D
31/12/2020	191	INSS A RECOLHER		INSS A RECOLHER DO MÊS 12/2020	809	R\$ 70,91	C
31/12/2020	187	SALÁRIOS E ORDENADOS A PAGAR		INSS A RECOLHER DO MÊS 12/2020	809	R\$ 70,91	D
31/12/2020	192	FGTS A RECOLHER		FGTS A RECOLHER DO MÊS 12/2020	810	R\$ 75,64	C
31/12/2020	654	FGTS		FGTS A RECOLHER DO MÊS 12/2020	810	R\$ 75,64	D
31/12/2020	187	SALÁRIOS E ORDENADOS A PAGAR		REF VALE COMPRAS DO MÊS 12/2020	811	R\$ 293,04	C
31/12/2020	656	VALE COMPRAS		REF VALE COMPRAS DO MÊS 12/2020	811	R\$ 293,04	D
31/12/2020	191	INSS A RECOLHER		INSS A RECOLHER DO MÊS 12/2020	812	R\$ 258,14	C
31/12/2020	683	INSS		INSS A RECOLHER DO MÊS 12/2020	812	R\$ 258,14	D
31/12/2020	194	PROVISÕES PARA FÉRIAS		PROVISÃO DE FÉRIAS DO MÊS 12/2020	813	R\$ 420,25	C
31/12/2020	661	FÉRIAS		PROVISÃO DE FÉRIAS DO MÊS 12/2020	813	R\$ 420,25	D
31/12/2020	196	INSS SOBRE PROVISÕES PARA FÉRIAS		PROVISÃO INSS SOBRE FÉRIAS DO MÊS 12/2020	814	R\$ 114,73	C
31/12/2020	653	INSS		PROVISÃO INSS SOBRE FÉRIAS DO MÊS 12/2020	814	R\$ 114,73	D
31/12/2020	198	FGTS SOBRE PROVISÕES PARA FÉRIAS		PROVISÃO FGTS SOBRE FÉRIAS DO MÊS 12/2020	815	R\$ 33,61	C
31/12/2020	684	FGTS		PROVISÃO FGTS SOBRE FÉRIAS DO MÊS 12/2020	815	R\$ 33,61	D
31/12/2020	191	INSS A RECOLHER		INSS A RECOLHER DO MÊS 12/2020	816	R\$ 8,84	C
31/12/2020	187	SALÁRIOS E ORDENADOS A PAGAR		INSS A RECOLHER DO MÊS 12/2020	816	R\$ 8,84	D
31/12/2020	187	SALÁRIOS E ORDENADOS A PAGAR		REF. A 13º SALÁRIO DO MÊS 12/2020	817	R\$ 115,32	C
31/12/2020	196	PROVISÕES PARA 13º SALÁRIO		REF. A 13º SALÁRIO DO MÊS 12/2020	817	R\$ 115,32	D
31/12/2020	192	FGTS A RECOLHER		FGTS A RECOLHER DO MÊS 12/2020	818	R\$ 9,22	C
31/12/2020	198	FGTS SOBRE PROVISÕES PARA 13º SALÁRIO		FGTS A RECOLHER DO MÊS 12/2020	818	R\$ 9,22	D
31/12/2020	187	SALÁRIOS E ORDENADOS A PAGAR		REFERENTE FOLHA DE PAGAMENTO DO MÊS 12/2020	819	R\$ 1.429,93	C

Este relatório foi gerado pelo Sistema Público de Escrituração Digital - Sped

Versão 8.0.8 do Visualizador

Página 139 de 157

LIVRO DIÁRIO

Entidade: TFI ENGENHARIA LTDA
 Período da Escrituração: 01/01/2020 a 31/12/2020 CNPJ: 27.723.924/0001-72 Número de Ordem do Livro: 5
 Período Selecionado: 01 de Janeiro de 2020 a 31 de Dezembro de 2020

Data	Nº da Conta	Nome da Conta	Centro de Custo	Histórico	Nº do Lançamento	Valor	D/C
31/12/2020	670	SALÁRIOS E ORDENADOS		REFERENTE FOLHA DE PAGAMENTO DO MÊS 12/2020	819	R\$ 1.429,93	D
31/12/2020	870	SALÁRIOS E ORDENADOS		REF. DESCONTOS DE FOLHA DO MÊS 12/2020	820	R\$ 784,12	C
31/12/2020	187	SALÁRIOS E ORDENADOS A PAGAR		REF. DESCONTOS DE FOLHA DO MÊS 12/2020	820	R\$ 784,12	D
31/12/2020	875	VALE TRANSPORTE		REF. A VALE TRANSPORTE DO MÊS 12/2020	821	R\$ 85,76	C
31/12/2020	187	SALÁRIOS E ORDENADOS A PAGAR		REF. A VALE TRANSPORTE DO MÊS 12/2020	821	R\$ 85,76	D
31/12/2020	191	INSS A RECOLHER		INSS A RECOLHER DO MÊS 12/2020	822	R\$ 48,43	C
31/12/2020	187	SALÁRIOS E ORDENADOS A PAGAR		INSS A RECOLHER DO MÊS 12/2020	822	R\$ 48,43	D
31/12/2020	192	FGTS A RECOLHER		FGTS A RECOLHER DO MÊS 12/2020	823	R\$ 51,66	C
31/12/2020	674	FGTS		FGTS A RECOLHER DO MÊS 12/2020	823	R\$ 51,66	D
31/12/2020	187	SALÁRIOS E ORDENADOS A PAGAR		REF VALE COMPRAS DO MÊS 12/2020	824	R\$ 350,49	C
31/12/2020	676	VALE COMPRAS		REF VALE COMPRAS DO MÊS 12/2020	824	R\$ 350,49	D
31/12/2020	191	INSS A RECOLHER		INSS A RECOLHER DO MÊS 12/2020	825	R\$ 176,31	C
31/12/2020	673	INSS		INSS A RECOLHER DO MÊS 12/2020	825	R\$ 176,31	D
31/12/2020	191	INSS A RECOLHER		INSS A RECOLHER DO MÊS 12/2020	825	R\$ 31,47	C
31/12/2020	673	INSS		INSS A RECOLHER DO MÊS 12/2020	825	R\$ 31,47	D
31/12/2020	194	PROVISÕES PARA FÉRIAS		PROVISÃO DE FÉRIAS DO MÊS 12/2020	827	R\$ 123,00	C
31/12/2020	671	FÉRIAS		PROVISÃO DE FÉRIAS DO MÊS 12/2020	827	R\$ 123,00	D
31/12/2020	196	INSS SOBRE PROVISÕES PARA FÉRIAS		PROVISÃO INSS SOBRE FÉRIAS DO MÊS 12/2020	828	R\$ 33,60	C
31/12/2020	673	INSS		PROVISÃO INSS SOBRE FÉRIAS DO MÊS 12/2020	828	R\$ 33,60	D
31/12/2020	198	FGTS SOBRE PROVISÕES PARA FÉRIAS		PROVISÃO FGTS SOBRE FÉRIAS DO MÊS 12/2020	829	R\$ 9,84	C
31/12/2020	674	FGTS		PROVISÃO FGTS SOBRE FÉRIAS DO MÊS 12/2020	829	R\$ 9,84	D
31/12/2020	195	PROVISÕES PARA 13º SALÁRIO		PROVISÃO DE 13º SALÁRIO DO MÊS 12/2020	830	R\$ 115,32	C
31/12/2020	672	13º SALÁRIO		PROVISÃO DE 13º SALÁRIO DO MÊS 12/2020	830	R\$ 115,32	D
31/12/2020	197	INSS SOBRE PROVISÕES		PROVISÃO INSS SOBRE 13º SALÁRIO DO	831	R\$ 31,47	C



LIVRO DIÁRIO

Entidade: TFI ENGENHARIA LTDA
 Período da Escrituração: 01/01/2020 a 31/12/2020 CNPJ: 27.723.924/0001-72 Número de Ordem do Livro: 5
 Período Selecionado: 01 de Janeiro de 2020 a 31 de Dezembro de 2020

Data	Nº da Conta	Nome da Conta	Centro de Custo	Histórico	Nº do Lançamento	Valor	D/C
31/12/2020	673	PARA 13º SALÁRIO		MÊS 12/2020			
31/12/2020	673	INSS		PROVISÃO INSS SOBRE 13º SALÁRIO DO MÊS 12/2020	831	R\$ 31,47	D
31/12/2020	199	FGTS SOBRE PROVISÕES PARA 13º SALÁRIO		PROVISÃO FGTS SOBRE 13º SALÁRIO DO MÊS 12/2020	832	R\$ 9,22	C
31/12/2020	674	FGTS		PROVISÃO FGTS SOBRE 13º SALÁRIO DO MÊS 12/2020	832	R\$ 9,22	D
31/12/2020	187	SALÁRIOS E ORDENADOS A PAGAR		REFERENTE FOLHA DE PAGAMENTO DO MÊS 12/2020	834	R\$ 24,50	C
31/12/2020	836	CONSTRUÇÃO OBRA SAINT ETIENNE RUA 19		REFERENTE FOLHA DE PAGAMENTO DO MÊS 12/2020	834	R\$ 24,50	D
31/12/2020	191	INSS A RECOLHER		INSS A RECOLHER DO MÊS 12/2020	835	R\$ 87,75	C
31/12/2020	187	SALÁRIOS E ORDENADOS A PAGAR		INSS A RECOLHER DO MÊS 12/2020	835	R\$ 87,75	D
31/12/2020	187	SALÁRIOS E ORDENADOS A PAGAR		REF. A 13º SALÁRIO DO MÊS 12/2020	836	R\$ 903,47	C
31/12/2020	195	PROVISÕES PARA 13º SALÁRIO		REF. A 13º SALÁRIO DO MÊS 12/2020	836	R\$ 153,39	D
31/12/2020	560	13º SALÁRIO		REF. A 13º SALÁRIO DO MÊS 12/2020	836	R\$ 749,46	D
31/12/2020	192	FGTS A RECOLHER		FGTS A RECOLHER DO MÊS 12/2020	837	R\$ 39,12	C
31/12/2020	337	FGTS		FGTS A RECOLHER DO MÊS 12/2020	837	R\$ 32,68	D
31/12/2020	190	FGTS SOBRE PROVISÕES PARA 13º SALÁRIO		FGTS A RECOLHER DO MÊS 12/2020	837	R\$ 3,44	D
31/12/2020	26	ADIANTAMENTO DE 13º SALÁRIO		REF. A ADIANTAMENTO DE 13º SALÁRIO DO MÊS	838	R\$ 451,73	C
31/12/2020	187	SALÁRIOS E ORDENADOS A PAGAR		REF. A ADIANTAMENTO DE 13º SALÁRIO DO MÊS	838	R\$ 451,73	D
31/12/2020	187	SALÁRIOS E ORDENADOS A PAGAR		REFERENTE FOLHA DE PAGAMENTO DO MÊS 12/2020	839	R\$ 7.318,88	C
31/12/2020	839	CONSTRUÇÃO OBRA SAINT ETIENNE RUA 19		REFERENTE FOLHA DE PAGAMENTO DO MÊS 12/2020	839	R\$ 7.318,88	D
31/12/2020	836	CONSTRUÇÃO OBRA SAINT ETIENNE RUA 19		REF. DESCONTOS DE FOLHA DO MÊS 12/2020	840	R\$ 3.808,65	C
31/12/2020	187	SALÁRIOS E ORDENADOS A PAGAR		REF. DESCONTOS DE FOLHA DO MÊS 12/2020	840	R\$ 3.808,65	D
31/12/2020	838	CONSTRUÇÃO OBRA SAINT ETIENNE RUA 19		REF. A VALE TRANSPORTE DO MÊS 12/2020	841	R\$ 50,09	C
31/12/2020	187	SALÁRIOS E ORDENADOS A PAGAR		REF. A VALE TRANSPORTE DO MÊS 12/2020	841	R\$ 50,09	D
31/12/2020	191	INSS A RECOLHER		INSS A RECOLHER DO MÊS 12/2020	842	R\$ 265,67	C

[Handwritten signatures and initials in blue ink]

LIVRO DIÁRIO

Entidade: TFI ENGENHARIA LTDA

Período da Escrituração: 01/01/2020 a 31/12/2020

CNPJ: 27.723.924/0001-72

Número de Ordem do Livro: 5

Período Selecionado: 01 de Janeiro de 2020 a 31 de Dezembro de 2020

Data	Nº da Conta	Nome da Conta	Centro de Custo	Histórico	Nº do Lançamento	Valor	D/C
31/12/2020	187	SALÁRIOS E ORDENADOS A PAGAR		INSS A RECOLHER DO MÊS 12/2020	842	R\$ 265,67	D
31/12/2020	192	FGTS A RECOLHER		FGTS A RECOLHER DO MÊS 12/2020	843	R\$ 280,79	C
31/12/2020	836	CONSTRUÇÃO OBRA SAINT ETIENNE RUA 19		FGTS A RECOLHER DO MÊS 12/2020	843	R\$ 280,79	D
31/12/2020	26	ADIANTAMENTO DE SALÁRIO		REF. DESCONTO DE ADTO. DE SALÁRIO DO MÊS	844	R\$ 2.380,80	C
31/12/2020	187	SALÁRIOS E ORDENADOS A PAGAR		REF. DESCONTO DE ADTO. DE SALÁRIO DO MÊS	844	R\$ 2.380,80	D
31/12/2020	187	SALÁRIOS E ORDENADOS A PAGAR		REF. VALE COMPRAS DO MÊS 12/2020	845	R\$ 413,00	C
31/12/2020	836	CONSTRUÇÃO OBRA SAINT ETIENNE RUA 19		REF. VALE COMPRAS DO MÊS 12/2020	845	R\$ 413,00	D
31/12/2020	191	INSS A RECOLHER		INSS A RECOLHER DO MÊS 12/2020	847	R\$ 958,27	C
31/12/2020	836	CONSTRUÇÃO OBRA SAINT ETIENNE RUA 19		INSS A RECOLHER DO MÊS 12/2020	847	R\$ 958,27	D
31/12/2020	191	INSS A RECOLHER		INSS A RECOLHER DO MÊS 12/2020	848	R\$ 246,62	C
31/12/2020	836	CONSTRUÇÃO OBRA SAINT ETIENNE RUA 19		INSS A RECOLHER DO MÊS 12/2020	848	R\$ 246,62	D
31/12/2020	194	PROVISÕES PARA FÉRIAS		PROVISÃO DE FÉRIAS DO MÊS 12/2020	849	R\$ 820,12	C
31/12/2020	335	FÉRIAS		PROVISÃO DE FÉRIAS DO MÊS 12/2020	849	R\$ 820,12	D
31/12/2020	199	INSS SOBRE PROVISÕES PARA FÉRIAS		PROVISÃO INSS SOBRE FÉRIAS DO MÊS 12/2020	850	R\$ 223,88	C
31/12/2020	336	INSS		PROVISÃO INSS SOBRE FÉRIAS DO MÊS 12/2020	850	R\$ 223,88	D
31/12/2020	198	FGTS SOBRE PROVISÕES PARA FÉRIAS		PROVISÃO FGTS SOBRE FÉRIAS DO MÊS 12/2020	851	R\$ 65,59	C
31/12/2020	337	FGTS		PROVISÃO FGTS SOBRE FÉRIAS DO MÊS 12/2020	851	R\$ 65,59	D
31/12/2020	195	PROVISÕES PARA 13º SALÁRIO		PROVISÃO DE 13º SALÁRIO DO MÊS 12/2020	852	R\$ 451,74	C
31/12/2020	334	13º SALÁRIO		PROVISÃO DE 13º SALÁRIO DO MÊS 12/2020	852	R\$ 451,74	D
31/12/2020	197	INSS SOBRE PROVISÕES PARA 13º SALÁRIO		PROVISÃO INSS SOBRE 13º SALÁRIO DO MÊS 12/2020	853	R\$ 212,47	C
31/12/2020	335	INSS		PROVISÃO INSS SOBRE 13º SALÁRIO DO MÊS 12/2020	853	R\$ 212,47	D
31/12/2020	199	FGTS SOBRE PROVISÕES PARA 13º SALÁRIO		PROVISÃO FGTS SOBRE 13º SALÁRIO DO MÊS 12/2020	854	R\$ 36,12	C
31/12/2020	337	FGTS		PROVISÃO FGTS SOBRE 13º SALÁRIO DO MÊS 12/2020	854	R\$ 36,12	D

Este relatório foi gerado pelo Sistema Público de Escrituração Digital - Sped

Versão 8.0.8 do Visualizador

Página 142 de 157



LIVRO DIÁRIO

Entidade: TFI ENGENHARIA LTDA

Período da Escrituração: 01/01/2020 a 31/12/2020

CNPJ: 27.723.924/0001-72

Número de Ordem do Livro: 5

Período Selecionado: 01 de Janeiro de 2020 a 31 de Dezembro de 2020

Data	Nº da Conta	Nome da Conta	Centro de Custo	Histórico	Nº do Lançamento	Valor	D/C
				MÊS 12/2020			
31/12/2020	187	SALÁRIOS E ORDENADOS A PAGAR		REFERENTE FOLHA DE PAGAMENTO DO MÊS 12/2020	856	R\$ 1.110,78	C
31/12/2020	605	SALÁRIOS E ORDENADOS		REFERENTE FOLHA DE PAGAMENTO DO MÊS 12/2020	856	R\$ 1.110,78	D
31/12/2020	695	SALÁRIOS E ORDENADOS		REF. DESCONTOS DE FOLHA DO MÊS 12/2020	857	R\$ 522,66	C
31/12/2020	187	SALÁRIOS E ORDENADOS A PAGAR		REF. DESCONTOS DE FOLHA DO MÊS 12/2020	857	R\$ 522,66	D
31/12/2020	191	INSS A RECOLHER		INSS A RECOLHER DO MÊS 12/2020	858	R\$ 44,10	C
31/12/2020	187	SALÁRIOS E ORDENADOS A PAGAR		INSS A RECOLHER DO MÊS 12/2020	858	R\$ 44,10	D
31/12/2020	192	FGTS A RECOLHER		FGTS A RECOLHER DO MÊS 12/2020	859	R\$ 47,04	C
31/12/2020	690	FGTS		FGTS A RECOLHER DO MÊS 12/2020	859	R\$ 47,04	D
31/12/2020	26	ADIANTAMENTO DE SALÁRIO		REF. DESCONTO DE ADTO. DE SALÁRIO DO MÊS	860	R\$ 253,02	C
31/12/2020	187	SALÁRIOS E ORDENADOS A PAGAR		REF. DESCONTO DE ADTO. DE SALÁRIO DO MÊS	860	R\$ 253,02	D
31/12/2020	187	SALÁRIOS E ORDENADOS A PAGAR		REF. VALE COMPRAS DO MÊS 12/2020	861	R\$ 432,00	C
31/12/2020	701	VALE COMPRAS		REF. VALE COMPRAS DO MÊS 12/2020	861	R\$ 432,00	D
31/12/2020	191	INSS A RECOLHER		INSS A RECOLHER DO MÊS 12/2020	862	R\$ 160,55	C
31/12/2020	698	INSS		INSS A RECOLHER DO MÊS 12/2020	862	R\$ 160,55	D
31/12/2020	194	PROVISÕES PARA FÉRIAS		PROVISÃO DE FÉRIAS DO MÊS 12/2020	863	R\$ 174,24	C
31/12/2020	696	FÉRIAS		PROVISÃO DE FÉRIAS DO MÊS 12/2020	863	R\$ 174,24	D
31/12/2020	196	INSS SOBRE PROVISÕES PARA FÉRIAS		PROVISÃO INSS SOBRE FÉRIAS DO MÊS 12/2020	864	R\$ 47,57	C
31/12/2020	698	INSS		PROVISÃO INSS SOBRE FÉRIAS DO MÊS 12/2020	864	R\$ 47,57	D
31/12/2020	198	FGTS SOBRE PROVISÕES PARA FÉRIAS		PROVISÃO FGTS SOBRE FÉRIAS DO MÊS 12/2020	865	R\$ 13,33	C
31/12/2020	699	FGTS		PROVISÃO FGTS SOBRE FÉRIAS DO MÊS 12/2020	865	R\$ 13,33	D
31/12/2020	187	SALÁRIOS E ORDENADOS A PAGAR		REFERENTE FOLHA DE PAGAMENTO DO MÊS 12/2020	866	R\$ 700,19	C
31/12/2020	331	SALÁRIOS E ORDENADOS		REFERENTE FOLHA DE PAGAMENTO DO MÊS 12/2020	866	R\$ 700,19	D
31/12/2020	331	SALÁRIOS E ORDENADOS		REF. DESCONTOS DE FOLHA DO MÊS	867	R\$ 203,25	C

Este relatório foi gerado pelo Sistema Público de Escrituração Digital - Sped

Versão 8.0.8 do Visualizador

Página 145 de 157

LIVRO DIÁRIO

Entidade: TFI ENGENHARIA LTDA

Período da Escrituração: 01/01/2020 a 31/12/2020

CNPJ: 27.723.924/0001-72

Número de Ordem do Livro: 5

Período Selecionado: 01 de Janeiro de 2020 a 31 de Dezembro de 2020

Data	Nº da Conta	Nome da Conta	Centro de Custo	Histórico	Nº do Lançamento	Valor	D/C
				12/2020			
31/12/2020	187	SALÁRIOS E ORDENADOS A PAGAR		REF. DESCONTOS DE FOLHA DO MÊS 12/2020	867	R\$ 203,25	D
31/12/2020	492	VALE TRANSPORTE		REF. A VALE TRANSPORTE DO MÊS 12/2020	868	R\$ 41,99	C
31/12/2020	187	SALÁRIOS E ORDENADOS A PAGAR		REF. A VALE TRANSPORTE DO MÊS 12/2020	868	R\$ 41,99	D
31/12/2020	191	INSS A RECOLHER		INSS A RECOLHER DO MÊS 12/2020	869	R\$ 37,64	C
31/12/2020	187	SALÁRIOS E ORDENADOS A PAGAR		INSS A RECOLHER DO MÊS 12/2020	869	R\$ 37,64	D
31/12/2020	192	FGTS A RECOLHER		FGTS A RECOLHER DO MÊS 12/2020	870	R\$ 39,75	C
31/12/2020	337	FGTS		FGTS A RECOLHER DO MÊS 12/2020	870	R\$ 39,75	D
31/12/2020	25	ADIANTAMENTO DE SALÁRIO		REF. DESCONTO DE ADTO. DE SALÁRIO DO MÊS	871	R\$ 230,07	C
31/12/2020	187	SALÁRIOS E ORDENADOS A PAGAR		REF. DESCONTO DE ADTO. DE SALÁRIO DO MÊS	871	R\$ 230,07	D
31/12/2020	191	INSS A RECOLHER		INSS A RECOLHER DO MÊS 12/2020	872	R\$ 135,95	C
31/12/2020	336	INSS		INSS A RECOLHER DO MÊS 12/2020	872	R\$ 135,95	D
31/12/2020	191	INSS A RECOLHER		INSS A RECOLHER DO MÊS 12/2020	873	R\$ 29,54	C
31/12/2020	187	SALÁRIOS E ORDENADOS A PAGAR		INSS A RECOLHER DO MÊS 12/2020	873	R\$ 29,54	D
31/12/2020	187	SALÁRIOS E ORDENADOS A PAGAR		REF. A 13º SALÁRIO DO MÊS 12/2020	874	R\$ 393,98	C
31/12/2020	195	PROVISÕES PARA 13º SALÁRIO		REF. A 13º SALÁRIO DO MÊS 12/2020	874	R\$ 393,98	D
31/12/2020	192	FGTS A RECOLHER		FGTS A RECOLHER DO MÊS 12/2020	875	R\$ 31,51	C
31/12/2020	199	FGTS SOBRE PROVISÕES PARA 13º SALÁRIO		FGTS A RECOLHER DO MÊS 12/2020	875	R\$ 31,51	D
31/12/2020	187	SALÁRIOS E ORDENADOS A PAGAR		REFERENTE FOLHA DE PAGAMENTO DO MÊS 12/2020	876	R\$ 4.885,39	C
31/12/2020	710	SALÁRIOS E ORDENADOS		REFERENTE FOLHA DE PAGAMENTO DO MÊS 12/2020	876	R\$ 4.885,39	D
31/12/2020	710	SALÁRIOS E ORDENADOS		REF. DESCONTOS DE FOLHA DO MÊS 12/2020	877	R\$ 1.390,90	C
31/12/2020	187	SALÁRIOS E ORDENADOS A PAGAR		REF. DESCONTOS DE FOLHA DO MÊS 12/2020	877	R\$ 1.390,90	D
31/12/2020	191	INSS A RECOLHER		INSS A RECOLHER DO MÊS 12/2020	878	R\$ 238,13	C
31/12/2020	187	SALÁRIOS E ORDENADOS		INSS A RECOLHER DO MÊS 12/2020	878	R\$ 238,13	D

Este relatório foi gerado pelo Sistema Público de Escrituração Digital - Sped

Versão 8.0.8 do Visualizador

Página 144 de 157

LIVRO DIÁRIO

Entidade: TFI ENGENHARIA LTDA

Período da Escrituração: 01/01/2020 a 31/12/2020

CNPJ: 27.723.924/0001-72

Número de Ordem do Livro: 5

Período Selecionado: 01 de Janeiro de 2020 a 31 de Dezembro de 2020

Data	Nº da Conta	Nome da Conta	Centro de Custo	Histórico	Nº do Lançamento	Valor	D/C
		A PAGAR					
31/12/2020	192	FGTS A RECOLHER		FGTS A RECOLHER DO MÊS 12/2020	879	R\$ 239,55	C
31/12/2020	715	FGTS		FGTS A RECOLHER DO MÊS 12/2020	879	R\$ 239,55	D
31/12/2020	25	ADIANTAMENTO DE SALÁRIO		REF. DESCONTO DE ADTO. DE SALÁRIO DO MÊS	880	R\$ 1.954,16	C
31/12/2020	187	SALÁRIOS E ORDENADOS A PAGAR		REF. DESCONTO DE ADTO. DE SALÁRIO DO MÊS	880	R\$ 1.954,16	D
31/12/2020	187	SALÁRIOS E ORDENADOS A PAGAR		REF. VALE COMPRAS DO MÊS 12/2020	881	R\$ 898,56	C
31/12/2020	717	VALE COMPRAS		REF. VALE COMPRAS DO MÊS 12/2020	881	R\$ 898,56	D
31/12/2020	191	INSS A RECOLHER		INSS A RECOLHER DO MÊS 12/2020	882	R\$ 817,49	C
31/12/2020	714	INSS		INSS A RECOLHER DO MÊS 12/2020	882	R\$ 817,49	D
31/12/2020	191	INSS A RECOLHER		INSS A RECOLHER DO MÊS 12/2020	883	R\$ 107,06	C
31/12/2020	714	INSS		INSS A RECOLHER DO MÊS 12/2020	883	R\$ 107,06	D
31/12/2020	194	PROVISÕES PARA FÉRIAS		PROVISÃO DE FÉRIAS DO MÊS 12/2020	884	R\$ 420,25	C
31/12/2020	712	FÉRIAS		PROVISÃO DE FÉRIAS DO MÊS 12/2020	884	R\$ 420,25	D
31/12/2020	196	INSS SOBRE PROVISÕES PARA FÉRIAS		PROVISÃO INSS SOBRE FÉRIAS DO MÊS 12/2020	885	R\$ 114,73	C
31/12/2020	714	INSS		PROVISÃO INSS SOBRE FÉRIAS DO MÊS 12/2020	885	R\$ 114,73	D
31/12/2020	198	FGTS SOBRE PROVISÕES PARA FÉRIAS		PROVISÃO FGTS SOBRE FÉRIAS DO MÊS 12/2020	886	R\$ 33,61	C
31/12/2020	715	FGTS		PROVISÃO FGTS SOBRE FÉRIAS DO MÊS 12/2020	886	R\$ 33,61	D
31/12/2020	195	PROVISÕES PARA 13º SALÁRIO		PROVISÃO DE 13º SALÁRIO DO MÊS 12/2020	887	R\$ 393,98	C
31/12/2020	713	13º SALÁRIO		PROVISÃO DE 13º SALÁRIO DO MÊS 12/2020	887	R\$ 393,98	D
31/12/2020	197	INSS SOBRE PROVISÕES PARA 13º SALÁRIO		PROVISÃO INSS SOBRE 13º SALÁRIO DO MÊS 12/2020	888	R\$ 107,56	C
31/12/2020	714	INSS		PROVISÃO INSS SOBRE 13º SALÁRIO DO MÊS 12/2020	888	R\$ 107,56	D
31/12/2020	26	ADIANTAMENTO DE 13º SALÁRIO		REF. A ADIANTAMENTO DE 13º SALÁRIO DO MÊS	893	R\$ 212,36	C
31/12/2020	560	13º SALÁRIO		REF. A ADIANTAMENTO DE 13º SALÁRIO DO MÊS	893	R\$ 212,36	D
31/12/2020	26	ADIANTAMENTO DE		REF. DESCONTO ADTO. DE SALÁRIO DO	894	R\$ 8.561,44	C

Este relatório foi gerado pelo Sistema Público de Escrituração Digital - Sped

Versão 8.0.8 do Visualizador

Página 145 de 157

LIVRO DIÁRIO

Entidade: TFI ENGENHARIA LTDA
 Período da Escrituração: 01/01/2020 a 31/12/2020 CNPJ: 27.723.924/0001-72 Número de Ordem do Livro: 5
 Período Selecionado: 01 de Janeiro de 2020 a 31 de Dezembro de 2020

Data	Nº da Conta	Nome da Conta	Centro de Custo	Histórico	Nº do Lançamento	Valor	D/C
		SALÁRIO		MES			
31/12/2020	568	SALÁRIOS E ORDENADOS		REF. DESCONTO ADTO. DE SALÁRIO DO MES	894	R\$ 8.561,44	D
31/12/2020	191	INSS A RECOLHER		REFERENTE A INSS 13º SALARIO	1379	R\$ 2.317,20	C
31/12/2020	197	INSS SOBRE PROVISÕES PARA 13º SALÁRIO		REFERENTE A INSS 13º SALARIO	1379	R\$ 2.317,20	D
31/12/2020	831	CONSTRUÇÃO OBRA SAINT ETIENNE RUA 15,64		TRANSFERENCIA OBRA CONCLUIDA UNIDADE 01 - SAINT ETIENNE RUA 15,64	1589	R\$ 68.193,13	C
31/12/2020	833	UNIDADE 01		TRANSFERENCIA OBRA CONCLUIDA UNIDADE 01 - SAINT ETIENNE RUA 15,64	1589	R\$ 68.193,13	D
31/12/2020	831	CONSTRUÇÃO OBRA SAINT ETIENNE RUA 15,64		TRANSFERENCIA OBRA CONCLUIDA UNIDADE 02 - SAINT ETIENNE RUA 15,64	1590	R\$ 68.193,14	C
31/12/2020	834	UNIDADE 02		TRANSFERENCIA OBRA CONCLUIDA UNIDADE 02 - SAINT ETIENNE RUA 15,64	1590	R\$ 68.193,14	D
31/12/2020	831	CONSTRUÇÃO OBRA SAINT ETIENNE RUA 15,64		TRANSFERENCIA OBRA CONCLUIDA UNIDADE 03- SAINT ETIENNE RUA 15,64	1591	R\$ 68.193,14	C
31/12/2020	835	UNIDADE 03		TRANSFERENCIA OBRA CONCLUIDA UNIDADE 03- SAINT ETIENNE RUA 15,64	1591	R\$ 68.193,14	D
31/12/2020	176	IMPOSTO DE RENDA A RECOLHER		PROVISAO IRPJ 12.2020	1639	R\$ 7.047,03	C
31/12/2020	476	(-) IMPOSTO DE RENDA		PROVISAO IRPJ 12.2020	1639	R\$ 7.047,03	D
31/12/2020	177	CONTRIBUIÇÃO SOCIAL A RECOLHER		PROVISAO CSLL 12.2020	1643	R\$ 4.814,00	C
31/12/2020	477	(-) CONTRIBUIÇÃO SOCIAL		PROVISAO CSLL 12.2020	1643	R\$ 4.814,00	D
31/12/2020	180	COFINS A RECOLHER		PROVISAO COFINS 12.2020	1647	R\$ 13.460,54	C
31/12/2020	426	(-) COFINS		PROVISAO COFINS 12.2020	1647	R\$ 13.460,54	D
31/12/2020	179	PIS A RECOLHER		PROVISAO PIS 12.2020	1648	R\$ 2.920,78	C
31/12/2020	429	(-) PIS		PROVISAO PIS 12.2020	1648	R\$ 2.920,78	D
31/12/2020	177	CONTRIBUIÇÃO SOCIAL A RECOLHER		PROVISAO CSLL 12.2020	1660	R\$ 4.863,60	C
31/12/2020	477	(-) CONTRIBUIÇÃO SOCIAL		PROVISAO CSLL 12.2020	1660	R\$ 4.863,60	D
31/12/2020	5	CAIXA GERAL		PGTO FGTS 12.2020	1661	R\$ 59,24	C
31/12/2020	192	FGTS A RECOLHER		PGTO FGTS 12.2020	1661	R\$ 59,24	D
31/12/2020	312	FRETES E CARRETOS		ENCERRAMENTO QUARTO TRIMESTRE 2020	1726	R\$ 1.184,99	C
31/12/2020	473	RESULTADO DO EXERCÍCIO		ENCERRAMENTO QUARTO TRIMESTRE 2020	1726	R\$ 1.184,99	D

Este relatório foi gerado pelo Sistema Público de Escrituração Digital - Sped

Versão 8.0.8 do Visualizador

Página 146 de 157



LIVRO DIÁRIO

Entidade: TFI ENGENHARIA LTDA
 Período da Escrituração: 01/01/2020 a 31/12/2020 CNPJ: 27.723.924/0001-72 Número de Ordem do Livro: 5
 Período Selecionado: 01 de Janeiro de 2020 a 31 de Dezembro de 2020

Data	Nº da Conta	Nome da Conta	Centro de Custo	Histórico	Nº do Lançamento	Valor	D/C
31/12/2020	331	SALÁRIOS E ORDENADOS		ENCERRAMENTO QUARTO TRIMESTRE 2020	1727	R\$ 810,60	C
31/12/2020	473	RESULTADO DO EXERCÍCIO		ENCERRAMENTO QUARTO TRIMESTRE 2020	1727	R\$ 810,60	D
31/12/2020	334	13º SALÁRIO		ENCERRAMENTO QUARTO TRIMESTRE 2020	1728	R\$ 1.364,74	C
31/12/2020	473	RESULTADO DO EXERCÍCIO		ENCERRAMENTO QUARTO TRIMESTRE 2020	1728	R\$ 1.364,74	D
31/12/2020	335	FÉRIAS		ENCERRAMENTO QUARTO TRIMESTRE 2020	1729	R\$ 1.532,63	C
31/12/2020	473	RESULTADO DO EXERCÍCIO		ENCERRAMENTO QUARTO TRIMESTRE 2020	1729	R\$ 1.532,63	D
31/12/2020	336	INSS		ENCERRAMENTO QUARTO TRIMESTRE 2020	1730	R\$ 1.144,59	C
31/12/2020	473	RESULTADO DO EXERCÍCIO		ENCERRAMENTO QUARTO TRIMESTRE 2020	1730	R\$ 1.144,59	D
31/12/2020	337	FGTS		ENCERRAMENTO QUARTO TRIMESTRE 2020	1731	R\$ 434,53	C
31/12/2020	473	RESULTADO DO EXERCÍCIO		ENCERRAMENTO QUARTO TRIMESTRE 2020	1731	R\$ 434,53	D
31/12/2020	360	TAXAS DIVERSAS		ENCERRAMENTO QUARTO TRIMESTRE 2020	1732	R\$ 9.100,05	C
31/12/2020	473	RESULTADO DO EXERCÍCIO		ENCERRAMENTO QUARTO TRIMESTRE 2020	1732	R\$ 9.100,05	D
31/12/2020	368	JUROS PASSIVOS		ENCERRAMENTO QUARTO TRIMESTRE 2020	1733	R\$ 198,07	C
31/12/2020	473	RESULTADO DO EXERCÍCIO		ENCERRAMENTO QUARTO TRIMESTRE 2020	1733	R\$ 198,07	D
31/12/2020	473	RESULTADO DO EXERCÍCIO		ENCERRAMENTO QUARTO TRIMESTRE 2020	1734	R\$ 473.129,02	C
31/12/2020	411	SERVIÇOS PRESTADOS		ENCERRAMENTO QUARTO TRIMESTRE 2020	1734	R\$ 473.129,02	D
31/12/2020	426	(-) COFINS		ENCERRAMENTO QUARTO TRIMESTRE 2020	1735	R\$ 26.853,86	C
31/12/2020	473	RESULTADO DO EXERCÍCIO		ENCERRAMENTO QUARTO TRIMESTRE 2020	1735	R\$ 26.853,86	D
31/12/2020	429	(-) PIS		ENCERRAMENTO QUARTO TRIMESTRE 2020	1736	R\$ 5.818,34	C
31/12/2020	473	RESULTADO DO EXERCÍCIO		ENCERRAMENTO QUARTO TRIMESTRE 2020	1736	R\$ 5.818,34	D
31/12/2020	477	(-) CONTRIBUIÇÃO SOCIAL		ENCERRAMENTO QUARTO TRIMESTRE 2020	1737	R\$ 9.067,00	C

Este relatório foi gerado pelo Sistema Público de Escrituração Digital - Sped

Versão 8.0.8 do Visualizador

Página 147 de 157

LIVRO DIÁRIO

Entidade: TFI ENGENHARIA LTDA

Período da Escrituração: 01/01/2020 a 31/12/2020

CNPJ: 27.723.924/0001-72

Número de Ordem do Livro: 5

Período Selecionado: 01 de Janeiro de 2020 a 31 de Dezembro de 2020

Data	Nº da Conta	Nome da Conta	Centro de Custo	Histórico	Nº do Lançamento	Valor	D/C
31/12/2020	473	RESULTADO DO EXERCÍCIO		ENCERRAMENTO QUARTO TRIMESTRE 2020	1737	R\$ 0.667,00	D
31/12/2020	478	(-) IMPOSTO DE RENDA		ENCERRAMENTO QUARTO TRIMESTRE 2020	1738	R\$ 13.962,59	C
31/12/2020	473	RESULTADO DO EXERCÍCIO		ENCERRAMENTO QUARTO TRIMESTRE 2020	1739	R\$ 13.262,59	D
31/12/2020	473	RESULTADO DO EXERCÍCIO		ENCERRAMENTO QUARTO TRIMESTRE 2020	1739	R\$ 425.000,00	C
31/12/2020	546	VENDA DE UNIDADES IMOBILIÁRIAS		ENCERRAMENTO QUARTO TRIMESTRE 2020	1739	R\$ 425.000,00	D
31/12/2020	557	MATERIAL APLICADO		ENCERRAMENTO QUARTO TRIMESTRE 2020	1740	R\$ 66.488,57	C
31/12/2020	473	RESULTADO DO EXERCÍCIO		ENCERRAMENTO QUARTO TRIMESTRE 2020	1740	R\$ 66.488,57	D
31/12/2020	558	SALÁRIOS E ORDENADOS		ENCERRAMENTO QUARTO TRIMESTRE 2020	1741	R\$ 13.011,40	C
31/12/2020	473	RESULTADO DO EXERCÍCIO		ENCERRAMENTO QUARTO TRIMESTRE 2020	1741	R\$ 13.011,40	D
31/12/2020	473	RESULTADO DO EXERCÍCIO		ENCERRAMENTO QUARTO TRIMESTRE 2020	1742	R\$ 556,79	C
31/12/2020	559	FERIAS		ENCERRAMENTO QUARTO TRIMESTRE 2020	1742	R\$ 556,79	D
31/12/2020	560	13º SALÁRIO		ENCERRAMENTO QUARTO TRIMESTRE 2020	1743	R\$ 1.536,43	C
31/12/2020	473	RESULTADO DO EXERCÍCIO		ENCERRAMENTO QUARTO TRIMESTRE 2020	1743	R\$ 1.536,43	D
31/12/2020	561	INSS		ENCERRAMENTO QUARTO TRIMESTRE 2020	1744	R\$ 1.972,08	C
31/12/2020	473	RESULTADO DO EXERCÍCIO		ENCERRAMENTO QUARTO TRIMESTRE 2020	1744	R\$ 1.972,08	D
31/12/2020	562	FGTS		ENCERRAMENTO QUARTO TRIMESTRE 2020	1745	R\$ 404,07	C
31/12/2020	473	RESULTADO DO EXERCÍCIO		ENCERRAMENTO QUARTO TRIMESTRE 2020	1745	R\$ 404,07	D
31/12/2020	564	VALE COMPRAS		ENCERRAMENTO QUARTO TRIMESTRE 2020	1746	R\$ 1.346,41	C
31/12/2020	473	RESULTADO DO EXERCÍCIO		ENCERRAMENTO QUARTO TRIMESTRE 2020	1746	R\$ 1.346,41	D
31/12/2020	567	MATERIAL APLICADO		ENCERRAMENTO QUARTO TRIMESTRE 2020	1747	R\$ 22.414,72	C
31/12/2020	473	RESULTADO DO EXERCÍCIO		ENCERRAMENTO QUARTO TRIMESTRE 2020	1747	R\$ 22.414,72	D

Este relatório foi gerado pelo Sistema Público de Escrituração Digital - Sped

Versão 8.0.8 do Visualizador

Página 148 de 157



LIVRO DIÁRIO

Entidade: TFI ENGENHARIA LTDA

Período da Escrituração: 01/01/2020 a 31/12/2020

CNPJ: 27.723.924/0001-72

Número de Ordem do Livro: 5

Período Selecionado: 01 de Janeiro de 2020 a 31 de Dezembro de 2020

Data	Nº da Conta	Nome da Conta	Centro de Custo	Histórico	Nº do Lançamento	Valor	D/C
31/12/2020	588	SALÁRIOS E ORDENADOS		ENCERRAMENTO QUARTO TRIMESTRE 2020	1748	R\$ 4.239,74	C
31/12/2020	473	RESULTADO DO EXERCÍCIO		ENCERRAMENTO QUARTO TRIMESTRE 2020	1748	R\$ 4.239,74	D
31/12/2020	570	13º SALÁRIO		ENCERRAMENTO QUARTO TRIMESTRE 2020	1749	R\$ 442,01	C
31/12/2020	473	RESULTADO DO EXERCÍCIO		ENCERRAMENTO QUARTO TRIMESTRE 2020	1749	R\$ 442,01	D
31/12/2020	571	INSS		ENCERRAMENTO QUARTO TRIMESTRE 2020	1750	R\$ 1.616,73	C
31/12/2020	473	RESULTADO DO EXERCÍCIO		ENCERRAMENTO QUARTO TRIMESTRE 2020	1750	R\$ 1.616,73	D
31/12/2020	572	FGTS		ENCERRAMENTO QUARTO TRIMESTRE 2020	1751	R\$ 336,16	C
31/12/2020	473	RESULTADO DO EXERCÍCIO		ENCERRAMENTO QUARTO TRIMESTRE 2020	1751	R\$ 336,16	D
31/12/2020	574	VALE COMPRAS		ENCERRAMENTO QUARTO TRIMESTRE 2020	1752	R\$ 922,79	C
31/12/2020	473	RESULTADO DO EXERCÍCIO		ENCERRAMENTO QUARTO TRIMESTRE 2020	1752	R\$ 922,79	D
31/12/2020	577	MATERIAL APLICADO		ENCERRAMENTO QUARTO TRIMESTRE 2020	1753	R\$ 29.920,83	C
31/12/2020	473	RESULTADO DO EXERCÍCIO		ENCERRAMENTO QUARTO TRIMESTRE 2020	1753	R\$ 29.920,83	D
31/12/2020	578	SALÁRIOS E ORDENADOS		ENCERRAMENTO QUARTO TRIMESTRE 2020	1754	R\$ 12.813,03	C
31/12/2020	473	RESULTADO DO EXERCÍCIO		ENCERRAMENTO QUARTO TRIMESTRE 2020	1754	R\$ 12.813,03	D
31/12/2020	579	FERIAS		ENCERRAMENTO QUARTO TRIMESTRE 2020	1755	R\$ 815,60	C
31/12/2020	473	RESULTADO DO EXERCÍCIO		ENCERRAMENTO QUARTO TRIMESTRE 2020	1755	R\$ 815,60	D
31/12/2020	580	13º SALÁRIO		ENCERRAMENTO QUARTO TRIMESTRE 2020	1756	R\$ 327,68	C
31/12/2020	473	RESULTADO DO EXERCÍCIO		ENCERRAMENTO QUARTO TRIMESTRE 2020	1756	R\$ 327,68	D
31/12/2020	581	INSS		ENCERRAMENTO QUARTO TRIMESTRE 2020	1757	R\$ 4.114,77	C
31/12/2020	473	RESULTADO DO EXERCÍCIO		ENCERRAMENTO QUARTO TRIMESTRE 2020	1757	R\$ 4.114,77	D
31/12/2020	582	FGTS		ENCERRAMENTO QUARTO TRIMESTRE 2020	1758	R\$ 1.110,30	C

Este relatório foi gerado pelo Sistema Público de Escrituração Digital - Sped

Versão 8.0.8 do Visualizador

Página 149 de 157

LIVRO DIÁRIO

Entidade: TFI ENGENHARIA LTDA

Período da Escrituração: 01/01/2020 a 31/12/2020

CNPJ: 27.723.924/0001-72

Número de Ordem do Livro: 5

Período Selecionado: 01 de Janeiro de 2020 a 31 de Dezembro de 2020

Data	Nº da Conta	Nome da Conta	Centro de Custo	Histórico	Nº do Lançamento	Valor	D/C
31/12/2020	473	RESULTADO DO EXERCÍCIO		ENCERRAMENTO QUARTO TRIMESTRE 2020	1758	R\$ 1.110,30	D
31/12/2020	584	VALE COMPRAS		ENCERRAMENTO QUARTO TRIMESTRE 2020	1759	R\$ 2.244,94	C
31/12/2020	473	RESULTADO DO EXERCÍCIO		ENCERRAMENTO QUARTO TRIMESTRE 2020	1759	R\$ 2.244,94	D
31/12/2020	587	MATERIAL APLICADO		ENCERRAMENTO QUARTO TRIMESTRE 2020	1760	R\$ 8.745,54	C
31/12/2020	473	RESULTADO DO EXERCÍCIO		ENCERRAMENTO QUARTO TRIMESTRE 2020	1760	R\$ 8.745,54	D
31/12/2020	588	SALARIOS E ORDENADOS		ENCERRAMENTO QUARTO TRIMESTRE 2020	1761	R\$ 4.306,73	C
31/12/2020	473	RESULTADO DO EXERCÍCIO		ENCERRAMENTO QUARTO TRIMESTRE 2020	1761	R\$ 4.306,73	D
31/12/2020	589	FERIAS		ENCERRAMENTO QUARTO TRIMESTRE 2020	1762	R\$ 589,36	C
31/12/2020	473	RESULTADO DO EXERCÍCIO		ENCERRAMENTO QUARTO TRIMESTRE 2020	1762	R\$ 589,36	D
31/12/2020	500	13º SALARIO		ENCERRAMENTO QUARTO TRIMESTRE 2020	1763	R\$ 442,02	C
31/12/2020	473	RESULTADO DO EXERCÍCIO		ENCERRAMENTO QUARTO TRIMESTRE 2020	1763	R\$ 442,02	D
31/12/2020	591	INSS		ENCERRAMENTO QUARTO TRIMESTRE 2020	1764	R\$ 1.502,47	C
31/12/2020	473	RESULTADO DO EXERCÍCIO		ENCERRAMENTO QUARTO TRIMESTRE 2020	1764	R\$ 1.502,47	D
31/12/2020	592	FGTS		ENCERRAMENTO QUARTO TRIMESTRE 2020	1765	R\$ 427,17	C
31/12/2020	473	RESULTADO DO EXERCÍCIO		ENCERRAMENTO QUARTO TRIMESTRE 2020	1765	R\$ 427,17	D
31/12/2020	594	VALE COMPRAS		ENCERRAMENTO QUARTO TRIMESTRE 2020	1766	R\$ 1.061,83	C
31/12/2020	473	RESULTADO DO EXERCÍCIO		ENCERRAMENTO QUARTO TRIMESTRE 2020	1766	R\$ 1.061,83	D
31/12/2020	597	MATERIAL APLICADO		ENCERRAMENTO QUARTO TRIMESTRE 2020	1767	R\$ 23.117,17	C
31/12/2020	473	RESULTADO DO EXERCÍCIO		ENCERRAMENTO QUARTO TRIMESTRE 2020	1767	R\$ 23.117,17	D
31/12/2020	598	SALARIOS E ORDENADOS		ENCERRAMENTO QUARTO TRIMESTRE 2020	1768	R\$ 2.340,85	C
31/12/2020	473	RESULTADO DO EXERCÍCIO		ENCERRAMENTO QUARTO TRIMESTRE 2020	1768	R\$ 2.340,85	D

Este relatório foi gerado pelo Sistema Público de Escrituração Digital - Sped

Versão 8.0.8 do Visualizador

Página 150 de 157



LIVRO DIÁRIO

Entidade: TFI ENGENHARIA LTDA

Período da Escrituração: 01/01/2020 a 31/12/2020

CNPJ: 27.723.924/0001-72

Número de Ordem do Livro: 5

Período Selecionado: 01 de Janeiro de 2020 a 31 de Dezembro de 2020

Data	Nº da Conta	Nome da Conta	Centro de Custo	Histórico	Nº do Lançamento	Valor	D/C
31/12/2020	599	FERIAS		ENCERRAMENTO QUARTO TRIMESTRE 2020	1769	R\$ 74,31	C
31/12/2020	473	RESULTADO DO EXERCÍCIO		ENCERRAMENTO QUARTO TRIMESTRE 2020	1769	R\$ 74,31	D
31/12/2020	600	13º SALARIO		ENCERRAMENTO QUARTO TRIMESTRE 2020	1770	R\$ 278,66	C
31/12/2020	473	RESULTADO DO EXERCÍCIO		ENCERRAMENTO QUARTO TRIMESTRE 2020	1770	R\$ 278,66	D
31/12/2020	601	INSS		ENCERRAMENTO QUARTO TRIMESTRE 2020	1771	R\$ 735,39	C
31/12/2020	473	RESULTADO DO EXERCÍCIO		ENCERRAMENTO QUARTO TRIMESTRE 2020	1771	R\$ 735,39	D
31/12/2020	602	FGTS		ENCERRAMENTO QUARTO TRIMESTRE 2020	1772	R\$ 215,47	C
31/12/2020	473	RESULTADO DO EXERCÍCIO		ENCERRAMENTO QUARTO TRIMESTRE 2020	1772	R\$ 215,47	D
31/12/2020	604	VALE COMPRAS		ENCERRAMENTO QUARTO TRIMESTRE 2020	1773	R\$ 1.065,86	C
31/12/2020	473	RESULTADO DO EXERCÍCIO		ENCERRAMENTO QUARTO TRIMESTRE 2020	1773	R\$ 1.065,86	D
31/12/2020	607	MATERIAL APLICADO		ENCERRAMENTO QUARTO TRIMESTRE 2020	1774	R\$ 88.667,08	C
31/12/2020	473	RESULTADO DO EXERCÍCIO		ENCERRAMENTO QUARTO TRIMESTRE 2020	1774	R\$ 88.667,08	D
31/12/2020	608	SALARIOS E ORDENADOS		ENCERRAMENTO QUARTO TRIMESTRE 2020	1775	R\$ 3.332,70	C
31/12/2020	473	RESULTADO DO EXERCÍCIO		ENCERRAMENTO QUARTO TRIMESTRE 2020	1775	R\$ 3.332,70	D
31/12/2020	609	FERIAS		ENCERRAMENTO QUARTO TRIMESTRE 2020	1776	R\$ 479,16	C
31/12/2020	473	RESULTADO DO EXERCÍCIO		ENCERRAMENTO QUARTO TRIMESTRE 2020	1776	R\$ 479,16	D
31/12/2020	610	13º SALARIO		ENCERRAMENTO QUARTO TRIMESTRE 2020	1777	R\$ 490,05	C
31/12/2020	473	RESULTADO DO EXERCÍCIO		ENCERRAMENTO QUARTO TRIMESTRE 2020	1777	R\$ 490,05	D
31/12/2020	611	INSS		ENCERRAMENTO QUARTO TRIMESTRE 2020	1778	R\$ 1.306,17	C
31/12/2020	473	RESULTADO DO EXERCÍCIO		ENCERRAMENTO QUARTO TRIMESTRE 2020	1778	R\$ 1.306,17	D
31/12/2020	612	FGTS		ENCERRAMENTO QUARTO TRIMESTRE 2020	1779	R\$ 344,08	C

Este relatório foi gerado pelo Sistema Público de Escrituração Digital - Sped

Versão 8.0.8 do Visualizador

Página 151 de 157

LIVRO DIÁRIO

Entidade: TFI ENGENHARIA LTDA

Período da Escrituração: 01/01/2020 a 31/12/2020

CNPJ: 27.723.924/0001-72

Número de Ordem do Livro: 5

Período Selecionado: 01 de Janeiro de 2020 a 31 de Dezembro de 2020

Data	Nº da Conta	Nome da Conta	Centro de Custo	Histórico	Nº do Lançamento	Valor	D/C
31/12/2020	473	RESULTADO DO EXERCÍCIO		ENCERRAMENTO QUARTO TRIMESTRE 2020	1779	R\$ 344,08	D
31/12/2020	614	VALE COMPRAS		ENCERRAMENTO QUARTO TRIMESTRE 2020	1780	R\$ 1.253,66	C
31/12/2020	473	RESULTADO DO EXERCÍCIO		ENCERRAMENTO QUARTO TRIMESTRE 2020	1780	R\$ 1.253,66	D
31/12/2020	617	MATERIAL APLICADO		ENCERRAMENTO QUARTO TRIMESTRE 2020	1781	R\$ 25.561,42	C
31/12/2020	473	RESULTADO DO EXERCÍCIO		ENCERRAMENTO QUARTO TRIMESTRE 2020	1781	R\$ 25.561,42	D
31/12/2020	616	SALÁRIOS E ORDENADOS		ENCERRAMENTO QUARTO TRIMESTRE 2020	1782	R\$ 3.552,83	C
31/12/2020	473	RESULTADO DO EXERCÍCIO		ENCERRAMENTO QUARTO TRIMESTRE 2020	1782	R\$ 3.552,83	D
31/12/2020	619	FERIAS		ENCERRAMENTO QUARTO TRIMESTRE 2020	1783	R\$ 696,96	C
31/12/2020	473	RESULTADO DO EXERCÍCIO		ENCERRAMENTO QUARTO TRIMESTRE 2020	1783	R\$ 696,96	D
31/12/2020	621	INSS		ENCERRAMENTO QUARTO TRIMESTRE 2020	1784	R\$ 1.331,71	C
31/12/2020	473	RESULTADO DO EXERCÍCIO		ENCERRAMENTO QUARTO TRIMESTRE 2020	1784	R\$ 1.331,71	D
31/12/2020	622	FGTS		ENCERRAMENTO QUARTO TRIMESTRE 2020	1785	R\$ 337,98	C
31/12/2020	473	RESULTADO DO EXERCÍCIO		ENCERRAMENTO QUARTO TRIMESTRE 2020	1785	R\$ 337,98	D
31/12/2020	623	MATERIAL PARA OBRAS		ENCERRAMENTO QUARTO TRIMESTRE 2020	1786	R\$ 3.798,95	C
31/12/2020	473	RESULTADO DO EXERCÍCIO		ENCERRAMENTO QUARTO TRIMESTRE 2020	1786	R\$ 3.798,95	D
31/12/2020	625	VALE COMPRAS		ENCERRAMENTO QUARTO TRIMESTRE 2020	1787	R\$ 1.285,98	C
31/12/2020	473	RESULTADO DO EXERCÍCIO		ENCERRAMENTO QUARTO TRIMESTRE 2020	1787	R\$ 1.285,98	D
31/12/2020	629	MATERIAL APLICADO		ENCERRAMENTO QUARTO TRIMESTRE 2020	1788	R\$ 50.270,18	C
31/12/2020	473	RESULTADO DO EXERCÍCIO		ENCERRAMENTO QUARTO TRIMESTRE 2020	1788	R\$ 50.270,18	D
31/12/2020	630	SALÁRIOS E ORDENADOS		ENCERRAMENTO QUARTO TRIMESTRE 2020	1789	R\$ 3.800,80	C
31/12/2020	473	RESULTADO DO EXERCÍCIO		ENCERRAMENTO QUARTO TRIMESTRE 2020	1789	R\$ 3.800,80	D

Este relatório foi gerado pelo Sistema Público de Escrituração Digital - Sped

Versão 8.0.8 do Visualizador

Página 152 de 157

LIVRO DIÁRIO

Entidade: TFI ENGENHARIA LTDA

Período da Escrituração: 01/01/2020 a 31/12/2020

CNPJ: 27.723.924/0001-72

Número de Ordem do Livro: 5

Período Selecionado: 01 de Janeiro de 2020 a 31 de Dezembro de 2020

Data	Nº da Conta	Nome da Conta	Centro de Custo	Histórico	Nº do Lançamento	Valor	D/C
31/12/2020	631	FERIAS		ENCERRAMENTO QUARTO TRIMESTRE 2020	1790	R\$ 740,52	C
31/12/2020	473	RESULTADO DO EXERCÍCIO		ENCERRAMENTO QUARTO TRIMESTRE 2020	1790	R\$ 740,52	D
31/12/2020	632	13º SALÁRIO		ENCERRAMENTO QUARTO TRIMESTRE 2020	1791	R\$ 408,37	C
31/12/2020	473	RESULTADO DO EXERCÍCIO		ENCERRAMENTO QUARTO TRIMESTRE 2020	1791	R\$ 408,37	D
31/12/2020	633	INSS		ENCERRAMENTO QUARTO TRIMESTRE 2020	1792	R\$ 1.328,91	C
31/12/2020	473	RESULTADO DO EXERCÍCIO		ENCERRAMENTO QUARTO TRIMESTRE 2020	1792	R\$ 1.328,91	D
31/12/2020	634	FGTS		ENCERRAMENTO QUARTO TRIMESTRE 2020	1793	R\$ 405,31	C
31/12/2020	473	RESULTADO DO EXERCÍCIO		ENCERRAMENTO QUARTO TRIMESTRE 2020	1793	R\$ 405,31	D
31/12/2020	636	VALE COMPRAS		ENCERRAMENTO QUARTO TRIMESTRE 2020	1794	R\$ 1.190,30	C
31/12/2020	473	RESULTADO DO EXERCÍCIO		ENCERRAMENTO QUARTO TRIMESTRE 2020	1794	R\$ 1.190,30	D
31/12/2020	639	MATERIAL APLICADO		ENCERRAMENTO QUARTO TRIMESTRE 2020	1795	R\$ 15.925,59	C
31/12/2020	473	RESULTADO DO EXERCÍCIO		ENCERRAMENTO QUARTO TRIMESTRE 2020	1795	R\$ 15.925,59	D
31/12/2020	640	SALÁRIOS E ORDENADOS		ENCERRAMENTO QUARTO TRIMESTRE 2020	1796	R\$ 784,11	C
31/12/2020	473	RESULTADO DO EXERCÍCIO		ENCERRAMENTO QUARTO TRIMESTRE 2020	1796	R\$ 784,11	D
31/12/2020	641	FERIAS		ENCERRAMENTO QUARTO TRIMESTRE 2020	1797	R\$ 130,68	C
31/12/2020	473	RESULTADO DO EXERCÍCIO		ENCERRAMENTO QUARTO TRIMESTRE 2020	1797	R\$ 130,68	D
31/12/2020	642	13º SALÁRIO		ENCERRAMENTO QUARTO TRIMESTRE 2020	1798	R\$ 81,67	C
31/12/2020	473	RESULTADO DO EXERCÍCIO		ENCERRAMENTO QUARTO TRIMESTRE 2020	1798	R\$ 81,67	D
31/12/2020	643	INSS		ENCERRAMENTO QUARTO TRIMESTRE 2020	1799	R\$ 338,91	C
31/12/2020	473	RESULTADO DO EXERCÍCIO		ENCERRAMENTO QUARTO TRIMESTRE 2020	1799	R\$ 338,91	D
31/12/2020	644	FGTS		ENCERRAMENTO QUARTO TRIMESTRE 2020	1800	R\$ 79,70	C



Este relatório foi gerado pelo Sistema Público de Escrituração Digital - Sped

Versão 8.0.8 do Visualizador

Página 153 de 157

LIVRO DIÁRIO

Entidade: TFI ENGENHARIA LTDA

Período da Escrituração: 01/01/2020 a 31/12/2020

CNPJ: 27.723.924/0001-72

Número de Ordem do Livro: 5

Período Selecionado: 01 de Janeiro de 2020 a 31 de Dezembro de 2020

Data	Nº da Conta	Nome da Conta	Centro de Custo	Histórico	Nº do Lançamento	Valor	D/C
31/12/2020	473	RESULTADO DO EXERCÍCIO		ENCERRAMENTO QUARTO TRIMESTRE 2020	1800	R\$ 79,70	D
31/12/2020	848	VALE COMPRAS		ENCERRAMENTO QUARTO TRIMESTRE 2020	1801	R\$ 312,97	C
31/12/2020	473	RESULTADO DO EXERCÍCIO		ENCERRAMENTO QUARTO TRIMESTRE 2020	1801	R\$ 312,97	D
31/12/2020	849	MATERIAL APLICADO		ENCERRAMENTO QUARTO TRIMESTRE 2020	1802	R\$ 19.472,35	C
31/12/2020	473	RESULTADO DO EXERCÍCIO		ENCERRAMENTO QUARTO TRIMESTRE 2020	1802	R\$ 19.472,35	D
31/12/2020	650	SALARIOS E ORDENADOS		ENCERRAMENTO QUARTO TRIMESTRE 2020	1803	R\$ 741,95	C
31/12/2020	473	RESULTADO DO EXERCÍCIO		ENCERRAMENTO QUARTO TRIMESTRE 2020	1803	R\$ 741,95	D
31/12/2020	651	FERIAS		ENCERRAMENTO QUARTO TRIMESTRE 2020	1804	R\$ 123,00	C
31/12/2020	473	RESULTADO DO EXERCÍCIO		ENCERRAMENTO QUARTO TRIMESTRE 2020	1804	R\$ 123,00	D
31/12/2020	653	INSS		ENCERRAMENTO QUARTO TRIMESTRE 2020	1805	R\$ 236,15	C
31/12/2020	473	RESULTADO DO EXERCÍCIO		ENCERRAMENTO QUARTO TRIMESTRE 2020	1805	R\$ 236,15	D
31/12/2020	854	FGTS		ENCERRAMENTO QUARTO TRIMESTRE 2020	1806	R\$ 69,19	C
31/12/2020	473	RESULTADO DO EXERCÍCIO		ENCERRAMENTO QUARTO TRIMESTRE 2020	1806	R\$ 69,19	D
31/12/2020	858	VALE COMPRAS		ENCERRAMENTO QUARTO TRIMESTRE 2020	1807	R\$ 303,71	C
31/12/2020	473	RESULTADO DO EXERCÍCIO		ENCERRAMENTO QUARTO TRIMESTRE 2020	1807	R\$ 303,71	D
31/12/2020	650	SALARIOS E ORDENADOS		ENCERRAMENTO QUARTO TRIMESTRE 2020	1808	R\$ 945,63	C
31/12/2020	473	RESULTADO DO EXERCÍCIO		ENCERRAMENTO QUARTO TRIMESTRE 2020	1808	R\$ 945,63	D
31/12/2020	651	FERIAS		ENCERRAMENTO QUARTO TRIMESTRE 2020	1809	R\$ 420,25	C
31/12/2020	473	RESULTADO DO EXERCÍCIO		ENCERRAMENTO QUARTO TRIMESTRE 2020	1809	R\$ 420,25	D
31/12/2020	663	INSS		ENCERRAMENTO QUARTO TRIMESTRE 2020	1810	R\$ 372,67	C
31/12/2020	473	RESULTADO DO EXERCÍCIO		ENCERRAMENTO QUARTO TRIMESTRE 2020	1810	R\$ 372,67	D

Este relatório foi gerado pelo Sistema Público de Escrituração Digital - Sped

Versão 8.0.8 do Visualizador

Página 154 de 157



LIVRO DIÁRIO

Entidade: TFI ENGENHARIA LTDA

Período da Escrituração: 01/01/2020 a 31/12/2020

CNPJ: 27.723.924/0001-72

Número de Ordem do Livro: 5

Período Selecionado: 01 de Janeiro de 2020 a 31 de Dezembro de 2020

Data	Nº da Conta	Nome da Conta	Centro de Custo	Histórico	Nº do Lançamento	Valor	D/C
31/12/2020	884	FGTS		ENCERRAMENTO QUARTO TRIMESTRE 2020	1811	R\$ 109,25	C
31/12/2020	473	RESULTADO DO EXERCÍCIO		ENCERRAMENTO QUARTO TRIMESTRE 2020	1811	R\$ 109,25	D
31/12/2020	888	VALE COMPRAS		ENCERRAMENTO QUARTO TRIMESTRE 2020	1812	R\$ 263,04	C
31/12/2020	473	RESULTADO DO EXERCÍCIO		ENCERRAMENTO QUARTO TRIMESTRE 2020	1812	R\$ 263,04	D
31/12/2020	669	MATERIAL APLICADO		ENCERRAMENTO QUARTO TRIMESTRE 2020	1813	R\$ 12.433,06	C
31/12/2020	473	RESULTADO DO EXERCÍCIO		ENCERRAMENTO QUARTO TRIMESTRE 2020	1813	R\$ 12.433,06	D
31/12/2020	670	SALARIOS E ORDENADOS		ENCERRAMENTO QUARTO TRIMESTRE 2020	1814	R\$ 645,61	C
31/12/2020	473	RESULTADO DO EXERCÍCIO		ENCERRAMENTO QUARTO TRIMESTRE 2020	1814	R\$ 645,61	D
31/12/2020	671	FERIAS		ENCERRAMENTO QUARTO TRIMESTRE 2020	1815	R\$ 123,00	C
31/12/2020	473	RESULTADO DO EXERCÍCIO		ENCERRAMENTO QUARTO TRIMESTRE 2020	1815	R\$ 123,00	D
31/12/2020	672	13º SALARIO		ENCERRAMENTO QUARTO TRIMESTRE 2020	1816	R\$ 115,32	C
31/12/2020	473	RESULTADO DO EXERCÍCIO		ENCERRAMENTO QUARTO TRIMESTRE 2020	1816	R\$ 115,32	D
31/12/2020	673	INSS		ENCERRAMENTO QUARTO TRIMESTRE 2020	1817	R\$ 272,85	C
31/12/2020	473	RESULTADO DO EXERCÍCIO		ENCERRAMENTO QUARTO TRIMESTRE 2020	1817	R\$ 272,85	D
31/12/2020	674	FGTS		ENCERRAMENTO QUARTO TRIMESTRE 2020	1818	R\$ 70,72	C
31/12/2020	473	RESULTADO DO EXERCÍCIO		ENCERRAMENTO QUARTO TRIMESTRE 2020	1818	R\$ 70,72	D
31/12/2020	676	VALE COMPRAS		ENCERRAMENTO QUARTO TRIMESTRE 2020	1819	R\$ 350,49	C
31/12/2020	473	RESULTADO DO EXERCÍCIO		ENCERRAMENTO QUARTO TRIMESTRE 2020	1819	R\$ 350,49	D
31/12/2020	655	SALARIOS E ORDENADOS		ENCERRAMENTO QUARTO TRIMESTRE 2020	1820	R\$ 588,12	C
31/12/2020	473	RESULTADO DO EXERCÍCIO		ENCERRAMENTO QUARTO TRIMESTRE 2020	1820	R\$ 588,12	D
31/12/2020	886	FERIAS		ENCERRAMENTO QUARTO TRIMESTRE 2020	1821	R\$ 174,24	C

Este relatório foi gerado pelo Sistema Público de Escrituração Digital - Sped

Versão 8.0.8 do Visualizador

Página 155 de 157

LIVRO DIÁRIO

Entidade: TFI ENGENHARIA LTDA

Período da Escrituração: 01/01/2020 a 31/12/2020

CNPJ: 27.723.924/0001-72

Número de Ordem do Livro: 5

Período Selecionado: 01 de Janeiro de 2020 a 31 de Dezembro de 2020

Data	Nº da Conta	Nome da Conta	Centro de Custo	Histórico	Nº do Lançamento	Valor	D/C
31/12/2020	473	RESULTADO DO EXERCÍCIO		ENCERRAMENTO QUARTO TRIMESTRE 2020	1821	R\$ 174,24	D
31/12/2020	698	INSS		ENCERRAMENTO QUARTO TRIMESTRE 2020	1822	R\$ 208,12	C
31/12/2020	473	RESULTADO DO EXERCÍCIO		ENCERRAMENTO QUARTO TRIMESTRE 2020	1822	R\$ 208,12	D
31/12/2020	699	FGTS		ENCERRAMENTO QUARTO TRIMESTRE 2020	1823	R\$ 60,97	C
31/12/2020	473	RESULTADO DO EXERCÍCIO		ENCERRAMENTO QUARTO TRIMESTRE 2020	1823	R\$ 60,97	D
31/12/2020	701	VALE COMPRAS		ENCERRAMENTO QUARTO TRIMESTRE 2020	1824	R\$ 432,00	C
31/12/2020	473	RESULTADO DO EXERCÍCIO		ENCERRAMENTO QUARTO TRIMESTRE 2020	1824	R\$ 432,00	D
31/12/2020	708	MATERIAL APLICADO		ENCERRAMENTO QUARTO TRIMESTRE 2020	1825	R\$ 30.674,91	C
31/12/2020	473	RESULTADO DO EXERCÍCIO		ENCERRAMENTO QUARTO TRIMESTRE 2020	1825	R\$ 30.674,91	D
31/12/2020	710	SALÁRIOS E ORDENADOS		ENCERRAMENTO QUARTO TRIMESTRE 2020	1826	R\$ 2.094,49	C
31/12/2020	473	RESULTADO DO EXERCÍCIO		ENCERRAMENTO QUARTO TRIMESTRE 2020	1826	R\$ 2.094,49	D
31/12/2020	712	FERIAS		ENCERRAMENTO QUARTO TRIMESTRE 2020	1827	R\$ 420,25	C
31/12/2020	473	RESULTADO DO EXERCÍCIO		ENCERRAMENTO QUARTO TRIMESTRE 2020	1827	R\$ 420,25	D
31/12/2020	713	13º SALÁRIO		ENCERRAMENTO QUARTO TRIMESTRE 2020	1828	R\$ 393,98	C
31/12/2020	473	RESULTADO DO EXERCÍCIO		ENCERRAMENTO QUARTO TRIMESTRE 2020	1828	R\$ 393,98	D
31/12/2020	714	INSS		ENCERRAMENTO QUARTO TRIMESTRE 2020	1829	R\$ 1.146,84	C
31/12/2020	473	RESULTADO DO EXERCÍCIO		ENCERRAMENTO QUARTO TRIMESTRE 2020	1829	R\$ 1.146,84	D
31/12/2020	715	FGTS		ENCERRAMENTO QUARTO TRIMESTRE 2020	1830	R\$ 273,16	C
31/12/2020	473	RESULTADO DO EXERCÍCIO		ENCERRAMENTO QUARTO TRIMESTRE 2020	1830	R\$ 273,16	D
31/12/2020	717	VALE COMPRAS		ENCERRAMENTO QUARTO TRIMESTRE 2020	1831	R\$ 888,56	C
31/12/2020	473	RESULTADO DO EXERCÍCIO		ENCERRAMENTO QUARTO TRIMESTRE 2020	1831	R\$ 888,56	D

Este relatório foi gerado pelo Sistema Público de Escrituração Digital - Sped

Versão 8.0.8 do Visualizador

Página 157 de 157



LIVRO DIÁRIO

Entidade: TFI ENGENHARIA LTDA

Período da Escrituração: 01/01/2020 a 31/12/2020

CNPJ: 27.723.924/0001-72

Período Selecionado: 01 de Janeiro de 2020 a 31 de Dezembro de 2020

Data	Nº da Conta	Nome da Conta	Centro de Custo	Histórico	Nº do Lançamento	Valor	D/C
31/12/2020	735	CUSTO DE IMOVEIS VENDIDOS		ENCERRAMENTO QUARTO TRIMESTRE 2020	1832	R\$ 249.833,33	C
31/12/2020	473	RESULTADO DO EXERCÍCIO		ENCERRAMENTO QUARTO TRIMESTRE 2020	1832	R\$ 249.833,33	D
31/12/2020	769	MATERIAL APLICADO		ENCERRAMENTO QUARTO TRIMESTRE 2020	1833	R\$ 4.138,80	C
31/12/2020	473	RESULTADO DO EXERCÍCIO		ENCERRAMENTO QUARTO TRIMESTRE 2020	1833	R\$ 4.138,80	D
31/12/2020	770	SALÁRIOS E ORDENADOS		ENCERRAMENTO QUARTO TRIMESTRE 2020	1834	R\$ 1.907,50	C
31/12/2020	473	RESULTADO DO EXERCÍCIO		ENCERRAMENTO QUARTO TRIMESTRE 2020	1834	R\$ 1.907,50	D
31/12/2020	781	MATERIAL APLICADO		ENCERRAMENTO QUARTO TRIMESTRE 2020	1835	R\$ 518,00	C
31/12/2020	473	RESULTADO DO EXERCÍCIO		ENCERRAMENTO QUARTO TRIMESTRE 2020	1835	R\$ 518,00	D
31/12/2020	786	MATERIAL APLICADO		ENCERRAMENTO QUARTO TRIMESTRE 2020	1836	R\$ 3.600,00	C
31/12/2020	473	RESULTADO DO EXERCÍCIO		ENCERRAMENTO QUARTO TRIMESTRE 2020	1836	R\$ 3.600,00	D
31/12/2020	790	MATERIAL APLICADO		ENCERRAMENTO QUARTO TRIMESTRE 2020	1837	R\$ 17.622,33	C
31/12/2020	473	RESULTADO DO EXERCÍCIO		ENCERRAMENTO QUARTO TRIMESTRE 2020	1837	R\$ 17.622,33	D
31/12/2020	266	LUCROS ACUMULADOS		ENCERRAMENTO QUARTO TRIMESTRE 2020	1838	R\$ 54.325,42	C
31/12/2020	473	RESULTADO DO EXERCÍCIO		ENCERRAMENTO QUARTO TRIMESTRE 2020	1838	R\$ 54.325,42	D

RECIBO DE ENTREGA DE ESCRITURAÇÃO FISCAL DIGITAL

Imposto de Renda de Pessoa Jurídica - ECF

Original

IDENTIFICAÇÃO DO TITULAR DA ESCRITURAÇÃO

CNPJ

27.723.024/0001-72

SCP

NOME EMPRESARIAL

TFI ENGENHARIA LTDA

IDENTIFICAÇÃO DA ESCRITURAÇÃO

PERÍODO DA APURAÇÃO

01/01/2020 a 31/12/2020

SITUAÇÃO

Normal

IDENTIFICAÇÃO DO ARQUIVO (HASH)

53.E4.2E.9C.1F.56.02.D1.1C.7E.7E.00.08.0D.4D.29.B8.67.FC.10

ESTE LIVRO FOI ASSINADO COM OS SEGUINTE CERTIFICADOS DIGITAIS:

QUALIFICAÇÃO DO SIGNATÁRIO	CPF/CNPJ	NOME	Nº SERIE DO CERTIFICADO	VALIDADE
Contador/Contabilista	70984719920	JEFFERSON FARIAS PINHEIRO-70984719920	5368412326118760412	24/03/2021 a 24/03/2022
Outros	27723924000172	TFI ENGENHARIA LTDA-27723924000172	6402905533101829966	18/11/2020 a 19/11/2021

NÚMERO DO RECIBO:

53.E4.2E.9C.1F.56.02.D1.1C.7E.7E.00
08.0D.4D.29.B8.67.FC.10-2

Escrituração recebida via Internet
pelo Agente Receptor SERPRO

em 27/07/2021 às 15:17:56

70.3C.CD.F8.F2.45.52.4D
89.29.45.75.E2.C1.F6.D5



Handwritten signatures in blue ink at the bottom left of the document.

NOTAS EXPLICATIVAS ÀS DEMONSTRAÇÕES CONTÁBEIS EM 31 DE DEZEMBRO DE 2020.

1) CONTEXTO OPERACIONAL

A TFI Engenharia Ltda é uma sociedade empresária limitada, com sede e foro na cidade de Curitiba/PR, tendo como objeto social a prestação de serviços de engenharia, com início de atividades em 12/05/2017.

2) APRESENTAÇÃO DAS DEMONSTRAÇÕES CONTÁBEIS

As demonstrações contábeis foram elaboradas em consonância com os Princípios Fundamentais de Contabilidade e demais práticas emanadas da legislação societária brasileira.

3) PRINCIPAIS PRÁTICAS CONTÁBEIS

3.1) Direitos e obrigações

Estão demonstrados pelos valores históricos, correspondentes e encargos financeiros, observando o regime de competência:

3.2) Imobilizado

Demonstrado pelo custo de aquisição, deduzido da depreciação acumulada calculada pelo método linear.

3.3) Investimentos em empresas coligadas e controladas

A empresa não participa do capital social de outras sociedades.

3.4) Impostos Federais

A empresa está no regime do lucro presumido e contabiliza os encargos tributários pelo regime de competência.

4) EMPRÉSTIMOS E FINANCIAMENTOS

A empresa não possui empréstimos e financiamentos junto à instituições financeiras nacionais/internacionais.

5) RESPONSABILIDADES E CONTINGÊNCIAS

Não há passivo contingente registrado contabilmente, tendo em vista que os administradores da empresa, escudados em opinião de seus consultores e advogados, não apontam contingências de quaisquer natureza.

6) CAPITAL SOCIAL

O capital social é de R\$ 250.000,00, dividido em 250.000 quotas de R\$ 1,00, totalmente integralizado, apresentando a seguinte composição:

Thales Garcia Simoneto – 50%

Fagner Ismael Ienkot – 50%

7) PROPRIEDADE PARA INVESTIMENTO

Propriedade para investimento é a propriedade (terreno ou edificação) mantida pelo proprietário para auferir aluguel ou para valorização do imóvel.

Os imóveis contabilizados como propriedade para investimento importam em R\$ 933.669,73.

8) EVENTOS SUBSEQUENTES

Os administradores declaram a inexistência de fatos ocorridos subsequente à data de encerramento do exercício que venham a ter efeito relevante sobre a situação patrimonial ou financeira da empresa ou que possam provocar efeitos sobre seus resultados futuros.

Curitiba, 26 de Julho de 2021.



Fagner Ismael Ienkot
CPF: 077.273.529-85
Sócio Administrador



Thales Garcia Simoneto
CPF: 070.643.949-01
Sócio Administrador



Jefferson Farias Pinheiro
CRC PR046908/O-5
Contador

JEFFERSON FARIAS PINHEIRO
Contador
RG 5.941.910-2 - SSPPR
CPF 709.847.199-20
CRC nº: 046908 O - 5 PR

27.723.924/0001-72

TFI ENGENHARIA LTDA

Av. Vereador Domingos Benvenuto Moletta, 16725
Colônia Marcelino - CEP 83024-899
São José dos Pinhais-PR



ANEXO G - Cálculo Balanço Patrimonial

À Comissão Permanente de Licitação do Município de Porto União – SC
Processo Licitatório nº 249/2021
Tomada de Preços nº 013/2021
Objeto.: Construção da farmácia do SUS e depósito.

Declaro que os índices abaixo apresentados foram elaborados com base nas informações contidas no Balanço Patrimonial do Exercício de 2020.

LC – Liquidez corrente = 5,24

Fórmula: $\frac{\text{ATIVO CIRCULANTE}}{\text{PASSIVO CIRCULANTE}}$

SG – Solvência Geral = 5,24

Fórmula: $\frac{\text{ATIVO TOTAL}}{(\text{PASSIVO CIRCULANTE} + \text{EXIGÍVEL A LONGO PRAZO})}$

LG – Liquidez Geral = 5,24

Fórmula: $\frac{(\text{ATIVO CIRCULANTE} + \text{REALIZÁVEL A LONGO PRAZO})}{(\text{PASSIVO CIRCULANTE} + \text{EXIGÍVEL A LONGO PRAZO})}$



Porto União/SC, 21 de setembro de 2021.

TFI ENGENHARIA LTDA – 27.723.924/0001-72
FAGNER ISMAEL IENKOT – REPRESENTANTE LEGAL
CPF 077.273.529-85 / RG 10.750.334-0 SESP/PR

JEFFERSON FARIAS PINHEIRO
CONTADOR CRC nº 046808 0 – 5 PR
CPF 709.847.199-20 / RG 5.941.910-2 SESP/PR

27.723.924/0001-72

TFI ENGENHARIA LTDA

Av. Vereador Domingos Benvenuto Moletta, 16725
Colônia Marcelino - CEP 83024-899
São José dos Pinhais-PR

JEFFERSON FARIAS PINHEIRO

Contador
RG 5.941.910-2 – SSPPR
CPF 709.847.199-20
CRC nº: 046908 0 – 5 PR

TFI ENGENHARIA LTDA

CNPJ: 27.723.924/0001-72

Av. Ver. Domingos Benvenuto Moletta, 16.725 – Colônia Marcelino – São José dos Pinhais-PR

Fone (41) 9 9633-2673

e-mail: contato@tfiengenharia.com.br - www.tfiengenharia.com.br

DECLARAÇÃO DE MICROEMPRESA

À Comissão Permanente de Licitação do Município de Porto União – SC
Processo Licitatório nº 249/2021
Tomada de Preços nº 013/2021
Objeto.: Construção da farmácia do SUS e depósito.

A TFI ENGENHARIA LTDA, inscrita no CNPJ n.º 27.723.924/0001-72, por intermédio de seu representante legal que esta subscreve, o Sr. FAGNER ISMAEL IENKOT portador da Carteira de Identidade n.º 10.750.334/0-PR e do CPF n.º 077.273.529-85, DECLARA que estamos enquadrados na condição ()ME/()EPP, portanto temos, legalmente, o direito de participar da Licitação com tratamento diferenciado, conforme previsto na Lei Complementar 123/2006.

Porto União/SC, 21 de setembro de 2021.



TFI ENGENHARIA LTDA – 27.723.924/0001-72
FAGNER ISMAEL IENKOT – REPRESENTANTE LEGAL
CPF 077.273.529-85 / RG 10.750.334-0 SESP/PR



JEFFERSON FARIAS PINHEIRO
CONTADOR CRC n° 046808 0 – 5 PR
CPF 709.847.199-20 / RG 5.941.910-2 SESP/PR

27.723.924/0001-72

TFI ENGENHARIA LTDA

Av. Vereador Domingos Benvenuto Moletta, 16725
Colônia Marcelino - CEP 83024-899
São José dos Pinhais-PR

JEFFERSON FARIAS PINHEIRO
Contador
RG 5.941.910-2 – SSSPPR
CPF 709.847.199-20
CRC n°: 046908 0 – 5 PR



TFI ENGENHARIA LTDA
CNPJ: 27.723.924/0001-72

Av. Ver. Domingos Benvenuto Moletta, 16.725 – Colônia Marcelino – São José dos Pinhais-PR
Fone (41) 9 9633-2673

e-mail: contato@tfiengenharia.com.br - www.tfiengenharia.com.br



Governo do Estado do Paraná
Secretaria da Micro e Pequena Empresa
Junta Comercial do Estado do Paraná



CERTIDÃO SIMPLIFICADA

Sistema Nacional de Registro de Empresas Mercantis - SINREM

Certificamos que as informações abaixo constam dos documentos arquivados nesta Junta Comercial e são vigentes na data da sua expedição.

Nome Empresarial: TFI ENGENHARIA LTDA		Protocolo: PRC2107641740			
Natureza Jurídica: Sociedade Empresária Limitada					
NIRE (Sede) 41208656751	CNPJ 27.723.924/0001-72	Data de Ato Constitutivo 12/05/2017	Início de Atividade 12/05/2017		
Endereço Completo Avenida VEREADOR DOMINGOS BENVENUTO MOLETTA, Nº 16725, COLONIA MARCELINO - São José dos Pinhais/PR - CEP 83024-899					
Objeto Social SERVIÇOS ESPECIALIZADOS DE ENGENHARIA (7112-0/00); GERENCIAMENTO E EXECUÇÃO DE OBRAS (4399-1/01); INCORPORAÇÃO DE EMPREENDIMENTOS IMOBILIÁRIOS (4110-7/00); CONSTRUÇÃO DE EDIFÍCIOS (4120-4/00); COMPRA E VENDA DE IMÓVEIS PRÓPRIOS (6810-2/01); ALUGUEL DE IMÓVEIS PRÓPRIOS (6810-2/02); EXECUÇÃO DE OBRAS DE ALVENARIA (4399-1/03); EXECUÇÃO DE OBRAS DE FUNDAÇÕES (4391-6/00); EXECUÇÃO DE OBRAS DE TERRAPLANAGEM (4313-4/00); EXECUÇÃO DE OBRAS DE URBANIZAÇÃO (4213-8/00); EXECUÇÃO DE OBRAS DE ARTE ESPECIAIS (4212-0/00); CONSTRUÇÃO DE INSTALAÇÕES ESPORTIVAS E RECREATIVAS (4299-5/01); SERVIÇOS DE INSTALAÇÕES HIDRÁULICAS, SANITÁRIAS E GÁS (4322-3/01); SERVIÇOS DE INSTALAÇÕES E MANUTENÇÕES ELÉTRICAS (4321-5/00); SERVIÇOS DE PINTURAS EM EDIFÍCIOS (4330-4/04); SERVIÇOS DE INSTALAÇÃO DE SISTEMAS DE PREVENÇÃO DE INCÊNDIO (4322-3/03); SERVIÇOS DE MONTAGEM DE ESTRUTURAS METÁLICAS (4292-8/01); SERVIÇO DE IMPERMEABILIZAÇÃO EM OBRAS DE ENGENHARIA CIVIL (4330-4/01); SERVIÇO DE DEMOLIÇÃO DE EDIFÍCIOS E OUTRAS ESTRUTURAS (4311-8/01); SERVIÇO DE INSTALAÇÃO E MANUTENÇÃO DE SISTEMAS CENTRAIS DE AR CONDICIONADO, DE VENTILAÇÃO E REFRIGERAÇÃO (4322-3/02); SERVIÇOS DE ACABAMENTO EM GESSO E ESTUQUE (4330-4/03); ALUGUEL DE MÁQUINAS E EQUIPAMENTOS PARA CONSTRUÇÃO SEM OPERADOR (7732-2/01); PARTICIPAÇÃO SOCIETÁRIA EM OUTRAS EMPRESAS COMO QUOTISTA, ACIONISTA OU BENEFICIÁRIA (6462-0/00).					
Capital Social R\$ 250.000,00 (duzentos e cinquenta mil reais)		Porte ME (Microempresa)	Prazo de Duração Indeterminado		
Capital Integralizado R\$ 250.000,00 (duzentos e cinquenta mil reais)					
Dados do Sócio		Participação no capital	Espécie de sócio	Administrador	Término do mandato
Nome THALES GARCIA SIMONETTO	CPF/CNPJ 070.643.949-01	R\$ 125.000,00	Sócio	S	
Nome FAGNER ISMAEL IENKOT	CPF/CNPJ 077.273.529-85	R\$ 125.000,00	Sócio	S	
Dados do Administrador		CPF	Término do mandato		
Nome THALES GARCIA SIMONETTO		070.643.949-01			
Nome FAGNER ISMAEL IENKOT		077.273.529-85			
Último Arquivamento		Ato/eventos	Situação		
Data 25/06/2019	Número 20194027937	002 / 051 - CONSOLIDAÇÃO DE CONTRATO/ESTATUTO	ATIVA Status SEM STATUS		

Esta certidão foi emitida automaticamente em 21/07/2021, às 09:58:21 (horário de Brasília).
Se impressa, verificar sua autenticidade no <https://www.empresafacil.pr.gov.br>, com o código XMEFJMPV.



PRC2107641740

LEANDRO MARCOS RAYSEL BISCAIA
Secretário Geral



PREFEITURA MUNICIPAL DE PORTO UNIÃO-SC

DEPARTAMENTO DE LICITAÇÕES

À COMISSÃO PERMANENTE DE LICITAÇÕES

PROCESSO LICITATÓRIO 249/2021

TOMADA DE PREÇOS N.º 013/2021

ENVELOPE N.º 01 – DOCUMENTOS DE HABILITAÇÃO

PROPONENTE: TFI ENGENHARIA LTDA

CNPJ: 27.723.924/0001-72

ENDEREÇO: Av. Vereador Domingos Benvenuto Moletta
– São José dos Pinhais / PR

TELEFONE: (41) 3029-9046

E-MAIL: contato@tfiengenharia.com.br

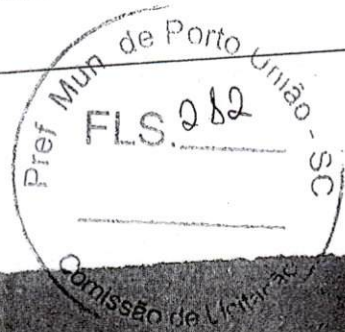

PORTO UNIÃO - SC 2021/07/2021 0001/0302 10:41



TRIBUNAL DE CONTAS DA UNIÃO

Consulta Consolidada de Pessoa Jurídica

Este relatório tem por objetivo apresentar os resultados consolidados de consultas eletrônicas realizadas diretamente nos bancos de dados dos respectivos cadastros. A responsabilidade pela veracidade do resultado da consulta é do Órgão gestor de cada cadastro consultado. A informação relativa à razão social da Pessoa Jurídica é extraída do Cadastro Nacional da Pessoa Jurídica, mantido pela Receita Federal do Brasil.

Consulta realizada em: 21/09/2021 09:09:30

Informações da Pessoa Jurídica:

Razão Social: **TFI ENGENHARIA LTDA**
CNPJ: **27.723.924/0001-72**

Resultados da Consulta Eletrônica:

Órgão Gestor: **TCU**
Cadastro: **Licitantes Inidôneos**
Resultado da consulta: **Nada Consta**

Para acessar a certidão original no portal do órgão gestor, clique [AQUI](#).

Órgão Gestor: **CNJ**
Cadastro: **CNIA - Cadastro Nacional de Condenações Cíveis por Ato de Improbidade Administrativa e Inelegibilidade**
Resultado da consulta: **Nada Consta**

Para acessar a certidão original no portal do órgão gestor, clique [AQUI](#).

Órgão Gestor: **Portal da Transparência**
Cadastro: **Cadastro Nacional de Empresas Inidôneas e Suspensas**
Resultado da consulta: **Nada Consta**

Para acessar a certidão original no portal do órgão gestor, clique [AQUI](#).

Órgão Gestor: **Portal da Transparência**
Cadastro: **CNEP - Cadastro Nacional de Empresas Punidas**
Resultado da consulta: **Nada Consta**

Para acessar a certidão original no portal do órgão gestor, clique [AQUI](#).

Obs: A consulta consolidada de pessoa jurídica visa atender aos princípios de simplificação e



racionalização de serviços públicos digitais. Fundamento legal: Lei nº 12.965, de 23 de abril de 2014, Lei nº 13.460, de 26 de junho de 2017, Lei nº 13.726, de 8 de outubro de 2018, Decreto nº 8.638 de 15, de janeiro de 2016.



—
—
—
—



**ESTADO DE SANTA CATARINA
MUNICÍPIO DE PORTO UNIÃO**

Rua Padre Anchieta., 126 - Centro - Porto União - SC
CEP: 89400-000 CNPJ: 83.102.541/0001-58 Telefone: (42) 3523-1155

TOMADA DE PREÇOS

13/2021

Nº Processo: 249/2021
Data Processo: 02/09/2021

ATA 1/2021

REUNIU-SE A COMISSÃO PERMANENTE DE LICITAÇÕES, NOMEADA ATRAVÉS DO DECRETO Nº 1.227, DE 25/05/2021, NO DIA 21 DE SETEMBRO DE 2021, ÀS 08H30MIN, PARA RECEBIMENTO E ANÁLISE DA DOCUMENTAÇÃO DO INTERESSADO EM PARTICIPAR DO CERTAME: TFI ENGENHARIA LTDA, CNPJ: 27.723.924/0001-72, APÓS VISTADA E CONFERIDA A DOCUMENTAÇÃO DE HABILITAÇÃO CONSIDEROU-SE QUE: A PROPONENTE FOI CONSIDERADA INABILITADA, TENDO EM VISTA QUE NÃO FOI POSSÍVEL VERIFICAR A AUTENTICIDADE DA ASSINATURA DA CERTIDÃO DE FALÊNCIA E CONCORDATA APRESENTADA. O BALANÇO FOI VERIFICADO PELO CONTADOR DO MUNICÍPIO, SENHOR AFONSO WASMANN NETO. CONCEDE-SE PRAZO DE OITO DIAS ÚTEIS PARA APRESENTAÇÃO NOVA DOCUMENTAÇÃO, CONFORME ARTIGO 48 DA LEI 8.666/93. NADA MAIS A RELATAR ENCERRA-SE A SESSÃO.

Nada mais havendo a constar, lavrou-se o presente termo que será assinado pelos presentes.

LUIZ RICARDO FANTIN
PRESIDENTE

TATIANE PARIZOTTO
SECRETARIO

CLAUDIO TILGNER DE SOUZA
MEMBRO

GRACIELE CARLA BORDIGNON RODRIGUES
MEMBRO

ADRIANA FATIMA DE ALMEIDA SCALET
MEMBRO



ATA TP 013/2021 - PORTO UNIÃO

De: Departamento de Licitações - Prefeitura Municipal de Porto União/SC (liciteportouniao@yahoo.com.br)

Para: contato@tfiengenharia.com.br

Data: terça-feira, 21 de setembro de 2021 13:06 GMT-3

Boa tarde

Informo que a ata da sessão do processo licitatório 249/2021 - TP 013/2021 - Porto União/Sc está disponível no site junto ao Edital.

Att.

Depto. de Licitação

Favor confirmar o recebimento deste.

E-MAILS SEM CONFIRMAÇÃO SERÃO CONSIDERADOS COMO RECEBIDOS PARA CONTAGEM DO PRAZO, SE NECESSÁRIO, NO PRÓXIMO DIA ÚTIL AO ENVIO.

Este e-mail poderá ser disponibilizado para outros participantes/interessados através do Portal do Município.

Departamento de Licitações - Prefeitura de Porto União / Estado de Santa Catarina

CEP 89.400-000 e-mail: liciteportouniao@yahoo.com.br /

licitacao@portouniao.sc.gov.br

Tel.: (42) 3523-1155

Ramais:

Graciele - 213

Raylla - 251

Rogê - 257

Emilena - 265





**ESTADO DE SANTA CATARINA
MUNICÍPIO DE PORTO UNIÃO**

Rua Padre Anchieta., 126 - Centro - Porto União - SC
CEP: 89400-000 CNPJ: 83.102.541/0001-58 Telefone: (42) 3523-1155

TOMADA DE PREÇOS

13/2021

Nº Processo: 249/2021

Data Processo: 02/09/2021

ATA 2/2021

REUNIU-SE A COMISSÃO PERMANENTE DE LICITAÇÕES, NOMEADA ATRAVÉS DO DECRETO Nº 1.227, DE 25/05/2021, NO DIA 04 DE OUTUBRO DE 2021, ÀS 11H00MIN, PARA DAR SEQUENCIA AO CERTAME. TENDO EM VISTA QUE NÃO HOUE MANIFESTAÇÃO POR PARTE DA PROPONENTE TFI ENGENHARIA LTDA, FICA MANTIDA A INABILITAÇÃO DA PROPONENTE. NADA MAIS A RELATAR ENCERRA-SE A SESSÃO.

Nada mais havendo a constar, lavrou-se o presente termo que será assinado pelos presentes.

LUIZ RICARDO FANTIN
PRESIDENTE

TATIANE PARIZOTTO
SECRETARIO

ADRIANA FATIMA DE ALMEIDA SCALET
MEMBRO

GRACIELE CARLA BORDIGNON RODRIGUES
MEMBRO

CLAUDIO TILGNER DE SOUZA
MEMBRO

Pref. Mun. de Porto União - SC
FLS. 287

ATA TP 013/2021 PREFEITURA DE PORTO UNIÃO

De: Departamento de Licitações - Prefeitura Municipal de Porto União/SC (liciteportouniao@yahoo.com.br)

Para: contato@tfiengenharia.com.br

Data: segunda-feira, 4 de outubro de 2021 13:43 GMT-3

Boa tarde

Informo que a ata da TP 013/2021 - Porto União está disponível no site do município, junto ao Edital.

Att.

Depto. de Licitação

Favor confirmar o recebimento deste.

**E-MAILS SEM CONFIRMAÇÃO SERÃO CONSIDERADOS COMO RECEBIDOS
PARA CONTAGEM DO PRAZO, SE NECESSÁRIO, NO PRÓXIMO DIA ÚTIL AO
ENVIO.**

**Este e-mail poderá ser disponibilizado para outros participantes/interessados
através do Portal do Município.**

**Departamento de Licitações - Prefeitura de Porto União / Estado de Santa
Catarina**

CEP 89.400-000 e-mail: liciteportouniao@yahoo.com.br /

licitacao@portouniao.sc.gov.br

Tel.: (42) 3523-1155

Ramais:

Graciele - 213

Raylla - 251

Rogê - 257

Emilena - 265





ESTADO DE SANTA CATARINA
MUNICÍPIO DE PORTO UNIÃO

Rua Padre Anchieta., 126 - Centro - Porto União - SC
CEP: 89400-000 CNPJ: 83.102.541/0001-58 Telefone: (42) 3523-1155
E-mail: portouniao@portouniao.sc.gov.br Site: www.portouniao.sc.gov.br

Tomada de preços

Nr.: 13/2021 - TP

Nr. do Processo: 249/2021

Data do Processo: 02/09/2021

NOTA DE REVOGAÇÃO DE PROCESSO DE COMPRA Nr.:13/2021

OBJETO: A presente licitação tem por objeto: a CONSTRUÇÃO DA FARMÁCIA DO SUS E DEPÓSITO, incluindo material e mão de obra.

MOTIVO: REVOGA-SE O ALUDIDO PROCESSO LICITATÓRIO COM BASE NO ART. 49 DA LEI 8.666/93, TENDO EM VISTA QUE DEU-SE FRACASSADA.



Porto União, 13 de Outubro de 2021

ELISEU MIBACH

PREFEITO DO MUNICÍPIO DE PORTO UNIÃO



Sexta-feira, 15 de outubro de 2021 às 11:00, Florianópolis - SC

PUBLICAÇÃO

**Nº 3349369: TERMO DE REVOGAÇÃO - TOMADA DE
PREÇOS 013/2021**

Cód. de Registro de Informação (e-Sfinge)
DE2E0255CA0F0197FC1D7D7E737997E8E0A47AC8

ENTIDADE

Prefeitura municipal de Porto União

MUNICÍPIO

Porto União



<https://www.diariomunicipal.sc.gov.br/site/?q=id:3349369>

CIGA - Consórcio de Informática na Gestão Pública Municipal
Rua Gen. Liberato Bittencourt, n.º 1885 - Sala 102, Canto - CEP 88070-800 - Florianópolis / SC
<https://www.diariomunicipal.sc.gov.br>

Município de Porto União
Estado de Santa Catarina
Processo Licitatório 249/2021.
Tomada de Preços 013/2021.
Termo de Revogação

Revoga-se o aludido processo licitatório com base no artigo 49 da
lei 8.666/93, tendo em vista que se deu fracassada.

Código registro TCE:
DE2E0255CA0F0197FC1D7D7E737997E8E0A47AC8

Porto União SC, 13 de outubro de 2021.

Eliseu Mibach.

Prefeito Municipal.



EXTRATO DE REGISTRO DE PREÇOS

Ata de Registro de Preços 008/2021 - FAS
Partes: Município de Porto União e Marcelo Simoni - ME
Objeto: aquisição de equipamentos de proteção individual
Valor: R\$ 12.320,00 (doze mil trezentos e vinte reais)
Vigência: 12 (doze) meses.
Base legal: Pregão Eletrônico 003/2021, Lei 8.666/93.

EXTRATO DE REGISTRO DE PREÇOS

Ata de Registro de Preços 262/2021
Partes: Município de Porto União e Engemass Engenharia e Construção Eireli
Objeto: contratação de empresa para aquisição e instalação de bloco retangular de concreto (paver).
Valor: R\$ 1.944.000,00 (hum milhão, novecentos e quarenta e quatro mil reais).
Vigência: 12 (doze) meses.
Base legal: Pregão Eletrônico 112/2021, Lei 8.666/93.

EXTRATO DE CONTRATO Nº 167/2021

Partes: Município de Porto União e Hotel Nelo LTDA
Objeto: a contratação de empresa do ramo de hotelaria do município de Jaraguá do Sul.
Valor: R\$ 108.000,00 (cento e oito mil reais).
Vigência: 12 (doze) meses
Código registro TCE: C3CFBD4057B2477785DBEC92BE9E48B3EAC375CE
Base legal: Pregão Eletrônico 102/2021, Lei 8.666/93.

EXTRATO DE CONTRATO Nº 165/2021

Partes: Município de Porto União e Laboratório Clínico União LTDA
Objeto: OS SERVIÇOS AUXILIARES DE DIAGNOSE EM ANÁLISES CLÍNICAS A NÍVEL AMBULATORIAL, BASEADOS NA TABELA UNIFICADA DE PROCEDIMENTOS DO MINISTÉRIO DA SAÚDE, NO GRUPO 02 - PROCEDIMENTOS COM FINALIDADE DIAGNÓSTICA E SUBGRUPO 02 - DIAGNÓSTICO EM LABORATÓRIO CLÍNICO.
Valor: Fica estabelecido de forma criteriosa, que os serviços serão remunerados com base na tabela SUS do Ministério da Saúde, o valor estimado para este contrato obedecerá a um limite orçamentário - financeiro de até R\$ 80.000,00 (oitenta mil reais) mensais rateados entre os possíveis credenciados.
Vigência: 12 (doze) meses
Código registro TCE: F9058262A1EC32F157F3028B0E48967B285D0A0F8
Base legal: Inexigibilidade de Licitação 019/2021, Lei 8.666/93.

EXTRATO DE CONTRATO Nº 166/2021

Partes: Município de Porto União e Funerária Luto Santa Rita LTDA - ME.
Objeto: Concessão de uso do espaço para exploração das capelas mortuárias do Centro e do bairro São Pedro, do município de Porto União.
Vigência: 12 (doze) meses.
O Valor mensal da Permissão de Uso será discriminado no respectivo Termo de Compromisso, como também as demais condições e obrigações.
Base legal: Concorrência 004/2021, Lei 8.666/93.
Código registro TCE: D752EDD17D9F117FD04BAE22A1379869BDBF3AA

AVISO DE HOMOLOGAÇÃO E ADJUDICAÇÃO

Processo Licitatório 219/2021 - Registro de Preços
Pregão Eletrônico 082/2021
Termo de Homologação e Adjudicação.
Homologo o aludido processo licitatório e adjudico as empresas: ACKL Comércio de Alimentos Eireli, Boni Distribuidora de Produtos de Limpeza Ltda, JR & Filhos Comércio de Alimentos Ltda, Kelly A. D. S. Minioli Comércio de Produtos - ME, Máxima Atacadista Eireli, MC Comércio de Alimentos e Transportes Ltda, Nutri SC Comércio de Alimentos Ltda e Siprolimp - Simionato Produtos de Limpeza Ltda.
Código registro TCE: 2246F8CCFAA117F5F341BDCA28750198919F81A

Porto União - SC, 7 de outubro de 2021.
ELISEU MIBACH.
Prefeito

AVISO DE HOMOLOGAÇÃO E ADJUDICAÇÃO

Processo Licitatório 246/2021
Pregão Eletrônico 102/2021
Homologo o aludido processo licitatório e adjudico a empresa: HOTEL NELO LTDA
Código registro TCE: 15D99541F8E32746D43FB1E09043040691B4E171

Porto União - SC, 8 de outubro de 2021.
ELISEU MIBACH.
Prefeito

AVISO DE HOMOLOGAÇÃO E ADJUDICAÇÃO

Processo Licitatório 257/2021 - Registro de Preços
Pregão Eletrônico 109/2021
Termo de Homologação e Adjudicação.
Homologo o aludido processo licitatório e adjudico a empresa: FUNERÁRIA LUTO SANTA RITA LTDA
Código registro TCE: 2127A32FD08E8E83CEFF9302FCA99FF8055CD4E

Porto União - SC, 5 de outubro de 2021.
ELISEU MIBACH.
Prefeito

AVISO DE HOMOLOGAÇÃO E ADJUDICAÇÃO

Processo Licitatório 006/2021 - FAS
Pregão Eletrônico 003/2021 - Registro de Preços
Termo de Homologação e Adjudicação.
Homologo o aludido processo licitatório e adjudico a empresa: MARCELO SIMONI ME
Código registro TCE: E2029728B026ECA187674C94C781AFACCO3B37

Porto União - SC, 13 de outubro de 2021.
ELISEU MIBACH.
Prefeito

AVISO DE HOMOLOGAÇÃO E ADJUDICAÇÃO

Processo Licitatório 159/2021.
Concorrência 004/2021.
Homologo o aludido processo licitatório e adjudico a empresa Funerária Luto Santa Rita LTDA - ME.
Código registro TCE: BAAE0C7F0844443C6BA6FCED64B78A5C0721434C

Porto União - SC, 7 de outubro de 2021.
ELISEU MIBACH.
Prefeito

AVISO DE HOMOLOGAÇÃO E ADJUDICAÇÃO

Processo Licitatório 261/2021 - Registro de Preços
Pregão Eletrônico 112/2021
Termo de Homologação e Adjudicação.
Homologo o aludido processo licitatório e adjudico a empresa: Engemass Engenharia e Construção Eireli.
Código registro TCE: 90BF2A53260C7B2966FC358A3893B0A55545CF5E

Porto União - SC, 13 de outubro de 2021.
ELISEU MIBACH.
Prefeito

AVISO DE REVOGAÇÃO

Processo Licitatório 267/2021 - Registro de Preços Pregão Eletrônico 116/2021
Revoga-se o aludido processo licitatório com base no artigo 49 da lei 8.666/93, tendo em vista que ficou deserta. Código registro TCE: 06B9BDB36D00898E8BDA616787B1D3D3AD0C0086

Porto União - SC, 13 de outubro de 2021.
ELISEU MIBACH.
Prefeito

AVISO DE REVOGAÇÃO

Processo Licitatório 249/2021 Tomada de Preços 013/2021
Revoga-se o aludido processo licitatório com base no artigo 49 da lei 8.666/93, tendo em vista que deu se fracassada. Código registro TCE: DE2E0255CA0F0197FC1D7D7E737997E8E0A47AC8

Porto União - SC, 13 de outubro de 2021.
ELISEU MIBACH.
Prefeito

AVISO DE REVOGAÇÃO

Processo Licitatório 228/2021 - Pregão Eletrônico 089/2021 - Termo de Revogação
Revoga-se o aludido processo licitatório conforme Ofício Nº 424/2021 da Secretaria Municipal de Transportes, Obras e Serviços Públicos e Parecer Jurídico Nº 574/2021. Código registro TCE: C29432C70959437FC37A1132303C04A92A8DBF13

Porto União - SC, 7 de outubro de 2021.
ELISEU MIBACH.
Prefeito

EXTRATO DE APOSTILAMENTO

Termo de Apostilamento a ATA 102/2021
Partes: Município de Porto União e SOMA SC PRODUTOS HOSPITALARES LTDA - OBJETO DO APOSTILAMENTO: Concede-se reequilíbrio financeiro para o item: 202 - LIDOCÁINA, CLORIDRATO DE -2% - 20 ML, passando do valor de R\$ 2,9000 para R\$ 4,1300. Permanecem inalteradas as demais cláusulas da ata que a este deu origem.

PREFEITURA MUNICIPAL DE PRESIDENTE GETULIO

EXTRATO DE CONTRATO Nº 203/2021

OBJETO "CONTRATAÇÃO DE EMPRESA ESPECIALIZADA PARA A PRESTAÇÃO DE SERVIÇOS DE PAVIMENTAÇÃO ASFÁLTICA, DRENAGEM PLUVIAL, ACESSIBILIDADE AOS PASSEIOS E SINALIZAÇÃO VIÁRIA DA RUA MOHRSTIFER" - CONTRATADO CONSTRUÇÃO CIVIL MG LTDA - CNPJ 06.145.928/0001-40 - VALOR R\$350.086,49 (trezentos e cinquenta mil e oitenta e seis reais e quarenta e nove centavos) - VIGÊNCIA 13/12/2021

AVISO DE HOMOLOGAÇÃO DA ADJUDICAÇÃO

PROCESSO ADMINISTRATIVO Nº 174/2021
OBJETO "CONTRATAÇÃO DE EMPRESA ESPECIALIZADA PARA A PRESTAÇÃO DE SERVIÇOS DE PAVIMENTAÇÃO ASFÁLTICA, DRENAGEM PLUVIAL, ACESSIBILIDADE AOS PASSEIOS E SINALIZAÇÃO VIÁRIA DA RUA MOHRSTIFER" - CONTRATADO CONSTRUÇÃO CIVIL MG LTDA - CNPJ 06.145.928/0001-40 - VALOR R\$350.086,49 (trezentos e cinquenta mil e oitenta e seis reais e quarenta e nove centavos) - VIGÊNCIA 13/12/2021

NELSON VIRTUOSO
Prefeito

PREFEITURA MUNICIPAL DE QUILOMBO
FUNDO MUNICIPAL DE SAÚDE DE QUILOMBO

AVISO DE LICITAÇÃO

Código de Registro no TCE/SC: 113FF8A4757EB4324414B745A493939D6FE6FB
Processo Adm. N.: 10/2021
Modalidade: PREGÃO ELETRÔNICO PARA REGISTRO DE PREÇOS N. 10/2021
Plataforma: COMPRAS (www.compras.gov.br)
Código UASG
Fundo Municipal de Saúde de Quilombo/SC: 927180
Tipo: Menor Preço/Por Item
Modo de disputa: ABERTO - intervalo mínimo de diferença de R\$ 0,01
Objeto: REGISTRO DE PREÇOS PARA EVENTUAL CONTRATAÇÃO DE FORNECIMENTO DE SERVIÇOS DE TRANSPORTE PARA MUNICÍPIOS DE QUILOMBO/SC, ENCAMINHADOS PELA SECRETARIA MUNICIPAL DE SAÚDE PARA ATENDIMENTO MÉDICO, ATENDIMENTO AMBULATORIAL E HOSPITALAR E REALIZAÇÃO DE EXAMES EM GERAL, NOS CENTROS DE REFERÊNCIA DO MUNICÍPIO.
Abertura da Sessão Pública: 08h30min do dia 28/10/2021.
A integra do edital, e suas eventuais modificações, serão disponibilizadas pela Administração Municipal (Decreto Federal n. 10.024/2019, art. 21 e 22):
Site do Município de Quilombo: www.quilombo.sc.gov.br.
Plataforma Compras: www.compras.gov.br

Quilombo, 14 de Outubro de 2021
ANILSON ANTONIO COMUNELLO
Secretário Municipal de Saúde

PREFEITURA MUNICIPAL DE SALETE

AVISO DE REVOGAÇÃO

LICITAÇÃO Nº 45/2021 Modalidade: CONCORRÊNCIA PÚBLICA
OBJETO: Contratação de empresa especializada em obras e engenharia para construção de escola de 12 salas, padrão FNDE, na sede do Município de Saleté/SC.
A Prefeitura Municipal de Saleté torna público que decide REVOGAR o certame referente ao Edital da Concorrência Pública nº 45/2021, de acordo com o Decreto Municipal nº 109 de 11 de Outubro de 2021.

Saleté, SC, 14 de outubro de 2021
SOLANGE APARECIDA BITENCOURT SCHLICHTING
Prefeita

